

CORTACÉSPED

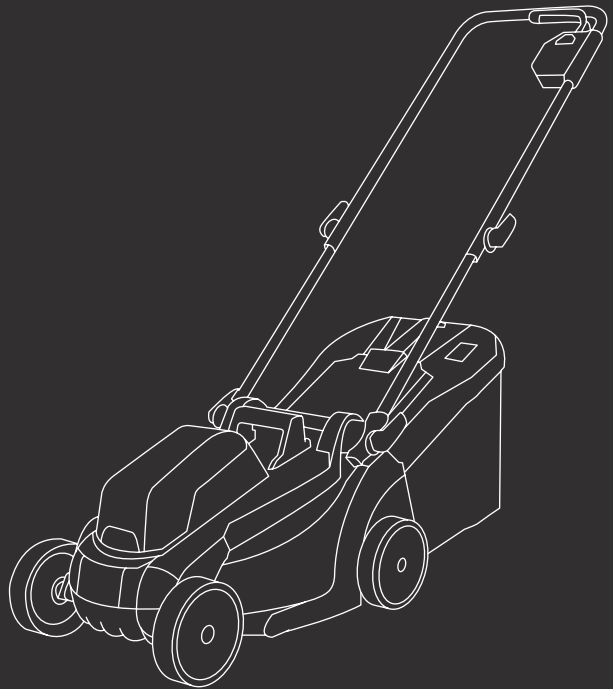

GLM200L

ES Manual de instrucciones

FR Manuel d'utilisation

IT Manuale di istruzioni

EN Instruction manual

DE Betriebsanleitung

ÍNDICE

INTRODUCCIÓN	3
NORMAS Y PRECAUCIONES DE SEGURIDAD	3
ICONOS DE ADVERTENCIA	7
DESCRIPCIÓN DEL PRODUCTO	8
CONTENIDO DE LA CAJA	9
MONTAJE	10
USO DEL PRODUCTO	11
MANTENIMIENTO	13
IDENTIFICACIÓN Y SOLUCIÓN DE PROBLEMAS	14
TRANSPORTE Y ALMACENAMIENTO	15
ELIMINACIÓN Y RECICLAJE	15
GARANTÍA	15
DECLARACIÓN DE CONFORMIDAD (CE)	16

INTRODUCCIÓN

Gracias por elegir este producto GREENCUT. Estamos seguros de que apreciará su calidad y cubrirá sus necesidades por un largo periodo de tiempo.

Recuerde que puede contactar con nuestro Servicio Técnico Oficial para consultas sobre montaje, uso, mantenimiento, identificación y solución de problemas y para la compra de recambios y/o accesorios.



ATENCIÓN: Lea atentamente este manual antes de utilizar el producto. El incumplimiento de las instrucciones de uso y las advertencias de seguridad puede causar daños en el usuario y/o en el propio producto. El fabricante no se hace responsable de los accidentes y daños causados al usuario, a terceras personas y a objetos, como resultado de hacer caso omiso del contenido de este manual.

Este producto no está destinado para un uso profesional.

Guarde este manual de instrucciones para una referencia futura. Si vende este producto recuerde entregar este manual al nuevo propietario.

NORMAS Y PRECAUCIONES DE SEGURIDAD

Los siguientes símbolos y palabras de señalización tienen el objetivo de explicar los riesgos e información relacionados con este producto.

SÍMBOLO	PALABRA	SIGNIFICADO
	ATENCIÓN	Indica una situación peligrosa a la que hay que prestar una atención especial para evitar cualquier tipo de lesión y/o desperfectos en la máquina.
	NOTA	Indica información útil que puede facilitar el trabajo.



ATENCIÓN: Lea y entienda todas las advertencias e instrucciones de seguridad antes de usar este producto. El incumplimiento de las mismas puede provocar descargas eléctricas, incendio y/o lesiones graves.

Toda la información incluida en este manual es relevante para su propia seguridad y la de su entorno. Si tiene alguna duda sobre la información incluida en este manual consulte a un profesional o contacte con el Servicio Técnico Oficial.

La siguiente información sobre peligros y precauciones incluye las situaciones más probables que se pueden originar durante el uso de esta máquina. Consulte toda la documentación, embalaje y las etiquetas del producto antes de utilizarlo.

Si se encuentra con una situación no descrita en este manual utilice el sentido común para utilizar la máquina de la forma más segura posible y, si ve peligro, no utilice la máquina.

USUARIOS

- Esta máquina ha sido diseñada para ser manipulada por usuarios mayores de edad que hayan leído y entendido estas instrucciones. No permita que personas menores de edad y personas que no entiendan estas instrucciones utilicen la máquina.
- Antes de utilizar esta máquina familiarícese con la misma. Asegúrese de que conoce donde están todos los controles, los dispositivos de seguridad y la manera en que se deben utilizar.
- Si usted es un usuario inexperto le recomendamos que practique realizando trabajos sencillos y, si es posible, en compañía de una persona con experiencia.

SEGURIDAD PERSONAL

- Esté alerta, vigile lo que está haciendo y use el sentido común cuando maneje esta máquina. Nunca utilice la máquina con las protecciones defectuosas o sin dispositivos de seguridad.
- No modifique los controles de esta máquina.
- No utilice esta máquina si alguno de sus componentes está dañado.
- No use esta máquina cuando esté cansado o bajo la influencia de drogas, alcohol o medicamentos.
- Retire todas las llaves o herramientas de mano de la zona de trabajo antes de arrancar esta máquina. Una llave o herramienta que se encuentre cerca puede ser tocada por una parte de la máquina en movimiento y proyectarse causando daños personales.
- Evite el arranque involuntario del equipo, asegúrese de que el equipo y los interruptores de la fuente de alimentación estén en la posición OFF (apagado) antes de conectar o mover el producto.
- Asegúrese siempre de mantener un buen equilibrio y de estar en una posición segura. Mantenga siempre un apoyo apropiado de los pies y haga funcionar la máquina solamente cuando esté sobre una superficie fija, segura y nivelada. Las superficies deslizantes o inestables pueden provocar una pérdida de equilibrio o de control de la máquina.
- No se recomienda usar esta máquina en pendientes con más de un 5% de desnivel. Cortar en montículos puede ser peligroso. Esté atento cuando camine por pendientes o hierba mojada. Tenga especial cuidado cuando cambie de dirección en una pendiente. Corte paralelamente a la superficie de la cuesta, nunca hacia arriba y hacia abajo. Si usted es un usuario inexperto le recomendamos que tenga una práctica mínima en una superficie plana.
- No meta las manos o pies debajo del cortacésped. Mantenga todas las partes del cuerpo alejadas de la cuchilla cuando la máquina está funcionando. Antes de arrancar el cortacésped, asegúrese de que la cuchilla no esté en contacto con ningún objeto.
- El dispositivo de corte de esta máquina está afilado. Mantenga todas las partes del cuerpo alejadas de los elementos de corte y piezas en movimiento cuando la máquina esté funcionando. Antes de arrancar la máquina, asegúrese de que el elemento de corte no esté en contacto con ningún objeto.
- Sujete el cortacésped con sus dos manos en el manillar y coloque siempre su cuerpo por detrás.
- No deje esta máquina en funcionamiento sin vigilancia.
- No intente quitar el material cortado de la herramienta de corte cuando ésta en movimiento. Está seguro de que la máquina está apagada cuando realice labores de limpieza de restos de material.
- No coja la máquina nunca por la herramienta de corte. La herramienta de corte tiene bordes afilados que pueden herirle.

ROPA DE TRABAJO

- Vista adecuadamente. No vista ropa suelta o joyas. Mantenga su pelo y su ropa alejados de piezas móviles de la máquina. Recomendamos el uso de:
 - Protección ocular (gafas de seguridad/malla/pantallas de metacrilato).
 - Protección auditiva (orejeras/tapones para los oídos).
 - Protección para la cabeza y la cara (casco y mascarilla).
 - Protección para las manos (guantes/mitones).
 - Protección para las piernas (pantalones/polainas).
 - Protección para los pies (botas de seguridad).

VIBRACIONES

- Un nivel de vibraciones elevado y periodos largos de exposición son los factores que contribuyen a la enfermedad de los dedos blancos (Fenómeno de Raynaud). Con el fin de reducir el riesgo de la enfermedad de los dedos blancos es necesario que tenga en cuenta estas recomendaciones:
 - Usar siempre guantes.
 - Preocuparse de tener siempre las manos calientes.
 - Hacer descansos frecuentes.
 - Sujetar firmemente siempre la máquina por las empuñaduras.
- Si usted detecta algunos de los síntomas de la enfermedad de los dedos blancos consulte inmediatamente a su médico.

SEGURIDAD DEL ÁREA DE TRABAJO

- No utilice esta máquina en atmosferas explosivas en presencia de líquidos inflamables, gases y polvo. Las máquinas eléctricas crean chispas que pueden encender el polvo o humos.
- La zona comprendida en un radio de 15 metros alrededor de la máquina debe ser considerada zona de riesgo en la que no deberá entrar nadie mientras la máquina está en marcha (zona de seguridad). Cuando sea necesario, utilizar cuerdas y señales de advertencia para marcar la zona de seguridad. Mantenga alejados a los niños y curiosos mientras maneja esta máquina. Las distracciones pueden causarle la pérdida de control.
- Cuando el trabajo debe ser realizado simultáneamente por dos o más personas, siempre comprobar la presencia y la ubicación de los otros con el fin de mantener una distancia entre cada persona suficiente para garantizar la seguridad.
- Mantenga el área de trabajo limpia y trabaje con buena iluminación. Sólo use esta máquina con luz del día o con una buena iluminación artificial. No utilice esta máquina por la noche, con niebla o con una visibilidad reducida que no le permita ver con claridad la zona de trabajo.
- Compruebe el área de trabajo antes de cortar el césped y quite cualquier objeto (piedras, maderas, etc.) que pueda ser lanzado por el cortacésped o de lo contrario podría dañarlo.
- Después de golpear un objeto extraño, pare el motor. Inspeccione minuciosamente el cortacésped para detectar cualquier daño.

SEGURIDAD EN EL MANTENIMIENTO, TRANSPORTE Y ALMACENAMIENTO

- Use esta máquina, accesorios, útiles, etc. de acuerdo con estas instrucciones y de la manera prevista teniendo en cuenta las condiciones de trabajo y el trabajo a desarrollar.
- Compruebe que todos los elementos de seguridad están instalados y en buen estado.
- No fuerce esta máquina. Utilice esta máquina para la aplicación correcta. La utilización de la máquina correcta para el tipo de trabajo a realizar le permitirá trabajar mejor y más seguro.
- Lleve a cabo un mantenimiento periódico de la máquina. No intente ningún trabajo de mantenimiento o reparación que no esté descrito en el manual de instrucciones. Le recomendamos que el mantenimiento y reparaciones no descritos en este manual sean realizados exclusivamente por el Servicio Técnico Oficial.
- No limpie el equipo con disolventes, líquidos inflamables o abrasivos duros.
- Inspeccione la máquina antes de cada uso y verifique que no esté desalineada, haya piezas sueltas o encasquilladas, ni desgaste ni daños que puedan afectar su buen funcionamiento. Si la máquina está dañada, hágala reparar por un centro técnico autorizado antes de volver a usarla.

- Mantenga los instrumentos de cortes afilados y limpios. El buen mantenimiento de los instrumentos de corte reduce las probabilidades de incidentes al ser más fáciles de controlar.
- Las piezas de recambio tienen que ser originarias para asegurarse de que el equipo preserve su seguridad.
- Mantenga el manillar de esta máquina seco y limpio. Las manillares grasientos o aceitosos son deslizantes y provocan pérdida de control sobre la máquina.
- Almacene las herramientas inactivas fuera del alcance de los niños.

SEGURIDAD ELÉCTRICA

- No modifique nunca la clavija de ninguna manera. Las clavijas no modificadas y las bases coincidentes reducirán el riesgo de choque eléctrico. Si descubre algún daño envíe su máquina al Servicio Técnico Oficial.
- No abra ni intente reparar la batería o el cargador de la batería.
- Proteja la batería y el cargador de la humedad. Mantenga la batería alejada del calor y frío extremos.
- Cargue la batería solamente a una temperatura ambiente (aire circundante) entre 0°C y 40°C.
- No usar el cable para llevar, levantar o desenchufar el cargador. Mantenga el cable lejos del calor, aceite, cantos vivos o piezas en movimiento. Los cables dañados o enredados aumentan el riesgo de choque eléctrico.
- No opere el cargador de baterías al aire libre.
- Cuando no esté en uso o antes de limpiar y reparar, desconecte el cargador de la fuente de alimentación. Tenga especial cuidado con la batería.
- Guarde la batería en un lugar seco entre 10°C y 30°C cuando no esté en uso.
- Esta batería está sellada y no debe salir nunca líquido de su interior. Si el sellado se estropea y el líquido toca su piel rápidamente lávese con abundante agua y jabón, neutralice el líquido con un ácido débil como limón o vinagre y vaya a su centro médico con urgencia. Si el líquido de la batería toca sus ojos lávelos abundantemente con agua durante 10 minutos y pida inmediatamente asistencia médica.
- La batería debe ser recargada cuando no produce suficiente energía en los trabajos que se hicieron fácilmente antes. No continúe utilizando el producto con su batería agotada.
- La batería no está completamente cargada de fábrica, antes de intentar utilizarla cárguela completamente primero.
- Nunca encienda el dispositivo durante el proceso de carga.
- Use solo baterías y cargadores aprobadas por el fabricante.

SERVICIO

- Haga revisar periódicamente la máquina por un técnico cualificado usando solamente piezas de recambio originales. Ante cualquier duda póngase en contacto con el Servicio Técnico Oficial.

ICONOS DE ADVERTENCIA

Los iconos en las etiquetas de advertencia que aparecen en ésta máquina y/o en el manual indican información necesaria para la utilización segura de ésta máquina.



¡Atención peligro!



Las personas que no están debidamente protegidas deben estar a una distancia de seguridad.



Lea atentamente este manual antes de poner la máquina en marcha.



Mantenga a los niños alejados de la máquina.



Use casco de seguridad.



Peligro de proyección de materiales. Tenga cuidado con los objetos que puedan ser tocados y proyectados por la máquina.



Use protección ocular y auditiva.



¡Peligro! Riesgo de amputación de los dedos. Mantenga los pies y manos lejos de la herramienta de corte.



Use mascarilla para protegerse del polvo, vapor y otros gases tóxicos.



No acerque las manos ni cualquier otra parte del cuerpo a las partes móviles de la máquina.



Use guantes de seguridad antideslizantes.



Antes de realizar labores de mantenimiento o reparación en la máquina apáguela y extraiga la batería.



Use protección para las piernas y botas de seguridad antideslizantes con protecciones de acero.



Nivel de potencia sonora garantizado XX Lwa, dB(A).



No lo exponga a la lluvia o a condiciones de humedad.



Deshágase de su aparato de manera ecológica. No lo tire a los contenedores de basura doméstica.



No use esta máquina en pendientes pronunciadas.



Cumple con las directivas CE.



¡Peligro de electrocución! Nunca proyecte agua hacia herramientas eléctricas y cables eléctricos.

DESCRIPCIÓN DEL PRODUCTO

CONDICIONES DE USO

Corte únicamente césped. No utilice esta máquina para otros fines no previstos. Por ejemplo: no utilice el cortacésped para desbrozar, para cortar pasto o arbustos, y no lo utilice como triturador. Cualquier otro uso diferente al descrito anteriormente puede provocar situaciones peligrosas y exime al fabricante de toda responsabilidad.

DESCRIPCIÓN DETALLADA DEL PRODUCTO

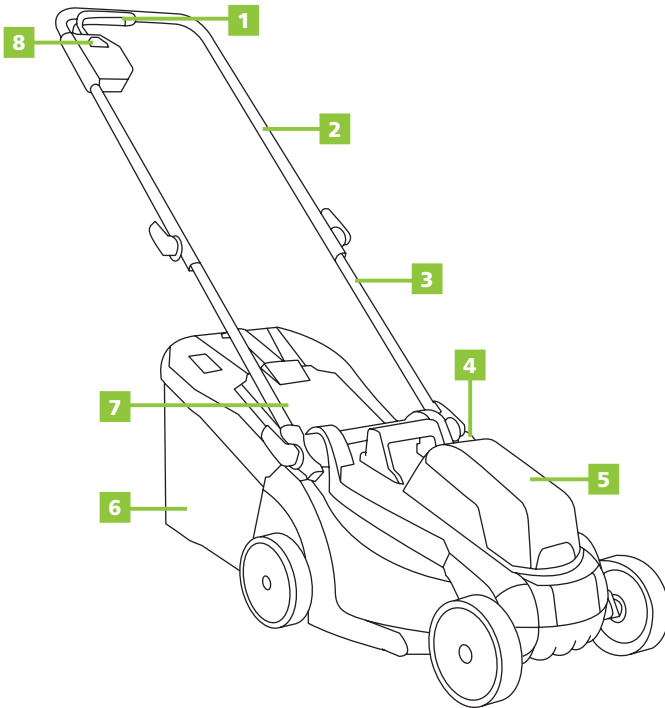

- | | |
|--------------------------------|----------------------------------|
| 1. Palanca de encendido | 5. Protector de la batería |
| 2. Manillar superior | 6. Cesta de recogida del césped |
| 3. Manillar inferior | 7. Tapa protectora |
| 4. Palanca de ajuste de altura | 8. Botón de bloqueo de seguridad |

i **NOTA:** Los productos detallados en este manual pueden variar en apariencia, inclusiones, descripción y embalaje de los mostrados o aquí descritos.

CARACTERÍSTICAS TÉCNICAS

GLM200L	
Tensión nominal	230 V~, 50 Hz
Voltaje	2 x 20V
Régimen de giro	3900rpm
Altura de corte	25-65mm / 5 alturas de corte
Anchura de corte	330mm (13")
Capacidad de la cesta de recogida	35L
Nivel de potencia acústica	88,5 dB(A)
Peso	13,3Kg
BATERÍA	
Tipo	Li-Ion
Voltaje nominal	20 V
Capacidad	4000 mAh
Tiempo de carga	120 min
Batería compatible	BT202L - BT204L
CARGADOR	
Tensión nominal	230 V~, 50 Hz
Potencia nominal	140W
Voltaje de carga	20,9 V
Corriente de carga	2,4 A
Clase de protección	II
Cargador compatible	CBT200L



NOTA: GREENCUT se reserva el derecho de modificar las características técnicas sin previo aviso.

CONTENIDO DE LA CAJA

1. Cortacésped
 2. Batería (x2)
 3. Cargador
 4. Manual de instrucciones
- Extraiga el producto y los accesorios de la caja. Asegúrese de que estén presentes todos los artículos.
 - Inspeccione el producto para asegurarse de que no haya sufrido ninguna rotura o daño durante el transporte.
 - No deseche el material de empaquetado hasta que haya inspeccionado cuidadosamente el producto y la haya utilizado satisfactoriamente.



ATENCIÓN: Si falta o está dañada alguna pieza póngase en contacto con el Servicio Técnico Oficial. No utilice este producto sin haber reemplazado la pieza. Usar este producto con partes dañadas o faltantes puede causar lesiones serias al operador.

MONTAJE

MONTAJE Y AJUSTE DEL MANILLAR

- ⚠ ATENCIÓN:** Doblar o desplegar el mango incorrectamente puede dañar los cables y causar una condición de funcionamiento insegura. No dañe los cables al plegar o desplegar el mango. Si un cable está dañado, póngase en contacto con su distribuidor o un servicio técnico autorizado.

1. Suelte la palanca de sujeción (15).
2. Despliegue la parte inferior del manillar (3). Los enganches (16) deben encajar como se muestra.
3. Presione la palanca de sujeción hacia el manillar.
4. Atornille el mango superior (2) con los pernos (17) y perillas (18) al mango inferior.
5. Presione la palanca de sujeción hacia el manillar.

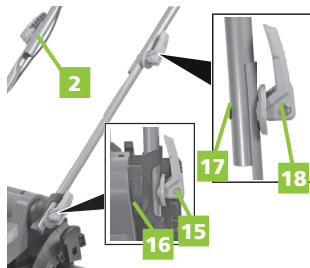

- i NOTA:** Si el manillar superior está suelto o separado del manillar inferior, apriete las perillas de sujeción girándolas en sentido a las agujas del reloj.

INSTALACIÓN DE LA CESTA DE RECOGIDA

1. Fije la bolsa de recogida (19) a la tapa de la cesta de recogida (20).
2. Presiona el borde de goma tanto como sea posible dentro de la guía.
3. Levante la tapa protectora (7).
4. Fije la cesta de recogida (4) a los ganchos.

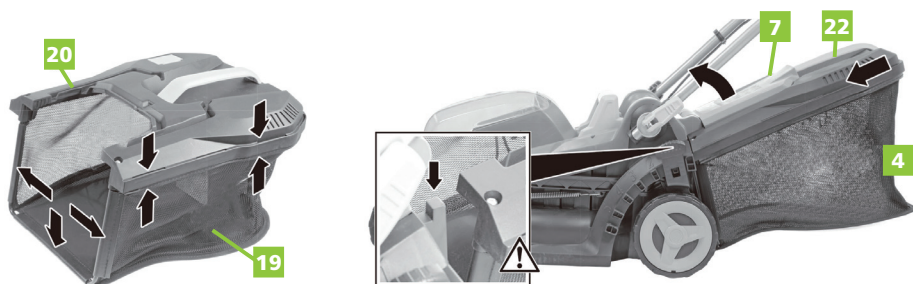

INSTALAR LA BATERÍA

i **NOTA:** La batería debe cargarse antes de la primera puesta en marcha

PARA INSTALAR LA BATERÍA

1. Presione el botón de bloqueo (12) y quite la batería del dispositivo.
2. Inserte la batería en el cargador.
3. Enchufe el cargador en la fuente de alimentación.
4. El estado de carga se muestra mediante las luces de control (13).
5. Introduzca el paquete de baterías en el aparato y asegúrese de que encaje en su lugar correctamente.

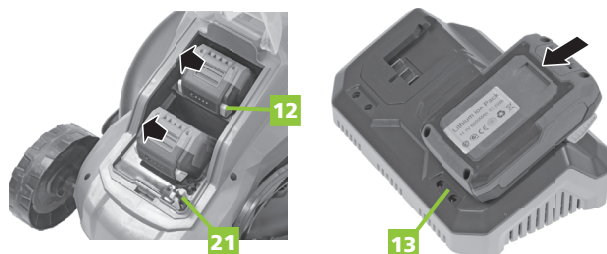

USO DEL PRODUCTO

ARRANQUE/PARADA DEL CORTACÉSPED

PARA PONER EN MARCHA EL MOTOR

1. Inserte la batería.
2. Inserte la llave de seguridad en la máquina (21).
3. Mantenga pulsado el bloqueo de seguridad.
4. Mantenga presionado el botón de bloqueo de seguridad (8).
5. Tire de la palanca de encendido (1) y manténgalo pulsado.
6. Suelte el bloqueo de seguridad.
7. La unidad se encenderá por sí misma con un retraso de aproximadamente 2 segundos.



PARA DETENER EL MOTOR

- Suelte la palanca de encendido.

! **ATENCIÓN:** El funcionamiento del cortacésped puede causar la proyección de objetos extraños en los ojos, lo que puede causar daños oculares graves. Use siempre gafas de seguridad mientras opere y mientras realice cualquier ajuste o reparación.

! **ATENCIÓN:** Asegúrese de que otras personas y animales domésticos permanezcan al menos a 100 pies (30 m) de distancia cuando el cortacésped esté en uso.

INSPECCIONE EL ÁREA DE CORTE

Retire todas las piedras, palos, y otros escombros que puedan ser arrojados por las cuchillas giratorias.

AJUSTE DE LA ALTURA DE CORTE

1. Tire de la palanca (5) hacia el lado.
2. Ajuste la altura de corte al valor requerido, y deje que la palanca vuelva a su lugar.



CONSEJOS PARA CORTAR EL CÉSPED

i **NOTA:** Una cuchilla afilada mejorará en gran medida el rendimiento del cortacésped, especialmente cuando corte hierba alta. Asegúrese de revisar la cuchilla y de afilarla al menos una vez al año, tal como se describe en el apartado de mantenimiento.

- Verifique que no haya piedras, palos, alambres y otros objetos en el césped que puedan dañar las cuchillas o el motor. Estos objetos podrían ser lanzados accidentalmente por el cortacésped en cualquier dirección, y podrían causar lesiones personales graves al operador y a otros. Para evitar descargas eléctricas, no haga funcionar el cortacésped en condiciones húmedas o mojadas.
- No corte el césped en círculos. Vaya de un extremo a otro por el césped.
- Al cortar un césped grueso, reduzca la velocidad de la marcha para permitir un corte más eficaz y una descarga adecuada de las podas.
- Para un césped saludable, corte siempre un tercio o menos de la longitud total de la hierba. La medida promedio del césped debe ser aproximadamente de 1 a 2 pulgadas (2,5 a 5 cm) de largo durante los meses fríos y entre 2" y 3 1/4" (5 cm a 8,3 cm) de largo durante los meses calurosos. Si crece el césped, hay que cortarlo en el otoño.
- No corte la hierba mojada o húmeda. Un pie inestable puede hacerle caer.
- Trabaje siempre en ángulo recto con la pendiente.
- No corte el césped cerca de bajadas, zanjas o terraplenes, porque podría perder su equilibrio o estabilidad.

VACIADO DE LA CESTA DE RECOGIDA DE HIERBA

i **NOTA:** Si el indicador de llenado (22) se cierra, significa que el contenedor de recolección está lleno y debe ser vaciado.

- Pare el cortacésped, deje que las cuchillas se detengan completamente y retire la batería.
- Levante la tapa protectora de la cesta.
- Levante la cesta de recogida de césped por su asa para sacarla del cortacésped.
- Vacíe los recortes de hierba.
- Levante la tapa protectora y vuelva a instalar la cesta de recogida de césped como se describe anteriormente en este manual.



MANTENIMIENTO

Un buen mantenimiento alargará la vida útil de la máquina. El uso prolongado o constante puede requerir un mantenimiento más intensivo para que la máquina continúe funcionando adecuadamente.

⚠ ATENCIÓN: Asegúrese que el motor esté completamente apagado antes de realizar cualquier mantenimiento o reparación. Esto eliminará cualquier riesgo potencial.

REEMPLAZO DE LA CUCHILLA

⚠ ATENCIÓN: Proteja siempre sus manos usando guantes gruesos y/o envolviendo los bordes de corte con trapos u otros materiales al realizar cualquier mantenimiento en las cuchillas. Retire SIEMPRE la batería cuando realice el mantenimiento o transporte el cortacésped.

RETIRAR LA CUCHILLA

⚠ ATENCIÓN: Preste atención a la rotación de la cuchilla durante el retiro e instalación de la cuchilla.

1. Afloje el tornillo de la cuchilla (23) con una llave hexagonal de 14 mm.
2. Retire la hoja (24) con cuidado.
3. Observe la dirección de instalación: La cuchilla debe encajar, como se muestra, en los puntos de corte (25).
4. Coloque cuidadosamente la hoja (24).
5. Apriete el tornillo de la hoja (23) con una llave hexagonal de 14 mm (35-40 Nm).

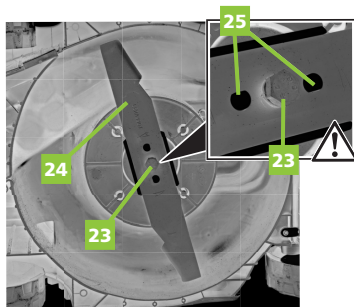

i NOTA: Asegúrese de reemplazar las piezas en el orden exacto en que fueron sacadas. .

LIMPIEZA DEL CORTACÉSPED

⚠ ATENCIÓN: Para reducir el riesgo de descarga eléctrica, no exponga el cortacésped al agua. La parte inferior de la cubierta de la cortadora debe limpiarse después de cada uso, porque se acumulará hierba, hojas, suciedad y otros desechos, lo que causará oxidación y corrosión.

Retire cualquier acumulación de hierba y hojas sobre o alrededor de la cubierta del motor (no use agua). Limpie el cortacésped con un paño seco de vez en cuando. Si se acumulan residuos en la parte inferior del cortacésped durante el uso, detenga el motor, desconéctelo de la batería y, a continuación, incline la segadora de lado y raspe la superficie con una herramienta apropiada.

IDENTIFICACIÓN Y SOLUCIÓN DE PROBLEMAS

La tabla incluye algunos de los problemas más comunes, sus causas y remedios.

PROBLEMA	POSIBLE CAUSA	SOLUCIÓN
El cortacésped no arranca.	<p>La batería no está cargada.</p> <p>El interruptor está defectuoso.</p> <p>Hierba atascada entre la cubierta y la cuchilla.</p> <p>La batería no está completamente insertada en el cortacésped.</p> <p>La batería puede requerir asistencia técnica o ser reemplazada.</p>	<p>Cargue la batería.</p> <p>Reemplace el interruptor</p> <p>Retire la batería, compruebe si hay atascos debajo de la cubierta.</p> <p>Compruebe la conexión entre la batería y cortacésped. Asegúrese que la batería encaje en su lugar.</p> <p>Reemplace la batería.</p>
El cortacésped corta el césped de manera irregular.	<p>El césped es áspero o desigual.</p> <p>La altura de corte no está ajustada correctamente.</p>	<p>Compruebe el área de corte.</p> <p>Mueva las manillas a un ajuste más alto.</p>
El cortacésped no broza adecuadamente.	<p>Los recortes de césped húmedos se pegan a la parte inferior de la cubierta.</p> <p>La cuchilla está dañada</p>	<p>Espere hasta que el césped se seque antes de cortar el césped.</p> <p>Afile la cuchilla o reemplácela.</p>
El cortacésped es difícil de empujar.	<p>La hierba es demasiado alta, o la altura de corte es demasiado baja.</p> <p>La parte trasera de la cesta de recogida de hierba se está arrastrando en hierba gruesa.</p>	<p>Eleve la altura de corte.</p> <p>Vacíe los recortes de césped de la cesta de recogida de césped.</p>
El cortacésped es excesivamente ruidoso y vibra.	<p>El eje del motor está doblado.</p> <p>La cuchilla está desequilibrada.</p> <p>Los tornillos/partes se sueltan</p>	<p>Detenga el motor e inspeccione si hay daños.</p> <p>Repáre antes de reiniciar.</p> <p>Apriete los tornillos.</p>

i **NOTA:** En caso de no poder resolver el problema póngase en contacto con el Servicio Técnico Oficial.

TRANSPORTE Y ALMACENAMIENTO

- Desconecte siempre la batería de la máquina antes de su transporte.
- Transporte la batería de acuerdo con las disposiciones y reglamentos locales y nacionales.
- Siga todos los requisitos especiales de embalaje y etiquetado cuando transporte baterías para un tercero.
- Asegúrese de que ninguna batería pueda entrar en contacto con otras baterías o materiales conductores durante el transporte protegiendo los conectores expuestos con tapas o cinta aislantes no conductores.
- No transporte baterías que estén agrietadas o con fugas.
- Almacene la batería y el cargador por separado en un lugar seco, sin humedad ni escarcha.
- No almacene la batería en lugares donde pueda generarse electricidad estática. No transporte nunca la batería en una caja metálica.
- Almacene la batería en un lugar sin temperaturas extremas, y alejado de la luz solar directa.
- Almacene el cargador únicamente en un lugar cerrado y seco.
- Todas las baterías pierden gradualmente su carga. Recargue las baterías cada 3 meses.
- Cuando su cortacésped no esté en uso, debe ser almacenado en un lugar seco fuera del alcance de los niños.

ELIMINACIÓN Y RECICLAJE

Los productos desgastados son potencialmente reciclables y no deben desecharse en la basura habitual. Ayúdenos a proteger el medio ambiente y a preservar los recursos naturales.

Deshágase del aparato de manera ecológica. No lo tire con la basura doméstica. Sus componentes de plástico y de metal se pueden separar y reciclar. Lleve este aparato a un centro de reciclado homologado (punto verde).

Los materiales utilizados en el embalaje de la máquina son reciclables: por favor, tírelos en el contenedor adecuado.



ATENCIÓN Lleve la batería a un centro local de reciclaje y/o eliminación que esté certificado para su eliminación. Si la batería se rompe o se agrieta, ya sea que gotee o no, no la recargue y no la utilice. Deshágase de ella y reemplácela por una nueva. ¡NO INTENTE REPARARLA! argue y no la utilice. Deshágase de ella y reemplácela por una nueva. ¡NO INTENTE REPARARLA!

GARANTÍA

GREENCUT garantiza todos los productos por un periodo de 2 años (válido para Europa). La garantía está sujeta a la fecha de compra teniendo en cuenta la intención de uso del producto.

Como condición sujeta a la garantía, se debe presentar el recibo original indicando la fecha de compra y su descripción así como la herramienta defectuosa.

La garantía no cubre el desgaste por uso normal, especialmente en cuchillas, elementos de fijación de las cuchillas, turbinas, fuentes de iluminación, correas del ventilador y de transmisión, impulsores, filtros del aire, bujías y daños causados por un uso inapropiado, especialmente por el incumplimiento de las instrucciones de operación y mantenimiento.

En el caso de que se hayan realizado reparaciones o modificaciones por parte del consumidor u otro que no sea con los recambios originales de GREENCUT, la garantía se anulará.

En caso de una reclamación de garantía justificada, estamos autorizados, según nuestro criterio, a reparar o cambiar la herramienta defectuosa de manera gratuita. Otras reclamaciones que sobrepasen esta garantía, no serán válidas.

DECLARACIÓN DE CONFORMIDAD (CE)

Nosotros, PRAT INTERNATIONAL BRANDS S.L., propietaria de la marca GREENCUT, con sede en Calle Blanquers (parcela 7-8) Polígono Industrial Valls. 43800 - Valls, SPAIN, declaramos que los cortacésped GLM200L partir del número de serie del año 2020 en adelante, son conformes con los requerimientos de las Directivas del Parlamento Europeo y del Consejo aplicables:

- Directiva 2006/42/CE del Parlamento Europeo y del Consejo, de 17 de mayo de 2006, relativa a las máquinas y por la que se modifica la Directiva 95/16/CE.
- Directiva 2014/30/UE del Parlamento Europeo y del Consejo, de 26 de febrero de 2014, sobre la armonización de las legislaciones de los Estados miembros en materia de compatibilidad electromagnética.
- Directiva 2006/95/CE del Parlamento Europeo y del Consejo de 12 de diciembre de 2006 relativa a la aproximación de las legislaciones de los Estados miembros sobre el material eléctrico destinado a utilizarse con determinados límites de tensión.
- Directiva 2000/14/CE del Parlamento Europeo y del Consejo, de 8 de mayo de 2000, relativa a la aproximación de las legislaciones de los Estados miembros sobre emisiones sonoras en el entorno debidas a las máquinas de uso al aire libre.

Normas armonizadas:

EN 60335-1:2012+A11:2014+A13:2017, EN 60335-2-77:2010, EN62233:2008, EN 60335-2-29:2004+A2:2010+A11:2018, EN 60335-1:2012+A11+A13.

El producto entregado coincide con el ejemplar que fue sometido al examen CE de tipo.

Valls (SPAIN), 10 de octubre 2020,



Albert Prat Asensio, CEO (Representante autorizado y responsable de la documentación técnica).

GREENCUT®

 **PRAT BRANDS**
makes your life go round

INDEX

INTRODUCTION	17
RÈGLES ET PRÉCAUTIONS DE SÉCURITÉ	17
ICÔNES D'AVERTISSEMENT	21
DESCRIPTION DU PRODUIT	22
CONTENU DE LA BOÎTE	23
ASSEMBLAGE	24
USAGE DU PRODUIT	25
ENTRETIEN	27
IDENTIFICATION ET RÉOLUTION DE PROBLÈMES	28
TRANSPORT ET STOCKAGE	29
ÉLIMINATION ET RECYCLAGE	29
GARANTIE	29
DÉCLARATION DE CONFORMITÉ (CE)	30

INTRODUCTION

Merci d'avoir choisi ce produit GREENCUT. Nous sommes confiants que vous apprécierez sa qualité et répondrez à vos besoins pour une longue période de temps.

N'oubliez pas que vous pouvez contacter notre Service Technique Officiel pour des questions concernant le montage, l'utilisation, l'entretien, l'identification et le dépannage, ainsi que pour l'achat de pièces de rechange et/ou d'accessoires.



ATTENTION : Veuillez lire attentivement ce manuel avant d'utiliser le produit. Le non-respect du mode d'emploi et des avertissements de sécurité peut entraîner des dommages à l'utilisateur et/ou au produit lui-même. Le fabricant n'est pas responsable des accidents et des dommages à l'utilisateur, aux tiers et aux objets résultant de l'ignorance du contenu de ce manuel.

Ce produit n'est pas destiné à un usage professionnel.

Conservez ce manuel d'instructions pour référence ultérieure. Si vous vendez ce produit, n'oubliez pas de remettre ce manuel au nouveau propriétaire.

RÈGLES ET PRÉCAUTIONS DE SÉCURITÉ

Les symboles et les mots indicateurs suivants ainsi que leur signification ont pour but d'expliquer les dangers et les informations relatives à ce produit.

SYMBOLE	MOT	SIGNIFICATION
	ATTENTION	Indique une situation dangereuse à laquelle une attention particulière doit être portée pour éviter tout type de blessure et / ou d'endommagement de la machine.
	NOTE	Indique des informations utiles qui peuvent faciliter le travail.



ATTENTION: Lire et comprendre tous les avertissements et instructions de sécurité avant d'utiliser ce produit. Le non-respect de cette consigne peut entraîner un choc électrique, un incendie et/ou des blessures graves.

Toutes les informations contenues dans ce manuel sont utiles pour votre propre sécurité et celle de votre environnement. Si vous avez des questions sur les informations contenues dans ce manuel, consultez un professionnel ou contactez le Service Technique Officiel.

Les informations suivantes sur les dangers et les précautions comprennent les situations les plus probables pouvant survenir lors de l'utilisation de cette machine. Consultez toute la documentation, l'emballage et les étiquettes des produits avant de l'utiliser.

Si vous rencontrez une situation non décrite dans ce manuel, faites preuve de bon sens pour utiliser la machine de manière aussi sûre que possible et si vous voyez un danger, ne l'utilisez pas.

UTILISATEURS

- Cette machine a été conçue pour être manipulée uniquement par des utilisateurs d'âge légal qui ont lu et compris ces instructions. Cette machine ne peut pas être utilisée par des mineurs, avec un manque d'expérience ou de connaissances, ou avec des capacités physiques ou mentales réduites.
- Familiarisez-vous avec cette machine avant de l'utiliser. Assurez-vous de connaître les commandes et les dispositifs de sécurité et comment ils doivent être utilisés.
- Si vous êtes un utilisateur inexpérimenté, nous vous recommandons de vous entraîner en effectuant des tâches simples et, si possible, en compagnie d'une personne expérimentée.

SÉCURITÉ PERSONNELLE

- Soyez vigilants, surveillez ce que vous faites et faites preuve de bon sens lorsque vous utilisez cette machine. N'utilisez jamais l'appareil avec des protections défectueuses ou sans dispositifs de sécurité.
- Ne modifiez pas les commandes de cette machine.
- N'utilisez pas cette machine si l'un de ses composants est endommagé.
- N'utilisez pas cet appareil lorsque vous êtes fatigué ou sous l'influence de drogues, d'alcool ou de médicaments.
- Retirez toutes les clés ou outils à main de la zone de travail avant de mettre en marche cette machine. Une clé ou un outil se trouvant à proximité peut être touché par une partie mobile de la machine et être projeté, causant ainsi des blessures corporelles.
- Évitez tout démarrage involontaire de la machine, assurez-vous que les interrupteurs de la machine et de l'alimentation électrique sont en position OFF avant de brancher ou de déplacer le produit.
- Veillez toujours à maintenir un bon équilibre et à être dans une position sûre. Maintenez toujours un bon support pour les pieds et n'utilisez la machine que lorsqu'elle se trouve sur une surface fixe, sûre et plane. Les surfaces glissantes ou instables peuvent entraîner une perte d'équilibre ou de contrôle de la machine.
- Il n'est pas recommandé d'utiliser cette machine sur des pentes de plus de 5 %. Couper sur des monticules peut être dangereux. Faites attention lorsque vous marchez sur des pentes ou dans l'herbe mouillée. Soyez particulièrement prudent lorsque vous changez de direction sur une pente. Couper parallèlement à la surface de la pente, jamais de haut en bas. Si vous êtes un utilisateur inexpérimenté, nous vous recommandons d'avoir un minimum de pratique sur une surface plane.
- Ne mettez pas vos mains ou vos pieds sous la tondeuse. Tenez toutes les parties de votre corps éloignées de la lame lorsque la machine est en marche. Avant de démarrer la tondeuse, assurez-vous que la lame n'entre en contact avec aucun objet.
- Le dispositif de coupe de cette machine est tranchant. Tenez toutes les parties du corps éloignées des éléments de coupe et des pièces mobiles lorsque la machine est en marche. Avant de démarrer la machine, assurez-vous que l'accessoire de coupe n'entre en contact avec aucun objet.
- Tenez la tondeuse à deux mains sur le guidon et placez toujours votre corps derrière elle.
- Ne laissez pas cette machine en marche sans surveillance.
- N'essayez pas de retirer le matériau coupé de l'outil de coupe lorsqu'il est en mouvement. Veillez à ce que la machine soit éteinte lorsque vous nettoyez des débris.
- Ne tenez jamais la machine par l'outil de coupe. Les outils de coupe ont des bords tranchants qui peuvent vous blesser.

VÊTEMENT DE TRAVAIL

- Habillez-vous correctement. Ne portez pas de vêtements amples ou de bijoux. Gardez vos cheveux et vos vêtements à l'écart des pièces mobiles de la machine. Nous recommandons l'utilisation de:
 - Protection des yeux (lunettes de sécurité / tamis à mailles / méthacrylate).
 - Protection auditive (cache-oreilles / bouchons d'oreille).
 - Protection pour la tête et le visage (casque et masque).
 - Protection pour les mains (gants / mitaines).
 - Protection des jambes (pantalon / leggings).
 - Protection pour les pieds (bottes de sécurité).

VIBRATIONS

- Un haut niveau de vibrations et de longues périodes d'exposition sont les facteurs qui contribuent à la maladie des doigts blancs (phénomène de Raynaud). Afin de réduire le risque de maladie des doigts blancs, il est nécessaire de prendre en compte ces recommandations:
 - Toujours porter des gants.
 - Inquiétez-vous de toujours avoir les mains au chaud.
 - Faites des pauses fréquentes.
 - Tenez toujours la machine fermement par les poignées.
- Si vous détectez certains des symptômes de la maladie des doigts blancs, consultez immédiatement votre médecin.

SÉCURITÉ DE LA ZONE DE TRAVAIL

- N'utilisez pas cet appareil dans une atmosphère explosive en présence de liquides, de gaz et de poussières inflammables. Les machines électriques créent des étincelles qui peuvent enflammer la poussière ou les fumées.
- La zone dans un rayon de 15 mètres autour de la machine doit être considérée comme une zone dangereuse dans laquelle personne ne doit entrer lorsque la machine est en marche (zone de sécurité). Si nécessaire, utilisez des cordes et des panneaux d'avertissement pour marquer la zone de sécurité. Tenez les enfants et les spectateurs à l'écart lorsque vous utilisez cette machine. Les distractions peuvent vous faire perdre le contrôle.
- Lorsque le travail doit être effectué simultanément par deux ou plusieurs personnes, vérifiez toujours la présence et l'emplacement des autres afin de maintenir une distance suffisante entre chaque personne pour assurer la sécurité.
- Veillez à la propreté de l'espace de travail et travaillez sous un bon éclairage. N'utilisez cette machine qu'à la lumière du jour ou avec un bon éclairage artificiel. N'utilisez pas cette machine la nuit, dans le brouillard ou dans une visibilité réduite qui ne vous permet pas de voir clairement la zone de travail.
- Vérifiez la zone de travail avant de tondre et retirez tout objet (pierres, bois, etc.) qui pourrait être projeté par la tondeuse ou l'endommager.
- Après avoir heurté un objet étranger, arrêtez le moteur. Inspectez la tondeuse à fond pour détecter tout dommage éventuel.

SÉCURITÉ EN ENTRETIEN, TRANSPORT ET STOCKAGE

- Utilisez cette machine, ses accessoires, ses outils, etc. conformément à la présente notice et de la manière prévue, en tenant compte des conditions de travail et des travaux à effectuer.
- Vérifiez que tous les éléments de sécurité sont installés et en bon état.
- Ne forcez pas cette machine. Utilisez cette machine pour une application correcte. L'utilisation de la machine adaptée au type de travail à effectuer vous permettra de travailler mieux et de manière plus sûre.
- Effectuer un entretien régulier de la machine. N'essayez pas d'effectuer des travaux d'entretien ou de réparation qui ne sont pas décrits dans le manuel d'instructions. Nous recommandons que l'entretien et les réparations non décrits dans ce manuel soient effectués exclusivement par le Service technique officiel.
- Ne nettoyez pas la machine avec des solvants, des liquides inflammables ou des abrasifs durs.

- Inspectez la machine avant chaque utilisation et vérifiez qu'il n'y a pas de désalignement, de pièces desserrées ou coincées, d'usure ou de dommages susceptibles de nuire à son bon fonctionnement. Si la machine est endommagée, faites-la réparer par un centre de service agréé avant de l'utiliser à nouveau.
- Gardez les outils de coupe aiguisés et propres. Des outils de coupe correctement entretenus réduisent la probabilité d'incidents en les rendant plus faciles à contrôler.
- Les pièces de rechange doivent être authentiques pour garantir la sécurité de l'équipement.
- Gardez le guidon de cette machine sec et propre. Les guidons gras ou huileux sont glissants et entraînent une perte de contrôle de la machine.
- Rangez les outils inutilisés hors de portée des enfants.

SÉCURITÉ ÉLECTRIQUE

- Ne modifiez jamais la fiche de quelque manière que ce soit. Des prises de courant non modifiées et des prises adaptées réduiront le risque de choc électrique. Si vous constatez des dommages, envoyez votre appareil au service après-vente.
- N'ouvrez pas la batterie ou le chargeur de batterie et n'essayez pas de les réparer.
- Protégez la batterie et le chargeur de l'humidité. Gardez la batterie à l'abri de la chaleur et du froid extrêmes.
- Ne chargez la batterie qu'à une température ambiante (air ambiant) comprise entre 0°C et 40°C.
- N'utilisez pas le câble pour transporter, soulever ou débrancher le chargeur. Tenez le câble à l'écart de la chaleur, de l'huile, des arêtes vives ou des pièces mobiles. Des câbles endommagés ou emmêlés augmentent le risque de choc électrique.
- Ne faites pas fonctionner le chargeur de batterie à l'extérieur.
- Lorsqu'il n'est pas utilisé ou avant de le nettoyer et de le réparer, débranchez le chargeur de la source d'alimentation. Faites particulièrement attention à la batterie.
- Conservez la batterie dans un endroit sec entre 10°C et 30°C lorsqu'elle n'est pas utilisée.
- Cette batterie est scellée et aucun liquide ne devrait jamais s'en échapper. Si le sceau est brisé et que le liquide touche rapidement votre peau, lavez-vous avec beaucoup d'eau et de savon, neutralisez le liquide avec un acide faible tel que le citron ou le vinaigre, et rendez-vous d'urgence dans votre établissement médical. Si le liquide de la batterie touche vos yeux, rincez-les soigneusement à l'eau pendant 10 minutes et appelez immédiatement une assistance médicale.
- La batterie doit être rechargée lorsqu'elle ne produit pas assez d'énergie pour un travail qui était facile à effectuer auparavant. Ne continuez pas à utiliser le produit avec une pile déchargée.
- La batterie n'est pas complètement chargée à l'usine. Avant d'utiliser la batterie, chargez-la d'abord à fond.
- N'allumez jamais l'appareil pendant le processus de chargement.
- N'utilisez que des batteries et des chargeurs approuvés par le fabricant.

ENTRETIEN

- Faites vérifier la machine périodiquement par un technicien qualifié en utilisant uniquement des pièces de rechange d'origine. Si vous avez des questions, veuillez contacter le Service Technique Officiel.

ICÔNES D'AVERTISSEMENT

Les icônes sur les étiquettes d'avertissement qui apparaissent sur cette machine et/ou dans le manuel indiquent les informations nécessaires pour une utilisation en toute sécurité de cette machine.



Attention danger!



Les personnes qui ne sont pas correctement protégées devraient être à une distance de sécurité.



Lisez attentivement ce manuel avant de démarrer la machine.



Tenez les enfants éloignés de la machine.



Porter un casque



Retirez toutes les pierres, le bois, les câbles et les corps étrangers qui pourraient être projetés par la lame avant de démarrer la machine.



Utilisez une protection oculaire et auditive.



Danger! Risque d'amputation des doigts. Gardez vos pieds et vos mains loin de la lame.



Portez un masque pour vous protéger de la poussière, de la vapeur et d'autres gaz toxiques.



Ne placez pas vos mains ou toute autre partie de votre corps à proximité des parties mobiles de la machine



Gants résistants à l'usure et antidérapants.



Avant d'effectuer des travaux d'entretien ou de réparation sur la machine, éteignez-la et enlevez la batterie.



Porter une protection pour les jambes et des bottes de sécurité antidérapantes avec des protections en acier.



Niveau de puissance acoustique garanti XX Lwa, dB (A).



Ne pas exposer la machine à la pluie ou dans des conditions d'humidité.



Débarressez-vous de votre appareil de manière écologique. Ne le jetez pas dans les poubelles ménagères.



N'utilisez pas cette machine sur des pentes supérieures à 15°.



Il est conforme aux directives CE.



Danger d'électrocution ! Ne jamais projeter d'eau sur les outils électriques et les câbles électriques.

DESCRIPTION DU PRODUIT

CONDITIONS D'USAGE

Coupez du gazon uniquement. N'utilisez pas cette machine à d'autres fins. Par-exemple, ne l'utilisez pas pour débroussailler, pour couper des arbustes ou comme broyeur. Toute autre utilisation que celle décrite ci-dessus peut entraîner des situations dangereuses et exempter le fabricant de toute responsabilité.

DESCRIPTION DÉTAILLÉE DU PRODUIT

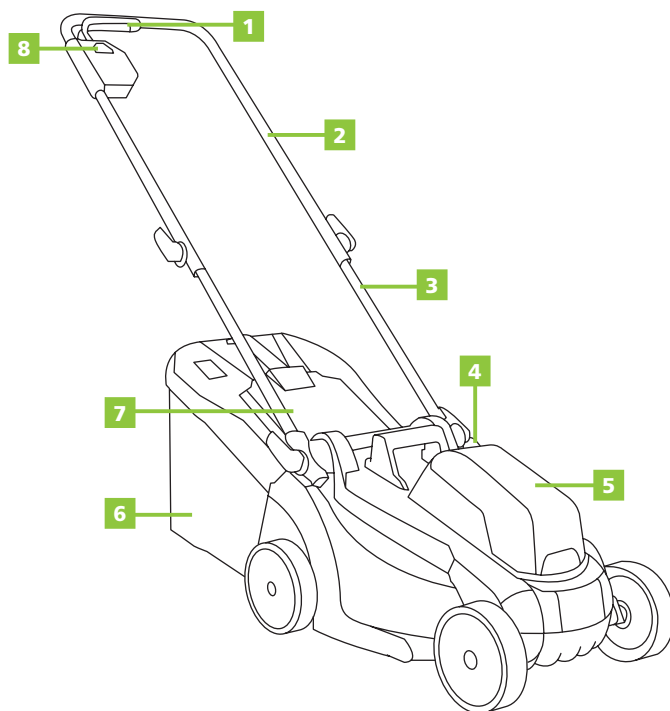

- | | |
|------------------------------------|---------------------------------------|
| 1. Levier d'allumage | 5. Protecteur de batterie |
| 2. Guidon supérieur | 6. Panier de collecte de gazon |
| 3. Guidon inférieur | 7. Capuchon de protection |
| 4. Levier de réglage de la hauteur | 8. Bouton de verrouillage de sécurité |

i **NOTE:** Les produits décrits dans ce manuel peuvent varier en apparence, en inclusions, en description et en emballage, comme indiqué ou décrit ici.

CARACTÉRISTIQUES TECHNIQUES

GLM200L

Tension nominale	230 V~, 50 Hz
Tension	2 x 20V
Taux de rotation	3900rpm
Hauteur de coupe	25-65mm / 5 couper les hauteurs
Largeur de coupe	330mm (13")
Capacité du panier de collecte	35L
Niveau de puissance sonore	88,5 dB(A)
Poids	13,3Kg

BATTERIE

Tapez	Li-Ion
Tension nominale	20 V
Capacité	4000 mAh
Temps de chargement	120 min
Batterie compatible	BT202L - BT204L

CHARGER

Tension nominale	230 V~, 50 Hz
Puissance nominale	140W
Tension de charge	20,9 V
Courant de charge	2,4 A
Classe de protection	II
Chargeur compatible	CBT200L



NOTE: GREENCUT se réserve le droit de modifier les caractéristiques techniques sans préavis.

CONTENU DE LA BOÎTE

1. Tondeuse
2. Batterie (x2)
3. Chargeur
4. Manuel d'instructions

- Retirer le produit et les accessoires de la boîte. Assurez-vous que tous les éléments sont présents.
- Inspecter le produit pour s'assurer qu'il n'a pas été brisé ou endommagé pendant le transport.
- Ne jetez pas le matériel d'emballage avant d'avoir soigneusement inspecté et utilisé le produit de façon satisfaisante.



ATTENTION: Si une pièce est manquante ou endommagée, veuillez contacter le service technique officiel. Ne pas utiliser ce produit sans remplacer la pièce. L'utilisation de ce produit avec des pièces endommagées ou manquantes peut causer des blessures graves à l'opérateur.

ASSEMBLAGE

DÉPLIAGE ET AJUSTAGE DU GUIDON

! **ATTENTION:** Plier ou déplier le guidon de manière incorrecte peut endommager les câbles et causer un mauvais fonctionnement de la machine. Faites attention aux câbles en pliant ou en dépliant le guidon. Si un câble est endommagé, mettez vous en contact avec votre distributeur ou avec un service technique autorisé.

1. Relâchez le levier de serrage (15).
2. Déployez la partie inférieure du guidon (3). Les accouplements (16) doivent s'enclencher comme indiqué.
3. Poussez le levier de serrage vers le guidon.
4. Vissez la poignée supérieure (2) avec les boulons (17) et les boutons (18) à la poignée inférieure.
5. Poussez le levier de serrage vers le guidon.

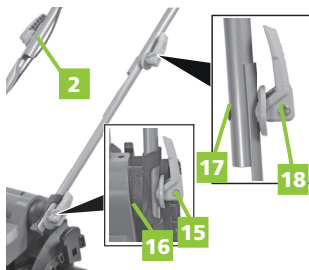

i **NOTE:** Si le guidon supérieur est desserré ou séparé du guidon inférieur, serrez les boutons de serrage en les tournant dans le sens des aiguilles d'une montre.

INSTALLATION DU PANIER DE RAMASSAGE

1. Fixez le sac de collecte (19) au couvercle du panier de collecte (20).
2. Enfoncez le bord en caoutchouc le plus loin possible dans le guide.
3. Soulevez le couvercle de protection (7).
4. Fixez le panier de collecte (4) aux crochets.

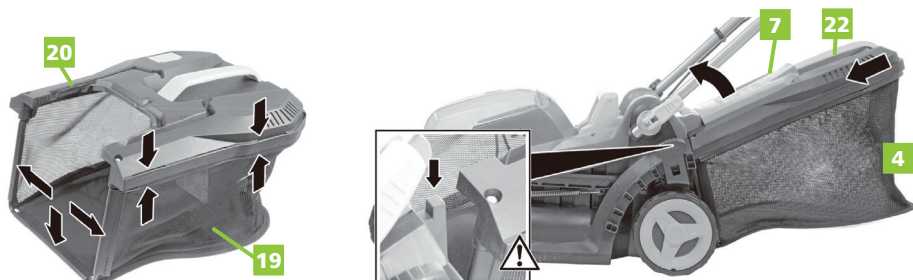

INSTALLER LA BATTERIE

NOTE: La batterie doit être chargée avant le premier démarrage

POUR INSTALLER LA BATTERIE

1. Appuyez sur le bouton de verrouillage (12) et retirez la pile de l'appareil.
2. Insérez la batterie dans le chargeur.
3. Branchez le chargeur sur l'alimentation électrique.
4. L'état de charge est indiqué par les voyants de contrôle (13).
5. Insérez la batterie dans l'appareil et assurez-vous qu'elle s'enclenche correctement.

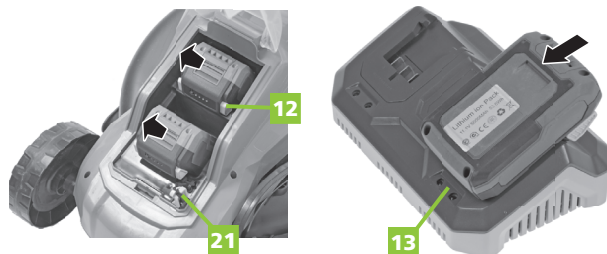

USAGE DU PRODUIT

DÉMARRAGE/ARRÊT DE LA TONDEUSE

POUR METTRE LE MOTEUR EN MARCHÉ

1. Insérez la pile.
2. Insérez la clé de sécurité dans la machine (21).
3. Appuyez et maintenez le verrou de sécurité.
4. Appuyez sur le bouton de verrouillage de sécurité et maintenez-le enfoncé (8).
5. Tirez sur le levier de puissance (1) et maintenez-le enfoncé.
6. Relâchez le verrou de sécurité.
7. L'appareil se met en marche avec un retard d'environ 2 secondes.



POUR ARRÊTER LE MOTEUR

- Relâchez le levier d'allumage.



ATTENTION: Le fonctionnement de toute tondeuse peut amener à des projections d'objets aux yeux, ce qui peut entraîner des dommages oculaires graves. Utilisez toujours des lunettes de sécurité pendant que vous travaillez avec la machine et pendant que vous faites tout ajustement ou réparation.



ATTENTION: Assurez-vous que personne ni aucun animal domestique soient à moins de 100 pieds (30 m) de distance avant d'utiliser votre tondeuse.

INSPECTEZ LA ZONE DE COUPE

Retirez tous les cailloux, bouts de bois, fils de fer et tout autre déchet qui pourrait être projeté par les lames en mouvement.

AJUSTEMENT DE LA HAUTEUR DE COUPE

1. Tirez le levier (5) sur le côté.
2. Réglez la hauteur de coupe à la valeur requise et laissez le levier revenir.

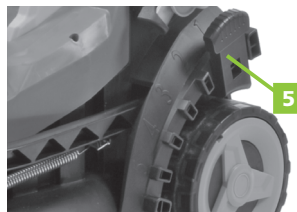

CONSEILS DE COUPE DE VOTRE GAZON

i **NOTE:** Une lame affûtée donnera un bien meilleur rendement de travail, spécialement lorsque l'herbe est haute. Assurez-vous de réviser la lame et de l'affûter au moins une fois par an, tel qu'il est expliqué dans le paragraphe d'entretien.

- Vérifiez s'il y a des roches, des bâtons, des fils et d'autres objets dans l'herbe qui pourraient endommager les lames ou le moteur. Ces objets peuvent être accidentellement projetés par la tondeuse dans n'importe quelle direction et peuvent causer des blessures graves à l'opérateur et à d'autres personnes. Pour éviter tout choc électrique, ne faites pas fonctionner la tondeuse dans des conditions humides ou mouillées.
- Ne pas tondre en cercle. Allez d'un bout à l'autre de la pelouse.
- Lorsque vous tondez une pelouse épaisse, réduisez la vitesse d'entraînement pour permettre une coupe plus efficace et une bonne évacuation des tailles.
- Pour une pelouse saine, coupez toujours un tiers ou moins de la longueur totale de l'herbe. La taille moyenne de la pelouse doit être d'environ 1 à 2 pouces de long pendant les mois froids et de 2 à 3 1/4 pouces de long pendant les mois chauds. Si l'herbe pousse, elle doit être coupée à l'automne.
- Ne tondez pas l'herbe mouillée ou humide. Un pied instable peut provoquer une chute.
- Travaillez toujours à angle droit par rapport à la pente.
- Ne tondez pas l'herbe près des pentes, des fossés ou des talus, car elle pourrait perdre son équilibre ou sa stabilité.

VIDER LE PANIER DE COLLECTE D'HERBE

i **NOTE:** Si l'indicateur de remplissage (22) se ferme, cela signifie que le récipient de collecte est plein et doit être vidé.

- Arrêtez la tondeuse, laissez les lames s'arrêter complètement et retirez la batterie.
- Soulevez le couvercle de protection du panier.
- Soulevez le panier de ramassage d'herbe par sa poignée pour le retirer de la tondeuse.
- Videz les tontes de gazon.
- Soulevez le couvercle de protection et réinstallez le panier de ramassage d'herbe comme décrit précédemment dans ce manuel.



ENTRETIEN

Un bon entretien prolonge la durée de vie de la machine. Une utilisation prolongée ou constante peut nécessiter un entretien plus intensif pour que la machine continue à fonctionner correctement.

ATTENTION: Assurez-vous que le moteur est complètement arrêté avant d'effectuer tout entretien ou réparation. Cela éliminera tout risque potentiel.

REMPACEMENT DE LA LAME

ATTENTION: Protégez toujours vos mains en utilisant des gants de travail épais et/ou en couvrant les bords des lames, lorsque vous souhaitez faire de l'entretien sur celles-ci. Retirez TOUJOURS la batterie lorsque vous révisiez ou transportez votre tondeuse à gazon.

RETIRER LA LAME

ATTENTION: Faites attention à la rotation des pales lors de l'enlèvement et de l'installation des pales.

1. Desserrer le vis de la lame (23) avec une clé hexagonale de 14 mm.
2. Retirez la lame (24) avec précaution.
3. Notez le sens de l'installation : La lame doit s'engager, comme indiqué, au niveau des points de coupe (25).
4. Placez la lame avec précaution (24).
5. Serrez le vis de la lame (23) avec une clé hexagonale de 14 mm (35-40 Nm).

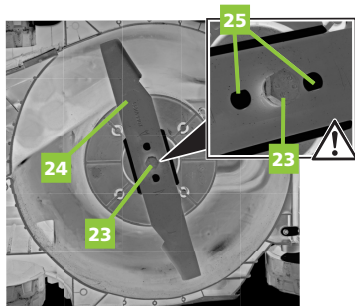

NOTE: Veillez à remplacer les pièces dans l'ordre exact où elles ont été retirées.

NETTOYAGE DE LA MACHINE

ATTENTION: Pour réduire le risque de choc électrique, n'exposez pas la tondeuse à l'eau. Le dessous du couvercle de la tondeuse doit être nettoyé après chaque utilisation, car l'herbe, les feuilles, la saleté et les autres débris s'accumulent et provoquent de la rouille et de la corrosion.

Enlevez toute accumulation d'herbe et de feuilles sur ou autour du capot moteur (n'utilisez pas d'eau). Nettoyez de temps en temps la tondeuse à l'aide d'un chiffon sec. Si des débris s'accumulent sur le dessous de la tondeuse pendant l'utilisation, arrêtez le moteur, débranchez la tondeuse de la batterie, puis inclinez la tondeuse sur le côté et grattez la surface avec un outil approprié.

IDENTIFICATION ET RÉOLUTION DE PROBLÈMES

Le tableau comprend certains des problèmes les plus courants, leurs causes et leurs remèdes.

PROBLÈME	POSSIBLE CAUSE	SOLUTION
La tondeuse ne démarre pas.	La batterie n'est pas chargée.	Chargez la batterie.
	L'interrupteur est défectueux.	Remplacer l'interrupteur
	De l'herbe coincée entre le couvercle et la lame.	Retirez la pile, vérifiez s'il y a des blocages sous le couvercle.
La tondeuse coupe de manière irrégulière.	La batterie n'est pas complètement insérée dans la tondeuse.	Vérifiez la connexion entre la batterie et la tondeuse. Assurez-vous que la batterie est bien en place.
	La batterie peut nécessiter un entretien ou un remplacement.	Remplacez la pile.
La tondeuse coupe de manière irrégulière.	L'herbe est rugueuse ou inégale.	Vérifiez la zone de coupe.
	La hauteur de coupe n'est pas réglée correctement.	Déplacez les poignées vers un réglage plus élevé.
La tondeuse ne coupe pas correctement.	Les tontes d'herbe mouillées collent à la face inférieure de la couverture.	Attendez que l'herbe soit sèche avant de la tondre.
	La lame est endommagée.	Aiguiser la lame ou la remplacer.
La tondeuse est difficile à pousser.	L'herbe est trop haute, ou la hauteur de coupe est trop basse.	Augmentez la hauteur de coupe.
	L'arrière du panier de ramassage d'herbe traîne sur l'herbe épaisse.	Videz les tontes d'herbe du panier de ramassage d'herbe.
La tondeuse est trop bruyante et vibre.	L'arbre du moteur est plié.	Arrêtez le moteur et vérifiez s'il y a des dégâts.
	La lame est déséquilibrée.	Réparer avant de redémarrer.
	Les vis/pièces sont desserrées	Serrez les boulons.

i **NOTE:** Si vous ne parvenez pas à résoudre le problème, contactez le Service Technique Officiel.

TRANSPORT ET STOCKAGE

- Débranchez toujours la batterie de l'appareil avant le transport.
- Transportez la batterie conformément aux réglementations locales et nationales.
- Respectez toutes les exigences particulières en matière d'emballage et d'étiquetage lorsque vous transportez des piles pour un tiers.
- Veillez à ce qu'aucune batterie ne puisse entrer en contact avec d'autres batteries ou matériaux conducteurs pendant le transport en protégeant les connecteurs exposés avec des couvercles non conducteurs ou du ruban isolant.
- Ne transportez pas de piles qui sont fissurées ou qui fuient.
- Stockez la batterie et le chargeur séparément dans un endroit sec, à l'abri de l'humidité et du gel.
- Ne stockez pas la batterie dans des endroits où de l'électricité statique peut être générée. Ne transportez jamais la batterie dans une boîte métallique.
- Stockez la batterie dans un endroit sans températures extrêmes, et à l'abri de la lumière directe du soleil.
- Ne rangez le chargeur que dans un endroit fermé et sec.
- Toutes les batteries perdent progressivement leur charge. Rechargez les piles tous les 3 mois.
- Lorsque votre tondeuse n'est pas utilisée, elle doit être stockée dans un endroit sec, hors de portée des enfants.

ÉLIMINATION ET RECYCLAGE

Les produits usés sont potentiellement recyclables et ne doivent pas être jetés dans les poubelles habituelles. Aidez-nous à protéger l'environnement et à préserver les ressources naturelles.

Éliminez l'appareil de manière écologique. Ne le jetez pas dans les ordures ménagères. Ses composants en plastique et en métal peuvent être séparés et recyclés. Portez cet appareil dans un centre de recyclage agréé (point vert).

Les matériaux utilisés dans l'emballage de la machine sont recyclables: veuillez les jeter dans le conteneur approprié.



ATTENTION: Portez la batterie à un centre local de recyclage et / ou d'élimination certifié pour l'élimination. Si la batterie se casse ou se fissure, qu'elle coule ou non, ne la rechargez pas et ne l'utilisez pas. Débarrassez-vous-en et remplacez-le par un nouveau. N'ESSAYEZ PAS DE LE RÉPARER!

GARANTIE

GREENCUT garantit tous les produits pour une période de 2 ans (pour toute l'Europe). La garantie est sujette à la date d'achat. Comme condition à la garantie, il est nécessaire de présenter le reçu original en indiquant la date d'achat et sa description et remettre l'outil défectueux.

La garantie ne couvre pas l'usure due à un usage normal, spécialement pour les lames, les éléments de fixation des lames, les turbines, les sources d'illumination, les courroies du ventilateur et de transmission, de promoteurs, les filtres à air, les bougies et les dommages causés par un usage inadéquat, spécialement dûs au non respect des instructions d'opération et d'entretien.

Dans le cas où des réparations ou des modifications aient été réalisées par le consommateur ou autrui avec des pièces de rechange non originales de GREENCUT, la garantie sera annulée.

Dans le cas d'une réclamation de garantie justifiée, nous pourrions soit réparer, soit changer l'outil défectueux, de manière gratuite. Toute autre réclamation non considérée dans la garantie ne sera pas valide.

DÉCLARATION DE CONFORMITÉ (CE)

Nous, PRAT INTERNATIONAL BRANDS S.L., propriétaire de la marque GREENCUT, située c/Blanquers. Parcela 7-8 43800 Valls - Tarragona, ESPAGNE, déclarons que la taille-haie GLM200L, à partir du numéro de série de l'année 2020, est conforme aux exigences des directives applicables du Parlement européen et du Conseil:

- Directive 2006/42/CE du Parlement européen et du Conseil relative aux machines et modifiant la directive 95/16/CE.
- Directive 2014/30/UE du Parlement européen et du Conseil du 26 février 2014 relative à l'harmonisation des législations des États membres concernant la compatibilité électromagnétique (refonte).
- Directive 2006/95/CE du Parlement européen et du Conseil du 12 décembre 2006 concernant le rapprochement des législations des États membres relatives au matériel électrique destiné à être employé dans certaines limites de tension.
- Directive 2000/14/CE du Parlement européen et du Conseil du 8 mai 2000 concernant le rapprochement des législations des États membres relatives aux émissions sonores dans l'environnement des matériels destinés à être utilisés à l'extérieur des bâtiments.

Normes harmonisées:

EN 60335-1:2012+A11:2014+A13:2017, EN 60335-2-77:2010, EN62233:2008, EN 60335-2-29:2004+A2:2010+A11:2018, EN 60335-1:2012+A11+A13.

Le produit livré coïncide avec l'échantillon qui a été soumis à l'examen de type CE.

Valls (ESPAGNE), 10 octobre 2020,



Albert Prat Asensio, PDG (Représentant autorisé et responsable de la documentation technique).

GREENCUT[®]

 **PRAT BRANDS**
makes your life go round

INDICE

INTRODUZIONE	31
NORME E PRECAUZIONI DI SICUREZZA	31
ICONE DI AVVERTIMENTO	35
DESCRIZIONE DEL PRODOTTO	36
CONTENUTO DELLA SCATOLA	37
MONTAGGIO	38
UTILIZZO DEL PRODOTTO	39
MANUTENZIONE	41
IDENTIFICAZIONE E SOLUZIONE DEI PROBLEMI	42
TRASPORTO E STOCCAGGIO	43
SMALTIMENTO E RICICLAGGIO	43
GARANZIA	43
DICHIARAZIONE DI CONFORMITÀ (CE)	44

INTRODUZIONE

Grazie per aver scelto questo prodotto GREENCUT. Siamo certi che apprezzerete la sua qualità e che soddisferete le vostre esigenze per un lungo periodo di tempo.

Ricorda che puoi contattare il nostro Servizio Tecnico Ufficiale per domande su montaggio, uso, manutenzione, identificazione e risoluzione dei problemi e per l'acquisto di ricambi e/o accessori.



ATTENZIONE: Leggere attentamente il presente manuale prima di utilizzare il prodotto. La mancata osservanza delle istruzioni per l'uso e delle avvertenze di sicurezza può causare danni all'utente e/o al prodotto stesso. Il produttore non è responsabile per incidenti e danni all'utente, a terzi e a oggetti derivanti dall'inosservanza del contenuto del presente manuale.

Questo prodotto non è destinato ad un uso professionale.

Conservare le presenti istruzioni per l'uso per riferimento futuro. Se vendete questo prodotto, ricordatevi di consegnare questo manuale al nuovo proprietario.

NORME E PRECAUZIONI DI SICUREZZA

I seguenti simboli e parole chiave e il loro significato hanno lo scopo di spiegare i pericoli e le informazioni relative a questo prodotto.

SIMBOLO	PAROLA	SIGNIFICATO
	ATTENZIONE	Indica una situazione pericolosa nella quale si deve prestare speciale attenzione per evitare qualsiasi tipo di danno e/o malfunzionamento dell'apparato.
	NOTA	Fornisce informazione utile che può agevolare il lavoro.



ATTENZIONE: Leggere e comprendere tutte le avvertenze e le istruzioni di sicurezza prima di utilizzare questo prodotto. La mancata osservanza di questa precauzione può provocare scosse elettriche, incendi e/o lesioni gravi.

Tutte le informazioni incluse in questo manuale sono rilevanti per la sua propria sicurezza e quella del suo ambiente. Se ha qualche dubbio sull'informazione inclusa in questo manuale, consulti un professionista o si metta in contatto con il Servizio Tecnico Ufficiale.

Le seguenti informazioni sui pericoli e le precauzioni includono le situazioni più probabili che si possono causare attraverso l'utilizzo di questa macchina. Consulti tutti i documenti, imballaggio e le etichette del prodotto prima di utilizzarlo.

Se si imbatte in una situazione non descritta in questo manuale utilizzi il senso comune per utilizzare la macchina nel modo più sicuro possibile e, se percepisce una situazione di pericolo, non utilizzi la macchina.

UTENTI

- Questa macchina è stata concepita per essere manipolata da utenti maggiorenni che abbiano letto e compreso queste istruzioni. Non permetta che i minori e le persone che non comprendano queste istruzioni utilizzino la macchina.
- Prima di usare questa macchina si familiarizzi con la stessa. Si assicuri di conoscere dove sono tutti i controlli, i dispositivi di sicurezza, così come il modo in cui deve essere utilizzata.
- Se lei è un utente inesperto le raccomandiamo che realizzi pratica svolgendo lavori facili e, se è possibile, in compagnia di una persona che abbia esperienza.

SICUREZZA PERSONALE

- State attenti, osservate quello che fate e usate il buon senso quando azionate questa macchina. Non utilizzare mai la macchina con protezioni difettose o senza dispositivi di sicurezza.
- Non modificare i comandi di questa macchina.
- Non utilizzare questa macchina se uno qualsiasi dei suoi componenti è danneggiato.
- Non utilizzare questa macchina quando si è stanchi o sotto l'influenza di droghe, alcool o farmaci.
- Rimuovere tutte le chiavi o gli utensili manuali dall'area di lavoro prima di avviare la macchina. Una chiave o un utensile nelle vicinanze può essere toccato da una parte mobile della macchina ed essere proiettato provocando lesioni personali.
- Evitare l'avviamento involontario della macchina, assicurarsi che la macchina e gli interruttori di alimentazione siano in posizione OFF prima di collegare o spostare il prodotto.
- Assicuratevi sempre di mantenere un buon equilibrio e di essere in una posizione sicura. Mantenere sempre un adeguato supporto per i piedi e far funzionare la macchina solo quando si trova su una superficie fissa, sicura e piana. Superfici scivolose o instabili possono causare la perdita di equilibrio o di controllo della macchina.
- Si sconsiglia l'utilizzo di questa macchina su pendii con pendenza superiore al 5%. Il taglio sui cumuli può essere pericoloso. Fare attenzione quando si cammina su pendii o sull'erba bagnata. Prestare particolare attenzione quando si cambia direzione su un pendio. Taglio parallelo alla superficie del pendio, mai su e giù. Se siete un utente inesperto, vi consigliamo di fare un minimo di pratica su una superficie piana.
- Non mettere le mani o i piedi sotto la falciatrice. Tenere tutte le parti del corpo lontano dalla lama quando la macchina è in funzione. Prima di avviare la falciatrice, assicurarsi che la lama non venga a contatto con oggetti.
- Il dispositivo di taglio di questa macchina è affilato. Tenere tutte le parti del corpo lontano dagli elementi di taglio e dalle parti in movimento quando la macchina è in funzione. Prima di avviare la macchina, assicurarsi che l'attrezzo di taglio non venga a contatto con alcun oggetto.
- Tenere la falciatrice con entrambe le mani sul manubrio e posizionare sempre il corpo dietro di essa.
- Non lasciare questa macchina in funzione incustodita.
- Non tentare di rimuovere il materiale tagliato dall'utensile da taglio quando è in movimento. Assicurarsi che la macchina sia spenta quando si puliscono i detriti.
- Non tenere mai la macchina vicino all'utensile da taglio. Gli utensili da taglio hanno spigoli taglienti che possono ferirvi.

ABITI DA LAVORO

- Si vesta in modo adeguato. Non indossi vestiti larghi o gioielli. Mantenga i capelli e i suoi vestiti lontani dalle parti mobili della macchina. Raccomandiamo l'uso di:
 - Protezione oculare (occhiali di sicurezza/griglia/schermi in metacrilato)
 - Protezione uditiva (cuffie/tappi per le orecchie)
 - Protezione per la testa e per il viso (casco e mascherina).
 - Protezione per le mani (guanti/mezziguanti).
 - Protezione per le gambe (pantaloni/gambali).
 - Protezione per i piedi (scarponi di sicurezza).

VIBRAZIONI

- Un livello di vibrazioni elevato e lunghi periodi di esposizione sono i fattori che contribuiscono alla malattia delle dita bianche (Fenomeno di Raynaud). Con lo scopo di ridurre la malattia delle dita bianche è necessario che prenda in considerazione queste raccomandazioni:
 - Usare sempre i guanti.
 - Preoccuparsi di avere sempre le mani calde.
 - Fare pause frequenti.
 - Afferrare sempre con forza la macchina dalle impugnature.
- Se lei individua qualche sintoma della malattia delle dita bianche, consulti immediatamente il suo medico.

SICUREZZA DELL'AREA DI LAVORO

- Non utilizzare questa macchina in un'atmosfera esplosiva in presenza di liquidi, gas e polveri infiammabili. Le macchine elettriche creano scintille che possono accendere polveri o fumi.
- L'area nel raggio di 15 metri intorno alla macchina deve essere considerata un'area pericolosa in cui nessuno deve entrare mentre la macchina è in funzione (area di sicurezza). Se necessario, utilizzare funi e segnali di avvertimento per contrassegnare la zona di sicurezza. Tenere lontani i bambini e gli spettatori durante il funzionamento di questa macchina. Le distrazioni possono farvi perdere il controllo.
- Quando il lavoro deve essere eseguito contemporaneamente da due o più persone, controllare sempre la presenza e la posizione delle altre, in modo da mantenere una distanza sufficiente tra ogni persona per garantire la sicurezza.
- Mantenere pulita l'area di lavoro e lavorare con una buona illuminazione. Utilizzare questa macchina solo alla luce del giorno o con una buona illuminazione artificiale. Non utilizzare questa macchina di notte, nella nebbia o in condizioni di visibilità ridotta che non consentono di vedere chiaramente l'area di lavoro.
- Controllare l'area di lavoro prima di falciare e rimuovere eventuali oggetti (pietre, legno, ecc.) che potrebbero essere lanciati dalla falciatrice o danneggiarla.
- Dopo aver colpito un oggetto estraneo, arrestare il motore. Ispezionare accuratamente la falciatrice per verificare la presenza di eventuali danni.

ASSISTENZA, TRASPORTO E STOCCAGGIO DELLA MACCHINA

- Utilizzare questa macchina, gli accessori, gli utensili, ecc. secondo le presenti istruzioni e nel modo previsto, tenendo conto delle condizioni di lavoro e del lavoro da eseguire.
- Verificare che tutti gli elementi di sicurezza siano installati e in buone condizioni.
- Non forzare questa macchina. Utilizzare questa macchina per la corretta applicazione. L'utilizzo della macchina corretta per il tipo di lavoro da svolgere vi permetterà di lavorare meglio e in modo più sicuro.
- Eseguire la manutenzione regolare della macchina. Non tentare di eseguire lavori di manutenzione o riparazione che non siano descritti nel manuale di istruzioni. Si raccomanda che la manutenzione e le riparazioni non descritte in questo manuale siano effettuate esclusivamente dal Servizio Tecnico Ufficiale.
- Non pulire la macchina con solventi, liquidi infiammabili o abrasivi duri.

- Ispezionare la macchina prima di ogni utilizzo e controllare che non vi siano disallineamenti, parti allentate o incastrate, usura o danni che possono comprometterne il corretto funzionamento. Se la macchina è danneggiata, farla riparare da un centro di assistenza autorizzato prima di utilizzarla di nuovo.
- Mantenere gli utensili da taglio affilati e puliti. Utensili da taglio adeguatamente mantenuti riducono la probabilità di incidenti, rendendoli più facili da controllare.
- I pezzi di ricambio devono essere originali per garantire la sicurezza dell'apparecchiatura.
- Mantenere il manubrio di questa macchina asciutto e pulito. I manubri grassi o oleosi sono scivolosi e causano la perdita di controllo della macchina.
- Conservare gli strumenti inutilizzati fuori dalla portata dei bambini.

SICUREZZA ELETTRICA

- Non modificare mai la spina in alcun modo. Spine non modificate e prese corrispondenti ridurranno il rischio di scosse elettriche. Se si riscontrano danni, inviare la macchina al servizio di assistenza.
- Non aprire o tentare di riparare la batteria o il caricabatterie.
- Proteggere la batteria e il caricabatterie dall'umidità. Tenere la batteria lontana dal caldo e dal freddo estremi.
- Caricare la batteria solo ad una temperatura ambiente (aria circostante) compresa tra 0°C e 40°C.
- Non utilizzare il cavo per trasportare, sollevare o scollegare il caricabatterie. Tenere il cavo lontano da calore, olio, spigoli vivi o parti in movimento. Cavi danneggiati o impigliati aumentano il rischio di scosse elettriche.
- Non utilizzare il caricabatterie all'aperto.
- Quando non è in uso o prima della pulizia e della riparazione, scollegare il caricabatterie dalla fonte di alimentazione. Fare particolare attenzione alla batteria.
- Conservare la batteria in un luogo asciutto tra i 10°C e i 30°C quando non viene utilizzata.
- Questa batteria è sigillata e da essa non deve mai fuoriuscire alcun liquido. Se il sigillo è rotto e il liquido tocca rapidamente la pelle, lavarsi con abbondante acqua e sapone, neutralizzare il liquido con un acido debole come il limone o l'aceto e recarsi urgentemente presso la struttura medica. Se il liquido della batteria tocca gli occhi, sciacquarli accuratamente con acqua per 10 minuti e chiamare immediatamente l'assistenza medica.
- La batteria deve essere ricaricata quando non produce energia sufficiente per un lavoro che prima era facile da svolgere. Non continuare a utilizzare il prodotto con la batteria scarica.
- La batteria non è completamente carica in fabbrica. Prima di tentare di utilizzare la batteria, caricarla completamente.
- Non accendere mai l'apparecchio durante il processo di carica.
- Utilizzare solo batterie e caricabatterie approvati dal produttore.

SERVIZIO

- Faccia controllare periodicamente la macchina da un tecnico qualificato usando solo pezzi di ricambio originali. Se ha qualsiasi dubbio, si metta in contatto con il Servizio Tecnico Ufficiale.

ICONE DI AVVERTIMENTO

Le icone sulle etichette di avvertenza che appaiono su questa macchina e/o nel manuale forniscono le informazioni necessarie per l'utilizzo sicuro di questa macchina.



Attenzione pericolo!



Le persone che non sono protette in modo adeguato devono stare ad una distanza di sicurezza.



Legga attentamente le istruzioni prima di mettere in marcia la macchina.



Mantenga i bambini lontani da questa macchina.



Utilizzi un casco.



Rimuova tutte le pietre, legni, cavi e oggetti estranei che possano essere lanciati dallo strumento di taglio, prima di avviare la macchina.



Utilizzi protezioni oculari e uditive.



Pericolo! Rischio di amputazione delle dita. Mantenere i piedi lontani dallo strumento di taglio.



Utilizzi una mascherina per proteggersi dalla polvere, vapori e altri gas tossici.



Non avvicini le mani né qualsiasi altra parte del corpo alle parti mobili della macchina.



Utilizzi guanti resistenti e antiscivolo.



Prima di realizzare lavori di manutenzione o riparazione sulla macchina, la spenga ed estraiga la batteria.



Utilizzi protezioni per le gambe e scarponi di sicurezza antiscivolo con protezioni in acciaio.



Livello di potenza sonora garantito XX Lwa, dB (A).



Non lo esponga alla pioggia o a condizioni di umidità.



Smaltisca il suo apparato in modo ecologico. Non lo getti nei contenitori della spazzatura domestica.



Non usi questa macchina in pendenze con un 15° di dislivello.



Soddisfa le normative CE.



Pericolo di folgorazione! Non proiettare l'acqua verso strumenti elettrici e cavi elettrici.

DESCRIZIONE DEL PRODOTTO

CONDIZIONI DI UTILIZZO

Tagli esclusivamente l'erba. Non utilizzi questa macchina per altri fini non previsti. Per esempio: non utilizzi il tagliaerba per triturare, per tagliare l'erba o gli arbusti, e non lo utilizzi come trituratore. Qualsiasi utilizzo diverso da quello sopra descritto può causare situazioni di pericolo e solleva il costruttore da ogni responsabilità.

DESCRIZIONE DETTAGLIATA DEL PRODOTTO

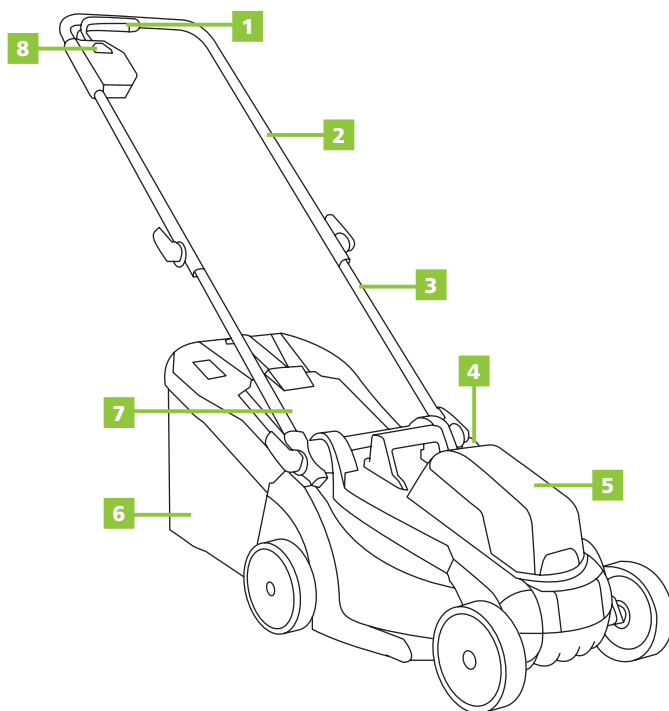

- | | |
|-------------------------------------|--------------------------------------|
| 1. Leva di accensione | 5. Protettore della batteria |
| 2. Manubrio superiore | 6. Cestino per la raccolta del prato |
| 3. Manubrio inferiore | 7. Cappuccio di protezione |
| 4. Leva di regolazione dell'altezza | 8. Pulsante di blocco di sicurezza |

i **NOTA:** I prodotti inclusi in questo manuale possono variare nell'aspetto, inclusioni, descrizione e imballaggio da quelli mostrati o qui descritti.

CARATTERISTICHE TECNIC

GLM200L

Tensione nominale	230 V~, 50 Hz
Tensione	2 x 20V
Tasso di fatturato	3900rpm
Altezza di taglio	25-65mm / 5 alturas de corte
Larghezza di taglio	330mm (13")
Capacità del cestino di raccolta	35L
Livello di potenza sonora	88,5 dB(A)
Peso	13,3Kg

BATTERIA

Tipo	Li-Ion
Tensione nominale	20 V
Capacità	4000 mAh
Tempo di ricarica	120 min
Batteria compatibile	BT202L - BT204L

CARICATORE

Tensione nominale	230 V~, 50 Hz
Potenza nominale	140W
Tensione di carica	20,9 V
Corrente di carico	2,4 A
Classe di protezione	II
Caricabatterie compatibile	CBT200L



NOTA: GREENCUT si riserva il diritto di modificare le specifiche dell'apparato senza preavviso.

CONTENUTO DELLA SCATOLA

1. Falciatrice
2. Batteria (x2)
3. Caricabatterie
4. Manuale di istruzioni

- Rimuovere il prodotto e gli accessori dalla confezione. Assicurarsi che tutti gli elementi siano presenti.
- Ispezionare il prodotto per assicurarsi che non sia stato rotto o danneggiato durante il trasporto.
- Non gettare il materiale di imballaggio fino a quando non si è ispezionato attentamente e utilizzato in modo soddisfacente il prodotto.



ATTENZIONE: In caso di parti mancanti o danneggiate, contattare il Servizio Tecnico Ufficiale. Non utilizzare questo prodotto senza aver sostituito il componente. L'uso di questo prodotto con parti danneggiate o mancanti può causare gravi lesioni all'operatore.

MONTAGGIO

MONTAJE Y AJUSTE DEL MANILLAR

- !** **ATTENZIONE:** Piegare o allungare il manico incorrettamente può danneggiare i cavi e causare una condizione di funzionamento insicura. Non danneggi i cavi a piegare o allungare il manico.
Se un cavo è danneggiato, si metta in contatto con il suo fornitore o con un servizio tecnico autorizzato.

1. Rilasciare la leva di bloccaggio (15).
2. Piegare la parte inferiore del manubrio (3). Gli attacchi (16) devono innestarsi come indicato.
3. Spingere la leva di bloccaggio verso il manubrio.
4. Avvitare l'impugnatura superiore (2) con i bulloni (17) e le manopole (18) all'impugnatura inferiore.
5. Spingere la leva di bloccaggio verso il manubrio.

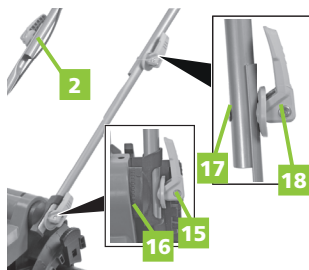

- i** **NOTA:** Se il manubrio superiore è allentato o separato da quello inferiore, serrare le manopole di serraggio ruotandole in senso orario.

INSTALLAZIONE DELLA CESTA DI RACCOLTA

1. Fissare il sacchetto di raccolta (19) al coperchio del cestino di raccolta (20).
2. Premere il bordo di gomma il più possibile nella guida.
3. Sollevare il coperchio di protezione (7).
4. Fissare il cestino di raccolta (4) ai ganci.

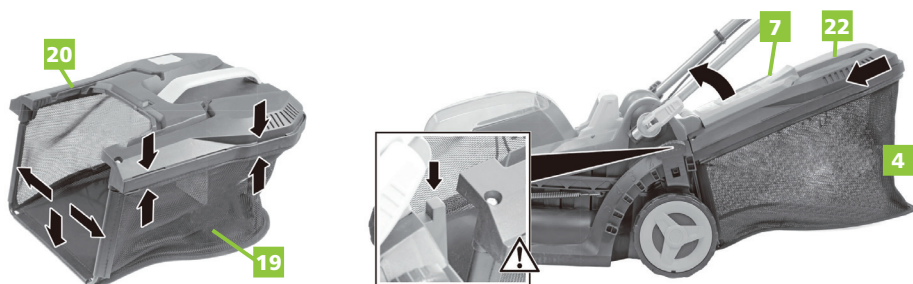

INSTALLARE LA BATTERIA

i **NOTA:** La batteria deve essere caricata prima del primo avviamento.

PER INSTALLARE LA BATTERIA

1. Premere il pulsante di blocco (12) e rimuovere la batteria dal dispositivo.
2. Inserire la batteria nel caricabatterie.
3. Inserire il caricabatterie nell'alimentatore.
4. Lo stato di carica è indicato dalle spie di controllo (13).
5. Inserire il pacco batteria nel dispositivo e assicurarsi che scatti correttamente in posizione.

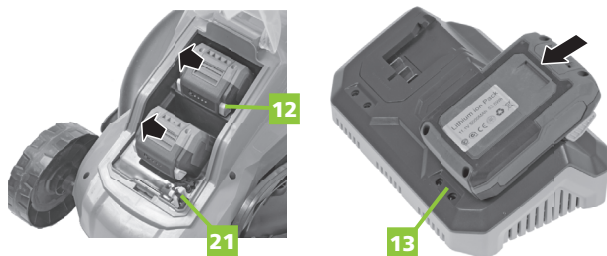

UTILIZZO DEL PRODOTTO

AVVIO/ARRESTO DELLA FALCIATRICE

PER AVVIARE IL MOTORE

1. Inserire la batteria.
2. Inserire la chiave di sicurezza nella macchina (21).
3. Premere e tenere premuto il blocco di sicurezza.
4. Premere e tenere premuto il pulsante di blocco di sicurezza (8).
5. Tirare la leva di alimentazione (1) e tenerla premuta.
6. Rilasciare il blocco di sicurezza.
7. L'unità si accende da sola con un ritardo di circa 2 secondi.



PER FERMARE IL MOTORE

- Rilasciare la leva di accensione.

! ATTENZIONE: Il funzionamento del tagliaerba può causare il lancio di oggetti estranei verso gli occhi, che può provocare gravi danni alla vista. Usi sempre occhiali di sicurezza durante l'operazione e mentre realizza qualsiasi modifica o riparazione.

! ATTENZIONE: Si assicuri che altre persone e animali domestici rimangano almeno a 100 piedi (30m) di distanza quando il tagliaerba è in uso.

ISPEZIONI L'AREA DI TAGLIO

Rimuova tutte le pietre, legni e altri detriti che possano essere scagliati dalle lame giratorie.

REGOLAZIONE DELL'ALTEZZA DI TAGLIO

1. Tirare la leva (5) di lato.
2. Regolare l'altezza di taglio al valore desiderato e far tornare la leva.



CONSIGLI PER TAGLIARE L'ERBA

i **NOTA:** Una lama affilata migliorerà molto il rendimento del tagliaerba, specialmente quando tagli l'erba alta. Si assicuri di controllare la lama e di affilarla almeno una volta all'anno, come viene descritto nell'apparato della manutenzione.

- Controllare che non vi siano sassi, bastoni, fili e altri oggetti nell'erba che potrebbero danneggiare le lame o il motore. Questi oggetti possono essere lanciati accidentalmente dalla falciatrice in qualsiasi direzione e possono causare gravi lesioni all'operatore e ad altre persone. Per evitare scosse elettriche, non azionare la falciatrice in condizioni di umidità o bagnato.
- Non falciare in cerchio. Andare da un capo all'altro del prato.
- Quando si falcia un prato spesso, ridurre la velocità di trasmissione per consentire un taglio più efficiente e un corretto scarico dei ritagli.
- Per un prato sano, tagliare sempre un terzo o meno della lunghezza totale dell'erba. La dimensione media del prato dovrebbe essere di circa 1 a 2 pollici di lunghezza nei mesi freddi e 2 a 3 1/4 di pollice nei mesi caldi. Se l'erba cresce, deve essere tagliata in autunno.
- Non falciare l'erba umida o bagnata. Un piede instabile può causare la caduta.
- Lavorare sempre ad angolo retto rispetto alla pendenza.
- Non falciare l'erba in prossimità di pendii, fossi o argini, poiché potrebbe perdere il suo equilibrio o la sua stabilità.

SVUOTAMENTO DELLA CESTA DI RACCOLTA DELL'ERBA

i **NOTA:** Se l'indicatore di riempimento (22) si chiude, il contenitore di raccolta è pieno e deve essere svuotato.

- Fermare il tosaerba, lasciare che le lame si arrestino completamente e rimuovere la batteria.
- Sollevare il coperchio del cestino.
- Sollevare il cesto raccogliherba con il manico per rimuoverlo dal tosaerba.
- Svuota i ritagli d'erba.
- Sollevare il coperchio di protezione e reinstallare il cestino raccogliherba come descritto in precedenza in questo manuale.



MANUTENZIONE

Una buona manutenzione prolunga la vita utile della macchina. Un uso prolungato o costante può richiedere una manutenzione più intensa per il corretto funzionamento della macchina.

ATTENZIONE: Accertarsi che il motore sia completamente spento prima di eseguire qualsiasi operazione di manutenzione o riparazione. Ciò eliminerà qualsiasi rischio potenziale.

SOSTITUZIONE DELLA LAMA

ATTENZIONE: Protegga sempre le sue mani usando guanti spessi e/o avvolgendo i bordi taglienti con panni o altri materiali quando realizza qualsiasi manutenzione delle lame. Rimuova SEMPRE la batteria quando realizza la manutenzione o trasporta il tagliaerba.

RIMUOVERE LA LAMA

ATTENZIONE: Prestare attenzione alla rotazione della lama durante la rimozione e l'installazione.

1. Allentare la vite a lama (23) con una chiave esagonale da 14 mm.
2. Rimuovere la lama (24) con cautela.
3. Osservare la direzione di installazione: La lama deve innestarsi, come mostrato, nei punti di taglio (25).
4. Posizionare con attenzione la lama (24).
5. Serrare la vite a lama (23) con una chiave esagonale da 14 mm (35-40 Nm).

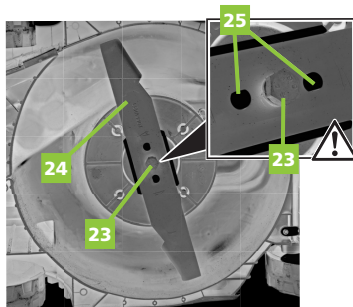

i **NOTA:** Assicuratevi di sostituire le parti nell'ordine esatto in cui sono state rimosse.

PULIZIA DEL TAGLIAERBA

ATTENZIONE: Per ridurre il rischio di scarica elettrica, non esponga il tagliaerba all'acqua. La parte inferiore della copertura del tagliaerba deve essere pulita dopo ogni utilizzo, perchè si accumula erba, foglie, sporcizie e altri detriti, che causeranno ossidazione e corrosione.

Rimuovere eventuali accumuli di erba e foglie sul cofano motore o intorno ad esso (non usare acqua). Pulire la falciatrice con un panno asciutto di tanto in tanto. Se durante l'uso si formano detriti sul lato inferiore della falciatrice, arrestare il motore, scollegare la falciatrice dalla batteria, quindi inclinare la falciatrice lateralmente e raschiare la superficie con un utensile appropriato.

IDENTIFICAZIONE E SOLUZIONE DEI PROBLEMI

La tabella include alcuni dei problemi più comuni, le loro cause e i rimedi.

PROBLEMA	POSSIBILE CAUSA	SOLUZIONE
Il tagliaerba non si avvia.	<p>La batteria non è carica.</p> <p>L'interruttore è difettoso.</p> <p>Erba incastrata tra il coperchio e la lama.</p> <p>La batteria non è completamente inserita nella falciatrice.</p> <p>La batteria può richiedere manutenzione o sostituzione.</p>	<p>Caricare la batteria.</p> <p>Sostituire l'interruttore</p> <p>Rimuovere la batteria, controllare che non vi siano ostruzioni sotto il coperchio.</p> <p>Controllare il collegamento tra la batteria e la falciatrice. Accertarsi che la batteria si inserisca al suo posto.</p> <p>Sostituire la batteria.</p>
Il tagliaerba taglia l'erba in modo irregolare	<p>L'erba è ruvida o irregolare.</p> <p>L'altezza di taglio non è impostata correttamente.</p>	<p>Controllare l'area di taglio.</p> <p>Spostare le maniglie su un'impostazione più alta.</p>
Il tagliaerba non scorre in modo adeguato.	<p>I ritagli di erba umida si attaccano alla parte inferiore del coperchio.</p> <p>La lama è danneggiata.</p>	<p>Aspettare che l'erba sia asciutta prima di falciare.</p> <p>Affilare la lama o sostituirla.</p>
Il tagliaerba è difficile da spingere.	<p>L'erba è troppo alta o l'altezza di taglio è troppo bassa.</p> <p>Il retro del cestino di raccolta dell'erba si trascina sull'erba spessa.</p>	<p>Alzare l'altezza di taglio.</p> <p>Svuotare i ritagli d'erba dal cesto raccoglierba.</p>
Il tagliaerba è eccessivamente rumoroso e vibra.	<p>L'albero motore è piegato.</p> <p>La lama è sbilanciata.</p> <p>Le viti/parti sono allentate</p>	<p>Fermare il motore e controllare se ci sono danni.</p> <p>Riparare prima di riavviare.</p> <p>Serrare i bulloni.</p>

i **NOTA:** Se non si riesce a risolvere il problema, contattare il Servizio Tecnico Ufficiale.

TRASPORTO E STOCCAGGIO

- Scollegare sempre la batteria dall'apparecchio prima del trasporto.
- Trasportare la batteria in conformità con le normative locali e nazionali.
- Per il trasporto di batterie per conto di terzi, rispettare i requisiti speciali di imballaggio ed etichettatura.
- Assicurarsi che nessuna batteria possa venire a contatto con altre batterie o materiali conduttivi durante il trasporto proteggendo i connettori esposti con coperture non conduttive o nastro isolante.
- Non trasportare batterie inclinate o con perdite.
- Conservare separatamente la batteria e il caricabatterie in un luogo asciutto, al riparo dall'umidità e dal gelo.
- Non conservare la batteria in luoghi dove può essere generata elettricità statica. Non trasportare mai la batteria in una scatola di metallo.
- Conservare la batteria in un luogo senza temperature estreme e lontano dalla luce diretta del sole.
- Conservare il caricabatterie solo in un luogo chiuso e asciutto.
- Tutte le batterie perdono gradualmente la loro carica. Ricaricare le batterie ogni 3 mesi.
- Quando la falciatrice non viene utilizzata, deve essere conservata in un luogo asciutto e fuori dalla portata dei bambini.

SMALTIMENTO E RICICLAGGIO

I prodotti usurati sono potenzialmente riciclabili e non devono essere gettati nella spazzatura abituale. Ci aiuti a proteggere l'ambiente e a preservare le risorse naturali.

Si sbarazzi dell'apparato in maniera ecologica. Non lo getti nei rifiuti domestici. I suoi componenti in plastica e di metallo possono essere separati e riciclati. Porti questo dispositivo in un centro di riciclaggio omologato (punto verde).

I materiali utilizzati per l'imballaggio della macchina sono riciclabili: per favore, li depositi nel contenitore adeguato.



ATTENZIONE: Porti la sua batteria presso un centro locale di riciclaggio e/o smaltimento che sia certificato per il suo smaltimento. Se la batteria si rompe o si spacca, che perda liquido o no, non la ricarichi e non la utilizzi. La elimini e la sostituisca con una nuova. **NON PROVI A RIPARARLA!**

GARANZIA

GREENCUT garantisce tutti i prodotti per un periodo di 2 anni (valido per l'Europa). La garanzia è soggetta alla data di acquisto, tenendo in conto l'intenzione dell'uso del prodotto.

Come condizione di garanzia, si deve presentare la ricevuta originale indicando la data di acquisto e la sua descrizione così come lo strumento difettoso.

La garanzia non copre l'usura per utilizzo normale, specialmente delle lame, elementi di fissaggio delle lame, turbine, fonti di illuminazione, cinghie del ventilatore e di trasmissione, propulsori, filtri dell'aria, candele e danni causati da un uso inappropriato, specialmente per l'inosservanza delle istruzioni dell'operazione e della manutenzione.

Nel caso in cui si realizzino riparazioni o modifiche con pezzi di ricambio non originali GREENCUT da parte dell'utente o di altri, la garanzia verrà annullata.

Nel caso di un reclamo di garanzia giustificata, siamo autorizzati, secondo il nostro criterio, a riparare o cambiare lo strumento difettoso in modo gratuito. Altri reclami che non rispettano la garanzia, non saranno validi.

DICHIARAZIONE DI CONFORMITÀ (CE)

Noi, PRAT INTERNATIONAL BRANDS S.L., proprietaria del marchio GREENCUT, con sede in Calle Blanquers (apezzamento 7-8) Polígono Industrial Valls. 43800 - Valls, SPAGNA, dichiariamo che il modello Tagliasiepe GLM200L, a partire dal numero di serie dell'anno 2020 in avanti, è conforme e ai requisiti delle Direttive del Parlamento Europeo e del Consiglio applicabili:

- Direttiva 2006/42/CE del Parlamento europeo e del Consiglio, del 17 maggio 2006, relativa alle macchine e che modifica la direttiva 95/16/CE (rifusione).
- Direttiva 2014/30/UE del Parlamento europeo e del Consiglio, del 26 febbraio 2014, concernente l'armonizzazione delle legislazioni degli Stati membri relative alla compatibilità elettromagnetica (rifusione).
- Direttiva 2006/95/CE del Parlamento europeo e del Consiglio, del 12 dicembre 2006, concernente il ravvicinamento delle legislazioni degli Stati membri relative al materiale elettrico destinato ad essere adoperato entro taluni limiti di tensione.
- Direttiva 2000/14/CE del Parlamento Europeo e del Consiglio, dell' 8 maggio 2000, sul ravvicinamento delle legislazioni degli Stati membri concernenti l'emissione acustica ambientale delle macchine ed attrezzature destinate a funzionare all'aperto.

Standard armonizzati:

EN 60335-1:2012+A11:2014+A13:2017, EN 60335-2-77:2010, EN62233:2008, EN 60335-2-29:2004+A2:2010+A11:2018, EN 60335-1:2012+A11+A13.

Il prodotto consegnato corrisponde al modello che fu sottoposto all'esame CE del tipo.

Valls (SPAGNA), 10 ottobre 2020,



Albert Prat Asensio, PDG (Représentant autorisé et responsable de la documentation technique).

GREENCUT®

 **PRAT BRANDS**
makes your life go round

INDEX

INTRODUCTION	51
SAFETY RULES AND PRECAUTIONS	51
WARNING ICONS	55
PRODUCT DESCRIPTION	56
BOX CONTENTS	57
ASSEMBLY	58
USING THE PRODUCT	60
MAINTENANCE	63
TROUBLESHOOTING	64
TRANSPORTATION AND STORAGE	65
RECYCLING AND DISPOSING	65
GUARANTEE	65
DECLARATION OF CONFORMITY (EC)	66

INTRODUCTION

Thank you for choosing this GREENCUT product. We are confident that you will appreciate its quality and meet your needs for a long period of time.

Remember that you can contact our Official Technical Service for questions about assembly, use, maintenance, identification and troubleshooting and for the purchase of spare parts and/or accessories.



ATTENTION: Please read this manual carefully before using the product. Failure to comply with the operating instructions and safety warnings may result in damage to the user and/or the product itself. The manufacturer is not responsible for accidents and damage to the user, third parties and objects resulting from ignoring the contents of this manual.

This product is not intended for professional use.

Keep this instruction manual for future reference. If you sell this product, remember to give this manual to the new owner.

SAFETY RULES AND PRECAUTIONS

The following symbols and signal words and their meanings are intended to explain the hazards and information related to this product.

SYMBOL	WORD	MEANING
	ATTENTION	It indicates a dangerous situation where you need to pay full attention to avoid any kind of personal injuries or damage to the device.
	NOTE	It indicates useful information which can facilitate your task.



ATTENTION: Read and understand all warnings and safety instructions before using this product. Failure to do so may result in electric shock, fire and/or serious injury.

All information included in this manual is relevant to your own safety and that of your environment. If you have any questions about the information included in this manual, consult a professional or contact the Authorised Service Centre.

The following information on hazards and precautions includes the most probable situations that may arise during the use of this machine. Consult all the documentation, packaging and product labels before using it.

If you encounter a situation not described in this manual use common sense to use the machine as safely as possible and, if you see danger, do not use the machine.

USERS

- This machine has been designed to be manipulated only by users of legal age who have read and understood these instructions. Do not allow people who may not understand these instructions or under age to use this machine.
- Familiarize yourself with this machine before using it. Make sure you know the controls and safety devices and how they should be used.
- If you are an inexperienced user, we recommend that you do some practice doing simple jobs and, if possible, in the company of an experienced person.

PERSONAL SAFETY

- Be alert, watch what you are doing and use common sense when operating this machine. Never use the machine with defective guards or without safety devices.
- Do not modify the controls of this machine.
- Do not use this machine if any of its components are damaged.
- Do not use this machine when you are tired or under the influence of drugs, alcohol or medicines.
- Remove all keys or hand tools from the work area before starting this machine. A key or tool that is nearby may be touched by a moving part of the machine and be projected causing personal injury.
- Avoid unintentional starting of the machine, make sure the machine and power supply switches are in the OFF position before connecting or moving the product.
- Always ensure that you maintain good balance and are in a safe position. Always maintain proper foot support and operate the machine only when it is on a fixed, safe and level surface. Slippery or unstable surfaces can cause a loss of balance or control of the machine.
- It is not recommended to use this machine on slopes with more than 5% difference in level. Cutting on mounds can be dangerous. Be careful when walking on slopes or wet grass. Be especially careful when changing direction on a slope. Cut parallel to the surface of the slope, never up and down. If you are an inexperienced user we recommend that you have a minimum of practice on a flat surface.
- Do not put your hands or feet under the mower. Keep all parts of your body away from the blade when the machine is in operation. Before starting the mower, make sure that the blade does not come into contact with any objects.
- The cutting device of this machine is sharp. Keep all parts of the body away from the cutting elements and moving parts when the machine is running. Before starting the machine, make sure that the cutting attachment does not come into contact with any object.
- Hold the mower with both hands on the handlebars and always place your body behind it.
- Do not leave this machine running unattended.
- Do not attempt to remove the cut material from the cutting tool when it is in motion. Make sure that the machine is switched off when you clean up any remaining material.
- Never hold the machine by the cutting tool. The cutting tools have sharp edges that can hurt you.

WORKWEAR

- Dress appropriately. Do not wear loose clothing or jewellery. Keep your hair and clothes away from moving parts. Use:

- Eye protection (safety glasses / mesh / methacrylate screens).
- Hearing protection (earmuffs / earplugs).
- Head and face protection (hard hat and mask).
- Hand protection (gloves / mittens).
- Leg protection (trousers / chaps).
- Protection for the feet (safety boots).

VIBRATIONS

- A high level of vibrations and long periods of exposure are factors that contribute to the medical condition known as “white finger” (Raynaud’s phenomenon). In order to reduce the risk of white finger/toe disease, it is necessary to take these recommendations into account:
 - Always wear gloves.
 - Always be sure your hands stay warm.
 - Take frequent breaks.
 - Always hold the machine firmly by the handles.
- If you detect some of the symptoms of white finger/toe disease, consult your doctor immediately.

WORK AREA SAFETY

- Do not use this machine in an explosive atmosphere in the presence of flammable liquids, gases and dust. Electric machines create sparks that can ignite dust or fumes.
- The area within a radius of 15 metres around the machine must be considered a hazardous area in which no one should enter while the machine is running (safety area). When necessary, use ropes and warning signs to mark the safety zone. Keep children and curious people away while operating this machine. Distractions can cause you to lose control.
- When work must be performed simultaneously by two or more people, always check the presence and location of the others in order to maintain sufficient distance between each person to ensure safety.
- Keep the work area clean and work in good lighting. Only use this machine in daylight or with good artificial lighting. Do not use this machine at night, in fog or in poor visibility that does not allow you to see clearly the work area.
- Check the working area before you mow the lawn and remove any objects (stones, wood, etc.) that may be thrown by the mower or otherwise damage it.
- After hitting a foreign object, stop the engine. Inspect the mower thoroughly for any damage.

CARE, TRANSPORTATION AND STORAGE OF THE MACHINE

- Use this machine, accessories, tools, etc. in accordance with these instructions and in the manner intended, taking into account the working conditions and the work to be performed.
- Check that all the safety elements are installed and in good condition.
- Do not force this machine. Use this machine for the correct application. Using the correct machine for the type of work to be done will allow you to work better and safer.
- Carry out regular maintenance of the machine. Do not attempt any maintenance or repair work that is not described in the instruction manual. We recommend that maintenance and repairs not described in this manual be carried out exclusively by the Official Technical Service.
- Do not clean the machine with solvents, flammable liquids or hard abrasives.
- Inspect the machine before each use and check that it is not misaligned, that there are loose or jammed parts, or that there is no wear or damage that could affect its proper operation. If the machine is damaged, have it repaired by an authorised technical centre before using it again.
- Keep cutting tools sharp and clean. Good maintenance of cutting tools reduces the likelihood of incidents by making them easier to control.

- Spare parts must be original to ensure that the equipment is safe.
- Keep the handlebars of this machine dry and clean. Greasy or oily handlebars are slippery and cause loss of control over the machine.
- Store inactive tools out of the reach of children.

ELECTRICAL SAFETY

- Never modify the plug in any way. Unmodified plugs and matching sockets will reduce the risk of electric shock. If you discover any damage, send your machine to the Official Technical Service.
- Do not open or attempt to repair the battery or battery charger.
- Protect the battery and charger from moisture. Keep the battery away from extreme heat and cold.
- Only charge the battery at an ambient temperature (surrounding air) between 0°C and 40°C.
- Do not use the cable to carry, lift or unplug the charger. Keep the cable away from heat, oil, sharp edges or moving parts. Damaged or entangled cables increase the risk of electric shock.
- Do not operate the battery charger outdoors.
- When not in use or before cleaning and repairing, disconnect the charger from the power source. Take special care with the battery.
- Store the battery in a dry place between 10°C and 30°C when not in use.
- This battery is sealed and no liquid should ever leak from it. If the seal is broken and the liquid touches your skin quickly, wash with plenty of soap and water, neutralise the liquid with a weak acid such as lemon or vinegar and go to your medical centre urgently. If the battery liquid touches your eyes, wash them thoroughly with water for 10 minutes and call for medical assistance immediately.
- The battery should be recharged when it does not produce enough energy for the work that was easily done before. Do not continue to use the product with a dead battery.
- The battery is not fully charged at the factory, before attempting to use it fully charge it first.
- Never switch on the device during the charging process.
- Use only batteries and chargers approved by the manufacturer.

SERVICE

- Have the machine checked periodically by a qualified technician using only original spare parts. If you have any questions, please contact the Authorised Service Centre.

WARNING ICONS

The icons on the warning labels on this machine and/or in the manual indicate information necessary for the safe use of this machine.



Attention danger!



People who are not properly protected should be at a safe distance.



Read this manual carefully before starting the machine.



Keep children away from the machine.



Wear a hard hat.



Before starting the machine, remove all stones, wood, cables and foreign objects that may be thrown by the cutting tool.



Wear eye and ear protection.



Danger! Risk of amputation of the fingers. Keep your feet and hands away from the cutting tool.



Wear a face mask to protect against dust, steam and other toxic gases.



Do not allow your hands or any other part of your body to get near the moving parts of the machine.



Wear resistant, non-slip gloves.



Before performing maintenance or repair work on the machine, turn it off and remove the battery.



Wear leg protection and non-slip safety boots with steel protections.



Guaranteed sound power level XX Lwa, dB (A).



Do not expose to rain or damp conditions.



Dispose of your device in an environmentally friendly way. Do not throw it into the household rubbish containers.



Do not use this machine on slopes with more than a 15° drop.



This machine complies with the CE directives.



Danger of electrocution! Never project water on power tools and power cords.

PRODUCT DESCRIPTION

CONDITIONS OF USE

Cut grass only. Do not use this machine for purposes it is not designed for. For example: do not use the mower to clear, to mow the fields, cut bushes, and do not use it as a shredder. Any use other than that described above may cause dangerous situations and exempts the manufacturer from any liability.

DETAILED DESCRIPTION OF THE PRODUCT

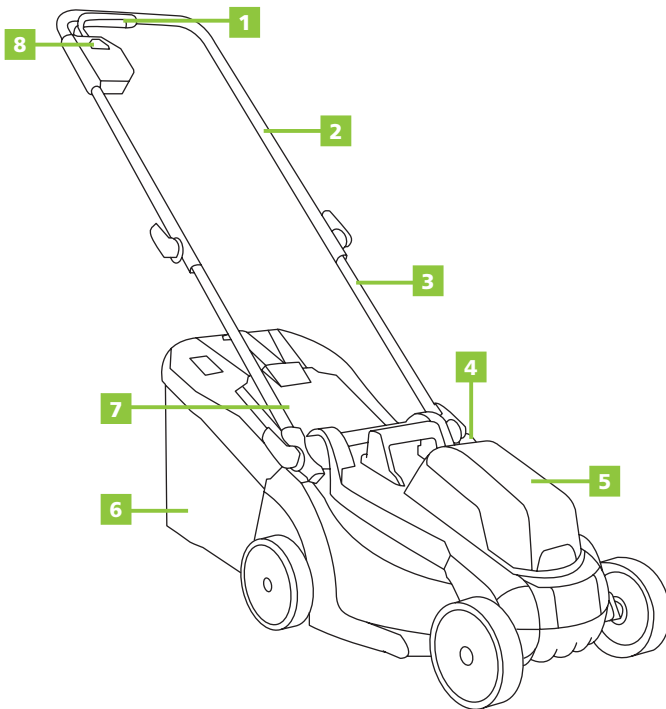

- | | |
|----------------------------|---------------------------|
| 1. Ignition lever | 5. Battery protector |
| 2. Upper handlebar | 6. Lawn Collection Basket |
| 3. Lower handlebar | 7. Protective cap |
| 4. Height adjustment lever | 8. Security lock button |

i **NOTE:** The products detailed in this manual may vary in appearance, inclusions, description and packaging as shown or described here.

TECHNICAL DATA

GLM200L	
Nominal voltage	230 V~, 50 Hz
Voltage	2 x 20V
Turnover regime	3900rpm
Cutting height	25-65mm / 5 cutting heights
Cutting width	330mm (13")
Collection basket capacity	35L
Sound power level	88,5 dB(A)
Weight	13,3Kg
BATERÍA	
Type	Li-Ion
Nominal voltage	20 V
Capacity	4000 mAh
Charging time	120 min
Compatible battery	BT202L - BT204L
CARGADOR	
Nominal voltage	230 V~, 50 Hz
Nominal power	140W
Charging voltage	20,9 V
Load current	2,4 A
Protection class	II
Compatible charger	CBT200L



NOTE: GREENCUT reserves the right to modify the technical characteristics without prior notice.

BOX CONTENTS

1. Lawnmower
2. Battery (x2)
3. Charger
4. Instruction manual

- Remove the product and accessories from the box carefully. Make sure all the items listed above are present.
- Inspect the product carefully to make sure it has not suffered any breakage or damage during transport.
- Do not discard the packaging material until you have thoroughly inspected the product and used it satisfactorily.



ATTENTION: If any part is missing or damaged, contact the Official Technical Service. Do not use this product without having replaced the missing or damaged part. Using this product with damaged or missing parts can cause serious injury to the operator.

ASSEMBLY

ASSEMBLY AND HANDLEBAR ADJUSTMENT

! **ATTENTION:** Folding or unfolding the handle improperly can damage the cables, causing an unsafe operating condition. Do not damage the cables when folding or unfolding the handle. If a cable is damaged, contact an Authorised Service Centre.

1. Release the clamping lever (15).
2. Fold out the lower part of the handlebar (3). The hooks (16) must engage as shown.
3. Push the clamping lever towards the handlebar.
4. Screw the upper handle (2) with the bolts (17) and knobs (18) to the lower handle.
5. Push the clamping lever towards the handlebar.

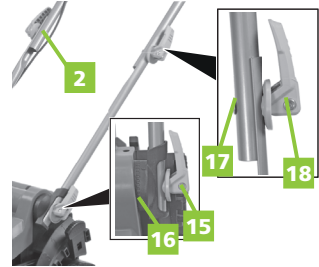

i **NOTE:** If the upper handlebar is loose or separated from the lower handlebar, tighten the clamping knobs by turning them clockwise.

INSTALLING THE GRASS CATCHER BAG

1. Attach the collection bag (19) to the cover of the collection basket (20).
2. Press the rubber edge as far as possible into the guide.
3. Lift the protective cover (7).
4. Fix the collection basket (4) to the hooks.

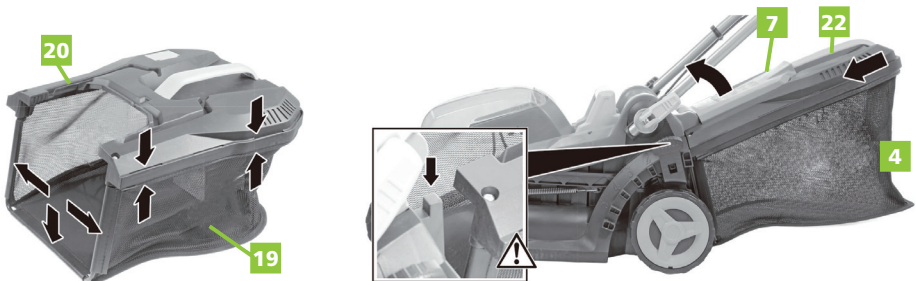

INSTALLING THE BATTERY

i **NOTE:** The battery must be charged before the first start.

TO INSTALL THE BATTERY

1. Press the lock button (12) and remove the battery from the device.
2. Insert the battery into the charger.
3. Plug the charger into the power supply.
4. The charge status is shown by the control lights (13).
5. Insert the battery pack into the device and ensure that it clicks into place correctly.

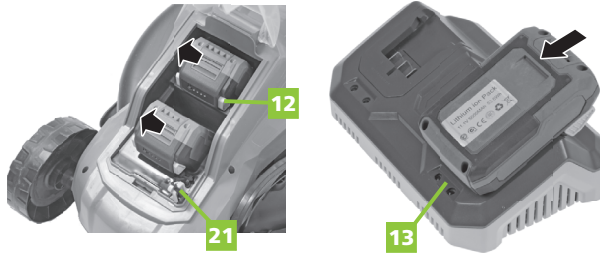

USING THE PRODUCT

START/STOP OF THE MOWER

TO START THE ENGINE

1. Insert the battery.
2. Insert the safety key into the machine (21).
3. Keep the security lock pressed.
4. Press and hold the safety lock button (8).
5. Pull the ignition lever (1) and keep it pressed.
6. Release the safety lock.
7. The unit will switch itself on with a delay of approximately 2 seconds.

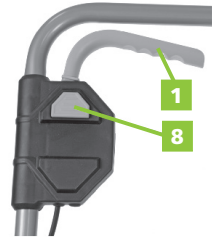

TO STOP THE ENGINE

- Release the ignition lever.

! **ATTENTION:** The operation of any mower can result in foreign objects being thrown into the eyes, which can cause severe eye damage. Always wear safety glasses while operating the mower and while performing any adjustments or repairs.

! **ATTENTION:** Ensure that other people and pets remain at least 100 feet (30 m) away when the mower is in use.

INSPECT THE CUTTING AREA

Remove all stones, sticks, wire, bones, and other debris that might be thrown by the rotating blades.

CUTTING HEIGHT ADJUSTMENT

1. Pull the lever (5) to the side.
2. Adjust the cutting height to the required value, and let the lever return to its place.



MOWING TIPS

i **NOTE:** A sharp blade will greatly enhance the performance of the mower, especially when cutting high grass. Be sure to check the blade and to sharpen it at least once per year, as described in the Maintenance section.

- Check that there are no stones, sticks, wires or other objects in the lawn that could damage the blades or the engine. These objects could be accidentally thrown by the mower in any direction, and could cause serious personal injury to the operator and others. To avoid electric shock, do not operate the mower in wet or damp conditions.
- Do not mow in a circle. Go from one end of the lawn to the other.
- When mowing a thick lawn, reduce the drive speed to allow more efficient cutting and proper discharge of the prunings.
- For a healthy lawn, always cut a third or less of the total length of the grass. The average size of the lawn should be approximately 1 to 2 inches long during the cold months and 2 to 3 1/4 inches long during the hot months. If the grass grows, it should be cut in the fall.
- Do not mow wet or damp grass. An unstable foot may cause it to fall.
- Always work at a right angle to the slope.
- Do not mow the grass near slopes, ditches or embankments, because it could lose its balance or stability.

EMPTYING THE GRASS COLLECTION BASKET

i **NOTE:** If the fill indicator (22) closes, it means that the collection container is full and must be emptied.

- Stop the mower, allow the blades to come to a complete stop and remove the battery.
- Lift the protective cover of the basket.
- Lift the grass catcher basket by its handle to remove it from the mower.
- Empty the grass clippings.
- Lift the protective cover and reinstall the grass catcher basket as described earlier in this manual.



MAINTENANCE

Good maintenance will extend the life of the machine. Prolonged or constant use may require more intensive maintenance for the machine to continue to function properly.

⚠ ATTENTION: Make sure the engine is completely shut down before performing any maintenance or repair. This will eliminate any potential risk.

REPLACING THE CUTTING BLADE

⚠ ATTENTION: Always protect your hands by wearing heavy gloves and/or wrapping the cutting edges with rags or other materials when performing any maintenance on the blades. ALWAYS remove the battery when servicing or transporting the mower.

REMOVE THE BLADE

⚠ ATTENTION: Pay attention to blade rotation during blade removal and installation.

1. Loosen the blade screw (23) with a 14 mm hexagonal spanner.
2. Remove the blade (24) carefully.
3. Note the direction of installation: The blade should engage, as shown, at the cutting points (25).
4. Carefully place the blade (24).
5. Tighten the blade screw (23) with a 14 mm (35-40 Nm) hex key.

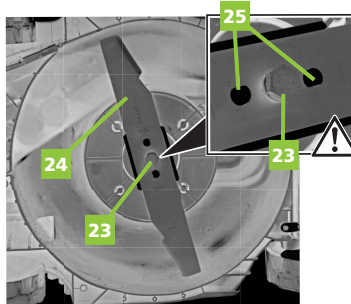

i NOTE: Be sure to replace parts in the exact order they were removed.

CLEANING THE MOWER

⚠ ATTENTION: In order to reduce the risk of electric shock, do not expose the mower to water. The underside of the mower deck should be cleaned after each use, because grass clippings, leaves, dirt, and other debris will accumulate, which will cause rust and corrosion.

Remove any accumulation of grass and leaves on or around the engine hood (do not use water). Clean the mower with a dry cloth from time to time. If debris builds up on the underside of the mower during use, stop the engine, disconnect the mower from the battery, then tilt the mower sideways and scrape the surface with an appropriate tool.

TROUBLESHOOTING

The table includes some of the most common problems, their causes and remedies.

PROBLEM	POSSIBLE CAUSE	SOLUTION
The mower does not start.	<ul style="list-style-type: none"> The battery is not charged. The switch is defective. Grass is stuck between the cover and the blade. The battery is not fully inserted into the mower. The battery may require service or replacement. 	<ul style="list-style-type: none"> Charge the battery. Replace the switch Remove the battery, check if there are any jams under the cover. Check the connection between the battery and the mower. Make sure that the battery fits in place. Replace the battery.
The mower cuts the grass unevenly.	<ul style="list-style-type: none"> The grass is rough or uneven. The cutting height is not set correctly. 	<ul style="list-style-type: none"> Check the cutting area. Move the handles to a higher setting
The mower does not mulch properly.	<ul style="list-style-type: none"> Wet grass clippings are stuck to the underside of the cover. The blade is damaged. 	<ul style="list-style-type: none"> Wait until the grass is dry before mowing. Sharpen the blade or replace it.
The mower is hard to push.	<ul style="list-style-type: none"> The grass is too tall, or the cutting height is too low. The back of the grass collection basket is dragging on thick grass. 	<ul style="list-style-type: none"> Raise the cutting height. Empty the grass clippings from the grass collection basket.
The mower is excessively noisy and vibrates.	<ul style="list-style-type: none"> The motor shaft is bent. The blade is unbalanced. The screws/parts are loose. 	<ul style="list-style-type: none"> Stop the engine and inspect for damage. Repair before restarting. Tighten the screws.



NOTE: If you are unable to resolve the problem, please contact the Official Technical Service.

TRANSPORTATION AND STORAGE

- Always disconnect the battery from the machine before transport.
- Transport the battery in accordance with local and national regulations.
- Follow all special packaging and labelling requirements when transporting batteries for a third party.
- Ensure that no battery can come into contact with other batteries or conductive materials during transportation by protecting exposed connectors with non-conductive covers or insulating tape.
- Do not transport batteries that are cracked or leaking.
- Store the battery and charger separately in a dry place, free from moisture and frost.
- Do not store the battery in places where static electricity can be generated. Never transport the battery in a metal box.
- Store the battery in a place without extreme temperatures and away from direct sunlight.
- Only store the charger in a closed and dry place.
- All batteries gradually lose their charge. Recharge the batteries every 3 months.
- When your mower is not in use, it should be stored in a dry place out of the reach of children.

RECYCLING AND DISPOSING

Used products are potentially recyclable and should not be disposed of in the usual rubbish. Help us protect the environment and preserve natural resources.

Dispose of the appliance in an environmentally friendly way. Do not throw it away with the household rubbish. Its plastic and metal components can be separated and recycled. Take this device to an approved recycling centre (green point).

Package materials are recyclables. Please, throw them away on the appropriate trash can.



ATTENTION: Take the battery to a local recycling and/or disposal centre that is certified for disposal. If the battery pack breaks or cracks, whether it leaks or not, do not recharge it and do not use it. Get rid of it and replace it with a new battery pack. **DO NOT ATTEMPT TO REPAIR IT!**

GUARANTEE

GREENCUT guarantees all GREENCUT products for a period of 24 months (valid for Europe). The warranty is subject to the date of purchase taking into account the intended use of the product.

As a condition subject to warranty, the original receipt must be presented indicating the date of purchase and its description as well as the defective tool.

The warranty does not cover normal wear and tear, especially on blades, blade fasteners, turbines, light sources, fan and transmission belts, impellers, air filters, spark plugs and damage caused by improper use, especially non-compliance with operating and maintenance instructions.

In the event that repairs or modifications have been made by the consumer or other than with original GREENCUT spare parts, the warranty will be voided.

In the event of a justified warranty claim, we are entitled, at our discretion, to repair or replace the defective tool free of charge. Other claims beyond this warranty are not valid.

DECLARATION OF CONFORMITY (EC)

We, PRAT INTERNATIONAL BRANDS S.L., owner of the GREENCUT brand, with headquarters in Calle Blanquers (plot 7-8) Polígono Industrial Valls. 43800 - Valls, SPAIN, declares that the Lawn Mower GLM200L from 2020 series onwards, is in accordance with the European Parliament Directives and of the Council.

- Directive 2006/42/EC of the European Parliament and of the Council of 17 May 2006 on machinery, and amending Directive 95/16/EC.
- Directive 2014/30/EU of the European Parliament and of the Council of 26 February 2014 on the harmonisation of the laws of the Member States relating to electromagnetic compatibility.
- Directive 2006/95/EC of the European Parliament and of the Council of 12 December 2006 on the harmonisation of the laws of Member States relating to electrical equipment designed for use within certain voltage limits.
- Directive 2000/14/EC of the European Parliament and of the Council of 8 May 2000 on the approximation of the laws of the Member States relating to the noise emission in the environment by equipment for use outdoors.

Harmonised standards:

EN 60335-1:2012+A11:2014+A13:2017, EN 60335-2-77:2010, EN62233:2008, EN 60335-2-29:2004+A2:2010+A11:2018, EN 60335-1:2012+A11+A13.

The product delivered coincides with the prototype that was submitted for CE exam.

Valls (SPAIN), 10 October 2020,



Albert Prat Asensio, CEO (Authorized representative and responsible for technical documentation).

GREENCUT®

 **PRAT BRANDS**
makes your life go round

INHALT

EINLEITUNG	59
SICHERHEITSBESTIMMUNGEN UND VORSICHTSMAßNAHMEN	59
WARNSYMBOLS	63
WARENBESCHREIBUNG	64
BOX INHALT	65
MONTIEREN	66
PRODUKT-NUTZUNG	67
WARTUNG	69
IDENTIFIKATION UND PROBLEMLÖSUNG	70
TRANSPORT UND LAGERUNG	71
ENTSORGUNG UND RECYCLING	71
GARANTIE	71
EG-KONFORMITÄTSERKLÄRUNG	72

EINLEITUNG

Vielen Dank, dass Sie sich für dieses GREENCUT Produkt entschieden haben. Wir sind zuversichtlich, dass Sie die Qualität schätzen und Ihre Bedürfnisse über einen langen Zeitraum erfüllen werden.

Denken Sie daran, dass Sie sich bei Fragen zur Montage, Verwendung, Wartung, Identifikation und Fehlersuche sowie zum Kauf von Ersatzteilen und/oder Zubehör an unseren Technischen Dienst wenden können.



ACHTUNG: Bitte lesen Sie diese Anleitung sorgfältig durch, bevor Sie das Produkt verwenden. Die Nichtbeachtung der Betriebsanleitung und der Sicherheitshinweise kann zu Schäden für den Benutzer und/oder das Produkt selbst führen. Der Hersteller haftet nicht für Unfälle und Schäden, die dem Benutzer, Dritten und Gegenständen durch Nichtbeachtung des Inhalts dieser Anleitung entstehen.

Dieses Produkt ist nicht für den professionellen Gebrauch bestimmt.

Bewahren Sie diese Bedienungsanleitung zum späteren Nachschlagen auf. Wenn Sie dieses Produkt verkaufen, denken Sie daran, dieses Handbuch dem neuen Besitzer zu übergeben.

SICHERHEITSBESTIMMUNGEN UND VORSICHTSMAßNAHMEN

Die folgenden Symbole und Signalwörter sollen die mit diesem Produkt verbundenen Gefahren und Informationen erklären.

SYMBOL	WORT	BEDEUTUNG
	ACHTUNG	Kennzeichnet eine gefährliche Situation, die besondere Aufmerksamkeit erfordert, um jegliche Art von Verletzungen und/oder Schäden an der Maschine zu vermeiden.
	NOTIZ	Zeigt nützliche Informationen an, die die Arbeit erleichtern können.



ACHTUNG: Lesen und verstehen Sie alle Warnungen und Sicherheitshinweise, bevor Sie dieses Produkt verwenden. Nichtbeachtung kann zu Stromschlag, Feuer und/oder schweren Verletzungen führen.

Alle Informationen in diesem Handbuch sind für Ihre eigene Sicherheit und die Ihrer Umgebung relevant. Wenn Sie Fragen zu den in diesem Handbuch enthaltenen Informationen haben, wenden Sie sich an einen Fachmann oder an den Technischen Dienst. Die folgenden Informationen über Gefahren und Vorsichtsmaßnahmen enthalten die wahrscheinlichsten Situationen, die während des Gebrauchs dieser Maschine auftreten können. Konsultieren Sie alle Produktdokumentationen, Verpackungen und Etiketten vor der Verwendung. Wenn Sie auf eine Situation stoßen, die nicht in diesem Handbuch beschrieben ist, verwenden Sie den gesunden Menschenverstand, um die Maschine so sicher wie möglich zu benutzen, und wenn Sie eine Gefahr sehen, benutzen Sie die Maschine nicht.

BENUTZER

- Dieses Produkt wurde für den Gebrauch durch volljährige Benutzer entwickelt, die diese Anleitung gelesen und verstanden haben. Lassen Sie keine Minderjährigen oder Personen, die diese Anleitung nicht verstehen, das Produkt benutzen.
- Bevor Sie dieses Produkt verwenden, machen Sie sich mit ihm vertraut. Stellen Sie sicher, dass Sie wissen, wo sich alle Steuerungen befinden, welche Sicherheitseinrichtungen und wie sie verwendet werden sollen.
- Wenn Sie ein unerfahrener Anwender sind, empfehlen wir Ihnen, einfache Arbeiten zu üben und, wenn möglich, in Begleitung einer erfahrenen Person.

PERSONENSCHUTZ

- Seien Sie wachsam, passen Sie auf, was Sie tun, und benutzen Sie Ihren gesunden Menschenverstand, wenn Sie dieses Gerät bedienen. Verwenden Sie die Maschine niemals mit defekten Schutzvorrichtungen oder ohne Sicherheitsvorrichtungen.
- Ändern Sie die Bedienelemente dieses Geräts nicht.
- Verwenden Sie dieses Gerät nicht, wenn eine seiner Komponenten beschädigt ist.
- Verwenden Sie dieses Gerät nicht, wenn Sie müde sind oder unter dem Einfluss von Drogen, Alkohol oder Medikamenten stehen.
- Entfernen Sie alle Schlüssel oder Handwerkzeuge aus dem Arbeitsbereich, bevor Sie diese Maschine starten. Ein Schlüssel oder Werkzeug in der Nähe kann von einem beweglichen Teil der Maschine berührt und projiziert werden, wodurch Personen verletzt werden können.
- Vermeiden Sie ein unbeabsichtigtes Starten der Maschine, stellen Sie sicher, dass sich der Maschinen- und der Stromversorgungsschalter in der AUS-Stellung befinden, bevor Sie das Produkt anschließen oder bewegen.
- Achten Sie immer darauf, dass Sie ein gutes Gleichgewicht halten und sich in einer sicheren Position befinden. Achten Sie stets auf eine ordnungsgemäße Fußabstützung und bedienen Sie die Maschine nur, wenn sie auf einem festen, sicheren und ebenen Untergrund steht. Rutschige oder instabile Oberflächen können zum Verlust des Gleichgewichts oder der Kontrolle über die Maschine führen.
- Es wird nicht empfohlen, diese Maschine an Hängen mit mehr als 5% Gefälle einzusetzen. Das Schneiden auf Erdhügeln kann gefährlich sein. Seien Sie vorsichtig, wenn Sie auf Hängen oder nassem Gras gehen. Seien Sie besonders vorsichtig, wenn Sie auf einem Hang die Richtung ändern. Schnitt parallel zur Hangoberfläche, niemals auf und ab. Wenn Sie ein unerfahrener Benutzer sind, empfehlen wir Ihnen, ein Minimum an Übung auf einer ebenen Oberfläche zu haben.
- Legen Sie nicht Ihre Hände oder Füße unter den Mäher. Halten Sie alle Körperteile von der Klinge fern, wenn das Gerät in Betrieb ist. Stellen Sie vor dem Starten des Mähers sicher, dass das Messer nicht mit irgendwelchen Gegenständen in Berührung kommt.
- Die Schneidevorrichtung an dieser Maschine ist scharf. Halten Sie alle Körperteile von den Schneidelementen und beweglichen Teilen fern, wenn die Maschine in Betrieb ist. Stellen Sie vor dem Starten der Maschine sicher, dass der Schneidaufsatz nicht mit einem Gegenstand in Berührung kommt.
- Halten Sie den Mäher mit beiden Händen am Lenker und platzieren Sie Ihren Körper immer hinter dem Mäher.
- Lassen Sie dieses Gerät nicht unbeaufsichtigt laufen.
- Versuchen Sie nicht, das geschnittene Material vom Schneidwerkzeug zu entfernen, wenn es sich bewegt. Vergewissern Sie sich, dass das Gerät ausgeschaltet ist, wenn Sie den Schmutz beseitigen.
- Halten Sie die Maschine niemals am Schneidwerkzeug fest. Die Schneidwerkzeuge haben scharfe Kanten, die Sie verletzen können.

ARBEITSKLEIDUNG

- Ziehen Sie sich richtig an. Tragen Sie keine lose Kleidung oder Schmuck. Halten Sie Haare und Kleidung von beweglichen Teilen der Maschine fern. Wir empfehlen die Verwendung von:
 - Augenschutz (Schutzbrille/Mesh/Methacrylat).
 - Gehörschutz (Kapselgehörschützer/Ohrstöpsel).
 - Kopf- und Gesichtsschutz (Helm und Maske).
 - Handschutz (Handschuhe/Mitnahmen).
 - Beinschutz (Hose / Ärmel).
 - Fußschutz (Sicherheitsstiefel).

VIBRATIONEN

- Hohe Vibrationen und lange Expositionszeiten sind die Faktoren, die zur Erkrankung des weißen Fingers beitragen (Raynaud's Phänomen). Um das Risiko einer Weißfingerkrankheit zu verringern, müssen Sie diese Empfehlungen beachten:
 - Tragen Sie immer Handschuhe.
 - Kümmere dich immer darum, deine Hände warm zu halten.
 - Machen Sie regelmäßige Pausen.
 - Halten Sie die Maschine immer fest an den Griffen.
- Wenn Sie eines der Symptome der Weißfingerkrankheit feststellen, konsultieren Sie sofort Ihren Arzt.

SICHERHEIT IM ARBEITSBEREICH

- Verwenden Sie dieses Gerät nicht in einer explosiven Atmosphäre in Gegenwart von brennbaren Flüssigkeiten, Gasen und Staub. Elektrische Maschinen erzeugen Funken, die Staub oder Dämpfe entzünden können.
- Der Bereich innerhalb eines Radius von 15 Metern um die Maschine muss als Gefahrenbereich angesehen werden, in den niemand bei laufender Maschine eintreten darf (Sicherheitsbereich). Verwenden Sie bei Bedarf Seile und Warnschilder, um die Sicherheitszone zu markieren. Halten Sie Kinder und Schaulustige fern, während Sie dieses Gerät bedienen. Ablenkungen können dazu führen, dass Sie die Kontrolle verlieren.
- Wenn Arbeiten gleichzeitig von zwei oder mehr Personen ausgeführt werden müssen, überprüfen Sie immer die Anwesenheit und den Standort der anderen, um einen ausreichenden Abstand zwischen den einzelnen Personen zu wahren und die Sicherheit zu gewährleisten.
- Halten Sie den Arbeitsbereich sauber und arbeiten Sie bei guter Beleuchtung. Verwenden Sie dieses Gerät nur bei Tageslicht oder bei guter künstlicher Beleuchtung. Verwenden Sie dieses Gerät nicht bei Nacht, bei Nebel oder bei eingeschränkter Sicht, bei der Sie den Arbeitsbereich nicht klar erkennen können.
- Überprüfen Sie den Arbeitsbereich vor dem Mähen und entfernen Sie alle Gegenstände (Steine, Holz usw.), die vom Mäher geworfen werden oder ihn beschädigen könnten.
- Nach dem Auftreffen auf einen Fremdkörper ist der Motor abzustellen. Untersuchen Sie den Mäher gründlich auf eventuelle Schäden.

SICHERHEIT BEI WARTUNG, TRANSPORT UND LAGERUNG

- Verwenden Sie diese Maschine, das Zubehör, die Werkzeuge usw. in Übereinstimmung mit dieser Anleitung und auf die vorgesehene Art und Weise unter Berücksichtigung der Arbeitsbedingungen und der auszuführenden Arbeiten.
- Überprüfen Sie, ob alle Sicherheitselemente installiert und in gutem Zustand sind.
- Setzen Sie dieses Gerät nicht mit Gewalt ein. Verwenden Sie dieses Gerät für die korrekte Anwendung. Die Verwendung der richtigen Maschine für die Art der auszuführenden Arbeit ermöglicht es Ihnen, besser und sicherer zu arbeiten.
- Führen Sie regelmäßige Wartungsarbeiten an der Maschine durch. Versuchen Sie keine Wartungs- oder Reparaturarbeiten, die nicht in der Bedienungsanleitung beschrieben sind. Wir empfehlen, dass Wartungs- und Reparaturarbeiten, die nicht in diesem Handbuch beschrieben sind, ausschließlich vom Offiziellen Technischen Dienst durchgeführt werden.

- Reinigen Sie die Maschine nicht mit Lösungsmitteln, brennbaren Flüssigkeiten oder harten Scheuermitteln.
- Überprüfen Sie das Gerät vor jedem Gebrauch auf Ausrichtungsfehler, lose oder festsitzende Teile, Verschleiß oder Schäden, die den ordnungsgemäßen Betrieb beeinträchtigen können. Wenn das Gerät beschädigt ist, lassen Sie es von einem autorisierten Servicezentrum reparieren, bevor Sie es wieder verwenden.
- Halten Sie die Schneidwerkzeuge scharf und sauber. Ordnungsgemäß gewartete Schneidwerkzeuge verringern die Wahrscheinlichkeit von Zwischenfällen, da sie leichter zu kontrollieren sind.
- Ersatzteile müssen Originalersatzteile sein, um die Sicherheit der Ausrüstung zu gewährleisten.
- Halten Sie den Lenker dieser Maschine trocken und sauber. Fettige oder ölige Lenker sind rutschig und führen zum Verlust der Kontrolle über die Maschine.
- Lagern Sie unbenutzte Werkzeuge außerhalb der Reichweite von Kindern.

ELEKTRISCHE SICHERHEIT

- Verändern Sie niemals den Stecker in irgendeiner Weise. Nicht modifizierte Stecker und passende Steckdosen verringern das Risiko eines Stromschlags. Wenn Sie einen Schaden feststellen, senden Sie Ihre Maschine an die Serviceabteilung.
- Öffnen Sie die Batterie oder das Batterieladegerät nicht und versuchen Sie nicht, sie zu reparieren.
- Schützen Sie die Batterie und das Ladegerät vor Feuchtigkeit. Halten Sie die Batterie von extremer Hitze und Kälte fern.
- Laden Sie den Akku nur bei einer Umgebungstemperatur (Umgebungsluft) zwischen 0°C und 40°C.
- Verwenden Sie das Kabel nicht, um das Ladegerät zu tragen, zu heben oder den Netzstecker zu ziehen. Halten Sie das Kabel von Hitze, Öl, scharfen Kanten oder beweglichen Teilen fern. Beschädigte oder verschlungene Kabel erhöhen das Risiko eines Stromschlags.
- Betreiben Sie das Batterieladegerät nicht im Freien.
- Trennen Sie das Ladegerät von der Stromquelle, wenn es nicht in Gebrauch ist oder vor der Reinigung und Reparatur. Seien Sie besonders vorsichtig mit der Batterie.
- Lagern Sie die Batterie an einem trockenen Ort zwischen 10°C und 30°C, wenn sie nicht verwendet wird.
- Diese Batterie ist versiegelt und es sollte niemals Flüssigkeit aus ihr austreten. Wenn das Siegel gebrochen ist und die Flüssigkeit Ihre Haut schnell berührt, waschen Sie sich mit viel Wasser und Seife, neutralisieren Sie die Flüssigkeit mit einer schwachen Säure wie Zitrone oder Essig und begeben Sie sich dringend in Ihre medizinische Einrichtung. Wenn die Batterieflüssigkeit Ihre Augen berührt, spülen Sie sie 10 Minuten lang gründlich mit Wasser aus und rufen Sie sofort einen Arzt.
- Die Batterie sollte wieder aufgeladen werden, wenn sie nicht genug Energie für eine Arbeit liefert, die früher leicht ausgeführt werden konnte. Verwenden Sie das Produkt nicht mehr mit einer leeren Batterie.
- Der Akku ist werkseitig nicht vollständig geladen. Bevor Sie versuchen, den Akku zu verwenden, müssen Sie ihn zuerst vollständig aufladen.
- Schalten Sie das Gerät niemals während des Ladevorgangs ein.
- Verwenden Sie nur vom Hersteller zugelassene Batterien und Ladegeräte.

SERVICE

- Lassen Sie das Produkt regelmäßig von einem qualifizierten Techniker überprüfen und verwenden Sie nur Originalersatzteile. Bei Fragen wenden Sie sich bitte an den Technischen Dienst.

WARNSYMBOLLE

Die Symbole auf den Warnschildern dieses Systems und/oder in der Bedienungsanleitung weisen auf Informationen hin, die für den sicheren Betrieb dieses Systems erforderlich sind.



Achtung, Gefahr!



Personen, die nicht ausreichend geschützt sind, sollten sich in sicherer Entfernung aufhalten.



Lesen Sie diese Anleitung sorgfältig durch, bevor Sie das Gerät in Betrieb nehmen.



Halten Sie Kinder von dieser Maschine fern.



Tragen Sie einen Schutzhelm.



Gefahr des Materialausstoßes. Achten Sie auf Gegenstände, die von der Maschine berührt und projiziert werden können.



Tragen Sie Augen- und Gehörschutz.



Gefahr! Risiko einer Amputation der Finger. Halten Sie Ihre Füße und Hände vom Schneidwerkzeug fern.



Tragen Sie eine Maske, um sich vor Staub, Dampf und anderen giftigen Dämpfen zu schützen.



Legen Sie keine Hände oder andere Körperteile in die Nähe von beweglichen Teilen der Maschine.



Tragen Sie robuste, rutschfeste Schutzhandschuhe.



Bevor Sie Wartungs- oder Reparaturarbeiten an der Maschine durchführen, schalten Sie diese aus und entnehmen Sie die Batterie.



Tragen Sie Beinschutz und rutschfeste Sicherheitstiefel mit Stahlschutz.



Garantierter Schallleistungspegel XX Lwa, dB (A).



Nicht Regen oder Feuchtigkeit aussetzen.



Entsorgen Sie Ihr Gerät umweltgerecht. Nicht in den Hausmülltonnen entsorgen.



Verwenden Sie diese Maschine nicht an steilen Hängen.



Entspricht den CE-Richtlinien.



Stromschlaggefahr! Niemals Wasser auf Elektrowerkzeuge und Netzkabel projizieren.

WARENBESCHREIBUNG

NUTZUNGSBEDINGUNGEN

Nur Rasen mähen. Verwenden Sie dieses Gerät nicht für andere als die vorgesehenen Zwecke. Zum Beispiel: Verwenden Sie den Mäher nicht zum Räumen, Mähen von Gras oder Sträuchern und verwenden Sie ihn nicht als Schredder. Jede andere als die oben beschriebene Verwendung kann zu gefährlichen Situationen führen und befreit den Hersteller von jeglicher Haftung.

DE

DETAILLIERTE PRODUKTDESCHEIBUNG

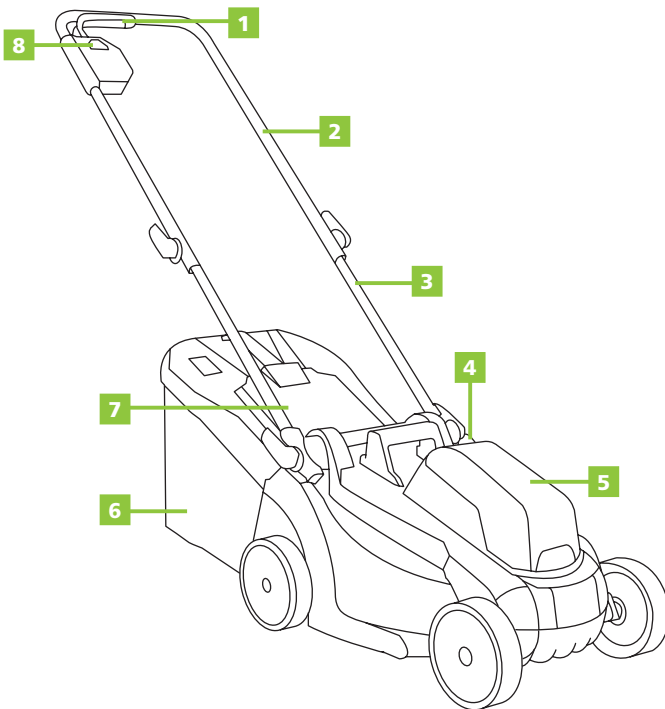

- | | |
|-----------------------------------|--------------------------------|
| 1. Zündungshebel | 5. Batterie-Schutz |
| 2. Obere Lenkstange | 6. Rasen-Sammelkorb |
| 3. Untere Lenkstange | 7. Schutzkappe |
| 4. Hebel für die Höhenverstellung | 8. Knopf für Sicherheitssperre |

i **NOTIZ:** Die in diesem Handbuch beschriebenen Produkte können in Aussehen, Einschüssen, Beschreibung und Verpackung von den hier gezeigten oder beschriebenen Produkten abweichen.

TECHNISCHE MERKMALE

GLM200L	
Nennspannung	230 V~, 50 Hz
Spannung	2 x 20V
Umsatzrate	3900rpm
Schnitthöhe	25-65mm / 5 Schnitthöhen
Schnittbreite	330mm (13")
Kapazität des Sammelkorbs	35L
Schallleistungspegel	88,5 dB(A)
Gewicht	13,3Kg
BATTERIE	
Geben Sie ein.	Li-Ion
Nennspannung	20 V
Kapazität	4000 mAh
Aufladezeit	120 min
Kompatibler Akku	BT202L - BT204L
LADEGERÄT	
Nennspannung	230 V~, 50 Hz
Bemessungsleistung	140W
Ladespannung	20,9 V
Laststrom	2,4 A
Schutzklasse	II
Kompatibles Ladegerät	CBT200L



NOTIZ: GREENCUT behält sich das Recht vor, die technischen Daten ohne vorherige Ankündigung zu ändern.

BOX INHALT

1. Mähmaschine
 2. Batterie (x2)
 3. Ladegerät
 4. Bedienungsanleitung
- Nehmen Sie das Produkt und das Zubehör aus der Verpackung. Stellen Sie sicher, dass alle Artikel vorhanden sind.
 - Überprüfen Sie das Produkt, um sicherzustellen, dass es während des Transports nicht gebrochen oder beschädigt wurde.
 - Entsorgen Sie das Verpackungsmaterial erst, wenn Sie das Produkt sorgfältig geprüft und zufriedenstellend verwendet haben.



ACHTUNG: Sollten Teile fehlen oder beschädigt sein, wenden Sie sich bitte an den Technischen Dienst. Verwenden Sie dieses Produkt nicht ohne Austausch des Teils. Die Verwendung dieses Produkts mit beschädigten oder fehlenden Teilen kann zu schweren Verletzungen des Bedieners führen.

MONTIEREN

MONTAGE UND EINSTELLUNG DES GRIFFS

- !** **ACHTUNG:** Falsches Biegen oder Entfalten des Griiffs kann die Kabel beschädigen und zu einem unsicheren Betriebszustand führen. Beschädigen Sie die Kabel nicht beim Ein- und Ausklappen des Griiffs. Wenn ein Kabel beschädigt ist, wenden Sie sich an Ihren Händler oder eine autorisierte Servicestelle.

1. Lösen Sie den Klemmhebel (15).
2. Klappen Sie den unteren Teil des Lenkers aus (3). Die Kupplungen (16) müssen wie gezeigt einrasten.
3. Drücken Sie den Klemmhebel in Richtung des Lenkers.
4. Schrauben Sie den oberen Griff (2) mit den Bolzen (17) und Knöpfen (18) an den unteren Griff.
5. Drücken Sie den Klemmhebel in Richtung des Lenkers.

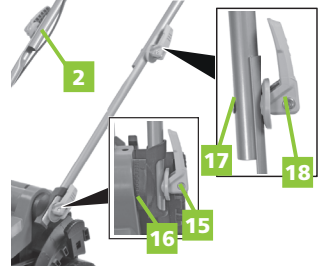

- i** **NOTIZ:** Wenn der obere Lenker lose oder vom unteren Lenker getrennt ist, ziehen Sie die Klemmknöpfe an, indem Sie sie im Uhrzeigersinn drehen.

INSTALLATION DES AUFFANGKORBES

1. Befestigen Sie den Sammelbeutel (19) an der Abdeckung des Sammelkorbes (20).
2. Drücken Sie die Gummikante so weit wie möglich in die Führung.
3. Heben Sie die Schutzabdeckung an (7).
4. Befestigen Sie den Sammelkorb (4) an den Haken.

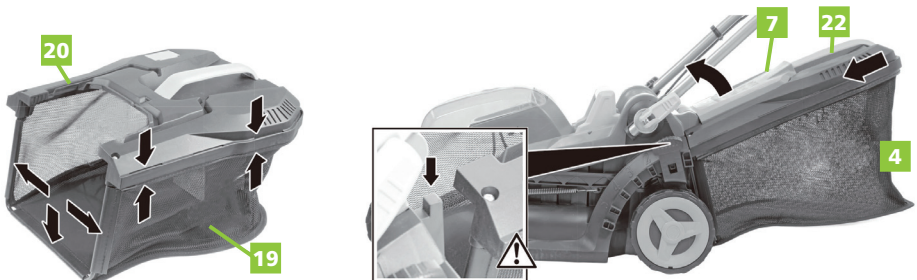

DIE BATTERIE INSTALLIEREN

i **NOTIZ:** Die Batterie muss vor dem ersten Start aufgeladen werden.

ZUR INSTALLATION DER BATTERIE

1. Drücken Sie die Verriegelungstaste (12) und nehmen Sie die Batterie aus dem Gerät.
2. Legen Sie die Batterie in das Ladegerät ein.
3. Schließen Sie das Ladegerät an die Stromversorgung an.
4. Der Ladezustand wird durch die Kontrollleuchten (13) angezeigt.
5. Setzen Sie den Akkupack in das Gerät ein und stellen Sie sicher, dass er korrekt einrastet.

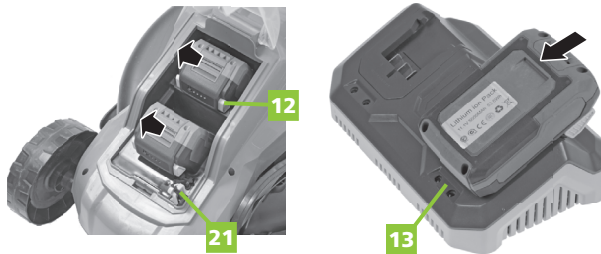

PRODUKT-NUTZUNG

START/STOP DES MÄHERS

ZUM STARTEN DES MOTORS

1. Legen Sie den Akku ein.
2. Führen Sie den Sicherheitsschlüssel in die Maschine ein (21).
3. Drücken Sie die Sicherheitssperre und halten Sie sie gedrückt.
4. Drücken und halten Sie die Sicherheitsverriegelungstaste (8).
5. Ziehen Sie den Leistungshebel (1) und halten Sie ihn gedrückt.
6. Lösen Sie die Sicherheitssperre.
7. Das Gerät schaltet sich mit einer Verzögerung von etwa 2 Sekunden ein.

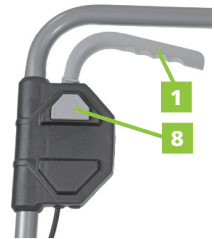

ZUM ABSTELLEN DES MOTORS

- Lassen Sie den Zündhebel los.

! **ACHTUNG:** Beim Betrieb des Mähers können Fremdkörper in die Augen geschleudert werden, die schwere Augenschäden verursachen können. Tragen Sie immer eine Schutzbrille während des Betriebs und bei allen Einstellungen oder Reparaturen.

! **ACHTUNG:** Stellen Sie sicher, dass andere Personen und Haustiere mindestens 100 Fuß Abstand halten, wenn der Rasenmäher in Betrieb ist.

DEN SCHNEIDEBEREICH INSPIZIEREN

Entfernen Sie alle Steine, Stöcke und andere Ablagerungen, die von den rotierenden Messern geworfen werden können.

EINSTELLUNG DER SCHNITTHÖHE

1. Ziehen Sie den Hebel (5) zur Seite.
2. Stellen Sie die Schnitthöhe auf den gewünschten Wert ein und lassen Sie den Hebel zurückkehren.



RASENMÄHER-TIPPS

i NOTIZ: Ein scharfes Messer verbessert die Leistung des Mähers erheblich, insbesondere beim Mähen von hohem Gras. Überprüfen Sie die Klinge und schärfen Sie sie mindestens einmal im Jahr, wie im Abschnitt *Wartung* beschrieben.

- Suchen Sie nach Steinen, Stöcken, Drähten und anderen Objekten im Gras, die die Messer oder den Motor beschädigen könnten. Diese Gegenstände könnten vom Mäher versehentlich in jede Richtung geschleudert werden und dem Bediener und anderen Personen schwere Verletzungen zufügen. Um einen elektrischen Schlag zu vermeiden, darf der Mäher nicht unter nassen oder feuchten Bedingungen betrieben werden.
- Mähen Sie nicht in einem Kreis. Gehen Sie von einem Ende des Rasens zum anderen.
- Wenn Sie einen dichten Rasen mähen, reduzieren Sie die Antriebsgeschwindigkeit, um ein effizienteres Mähen und einen ordnungsgemäßen Abtransport des Schnittgutes zu ermöglichen.
- Für einen gesunden Rasen sollte immer ein Drittel oder weniger der Gesamtlänge des Rasens geschnitten werden. Die durchschnittliche Größe des Rasens sollte in den kalten Monaten etwa 1 bis 2 Zoll und in den heißen Monaten 2 bis 3 1/4 Zoll lang sein. Wenn das Gras wächst, sollte es im Herbst gemäht werden.
- Mähen Sie kein nasses oder feuchtes Gras. Ein instabiler Fuß kann zu einem Sturz führen.
- Arbeiten Sie immer im rechten Winkel zum Hang.
- Mähen Sie das Gras nicht in der Nähe von Hängen, Gräben oder Böschungen, da es sein Gleichgewicht oder seine Stabilität verlieren könnte.

ENTLEEREN DES GRASSAMMELKORBS

i NOTIZ: Wenn sich der Füllanzeiger (22) schließt, bedeutet dies, dass der Sammelbehälter voll ist und geleert werden muss.

- Halten Sie den Mäher an, lassen Sie die Messer vollständig zum Stillstand kommen und entfernen Sie die Batterie.
- Heben Sie die Schutzabdeckung des Korbs an.
- Heben Sie den Grasfangkorb an seinem Griff an, um ihn vom Mäher zu entfernen.
- Leeren Sie den Grasschnitt.
- Heben Sie die Schutzabdeckung an und setzen Sie den Grasfangkorb wieder ein, wie zuvor in diesem Handbuch beschrieben.



WARTUNG

Eine gute Wartung verlängert die Lebensdauer der Maschine. Bei längerem oder ständigem Gebrauch kann eine intensivere Wartung erforderlich sein, damit die Maschine weiterhin einwandfrei funktioniert.

⚠️ ACHTUNG: Stellen Sie sicher, dass der Motor vollständig abgeschaltet ist, bevor Sie eine Wartung oder Reparatur durchführen. Dadurch werden potenzielle Risiken ausgeschlossen.

KLINGENWECHSEL

⚠️ ACHTUNG: Schützen Sie Ihre Hände immer durch das Tragen dicker Handschuhe und/oder das Umwickeln der Schneidkanten mit Lumpen oder anderen Materialien, wenn Sie Wartungsarbeiten an den Klingen durchführen. Nehmen Sie die Batterie IMMER heraus, wenn Sie den Mäher warten oder transportieren.

ENTFERNEN DER KLINGE

⚠️ ACHTUNG: Achten Sie beim Aus- und Einbau auf die Blattrotation.

1. Lösen Sie die Klingenschraube (23) mit einem 14-mm-Sechskantschlüssel.
2. Die Klinge (24) vorsichtig entfernen.
3. Beachten Sie die Installationsrichtung: Die Klinge sollte, wie gezeigt, an den Schnittpunkten eingreifen (25).
4. Die Klinge (24) vorsichtig platzieren.
5. Ziehen Sie die Klingenschraube (23) mit einem 14 mm (35-40 Nm) Sechskantschlüssel fest.

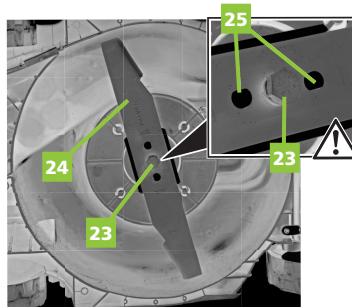

i NOTIZ: Achten Sie darauf, die Teile in der genauen Reihenfolge zu ersetzen, in der sie entfernt wurden.

KLINGENWECHSEL

⚠️ ACHTUNG: Schützen Sie Ihre Hände immer mit dicken Handschuhen und/oder wickeln Sie die Schneidkanten mit Lappen oder anderen Materialien ein, wenn Sie eine Wartung der Klingen durchführen. Entfernen Sie die Batterie IMMER, wenn Sie den Mäher warten oder transportieren.

Entfernen Sie alle Gras- und Laubansammlungen auf oder um die Motorhaube herum (kein Wasser verwenden). Reinigen Sie den Mäher von Zeit zu Zeit mit einem trockenen Tuch. Wenn sich während des Einsatzes Schmutz auf der Unterseite des Mähers ansammelt, stoppen Sie den Motor, trennen Sie den Mäher von der Batterie, kippen Sie den Mäher dann zur Seite und kratzen Sie die Oberfläche mit einem geeigneten Werkzeug ab.

IDENTIFIKATION UND PROBLEMLÖSUNG

Die Tabelle enthält einige der häufigsten Probleme, ihre Ursachen und Abhilfen.

PROBLEM	MÖGLICHE URSACHE	LÖSUNG
Der Mäher startet nicht.	Der Akku ist nicht geladen. Der Schalter ist defekt. Gras, das zwischen der Abdeckung und der Klinge eingeklemmt ist. Die Batterie ist nicht vollständig in den Mäher eingesetzt. Die Batterie muss möglicherweise gewartet oder ausgetauscht werden.	Laden Sie den Akku auf. Ersetzen Sie den Schalter Nehmen Sie die Batterie heraus und prüfen Sie, ob sich unter der Abdeckung Blockierungen befinden. Überprüfen Sie die Verbindung zwischen der Batterie und dem Mäher. Stellen Sie sicher, dass die Batterie an ihrem Platz sitzt. Tauschen Sie die Batterie aus.
Der Mäher mäht den Rasen unregelmäßig.	as Gras ist rau oder uneben. Die Schnitthöhe ist nicht richtig eingestellt.	Überprüfen Sie den Schneidebereich. Bewegen Sie die Griffe auf eine höhere Einstellung.
Der Mäher bürstet nicht richtig.	Nasser Grasschnitt haftet an der Unterseite der Abdeckung. Die Klinge ist beschädigt.	Warten Sie mit dem Mähen, bis das Gras trocken ist. Schärfen Sie die Klinge oder tauschen Sie sie aus.
Der Rasenmäher ist schwer zu schieben.	Das Gras ist zu hoch, oder die Schnitthöhe ist zu niedrig. Die Rückseite des Grasfangkorbes schleift auf dickem Gras.	Erhöhen Sie die Schnitthöhe. Leeren Sie das Schnittgut aus dem Grasfangkorb.
Der Mäher ist zu laut und vibriert.	Die Motorwelle ist gebogen. Die Klinge ist aus dem Gleichgewicht geraten. Die Schrauben/Teile sind lose.	Stellen Sie den Motor ab und untersuchen Sie ihn auf Schäden. Reparatur vor Neustart. Ziehen Sie die Schrauben fest.



NOTIZ: Wenn Sie das Problem nicht lösen können, wenden Sie sich bitte an den Technischen Dienst.

TRANSPORT UND LAGERUNG

- Trennen Sie die Batterie vor dem Transport immer von der Maschine ab.
- Transportieren Sie die Batterie in Übereinstimmung mit den örtlichen und nationalen Vorschriften.
- Befolgen Sie alle besonderen Verpackungs- und Kennzeichnungsvorschriften, wenn Sie Batterien für Dritte transportieren.
- Stellen Sie sicher, dass keine Batterie während des Transports mit anderen Batterien oder leitenden Materialien in Kontakt kommen kann, indem Sie freiliegende Verbinder mit nichtleitenden Abdeckungen oder Isolierband schützen.
- Transportieren Sie keine Batterien, die Risse aufweisen oder auslaufen.
- Lagern Sie die Batterie und das Ladegerät getrennt voneinander an einem trockenen Ort, frei von Feuchtigkeit und Frost.
- Lagern Sie die Batterie nicht an Orten, an denen statische Elektrizität erzeugt werden kann. Transportieren Sie den Akku niemals in einem Metallkasten.
- Lagern Sie den Akku an einem Ort ohne extreme Temperaturen und fern von direktem Sonnenlicht.
- Bewahren Sie das Ladegerät nur an einem geschlossenen, trockenen Ort auf.
- Alle Batterien verlieren allmählich ihre Ladung. Laden Sie die Batterien alle 3 Monate auf.
- Wenn Ihr Rasenmäher nicht in Gebrauch ist, sollte er an einem trockenen, für Kinder unzugänglichen Ort gelagert werden.

ENTSORGUNG UND RECYCLING

Verschlossene Produkte sind potenziell recycelbar und sollten nicht über den üblichen Müll entsorgt werden. Helfen Sie uns, die Umwelt und die natürlichen Ressourcen zu schützen.

Entsorgen Sie das Gerät umweltgerecht. Nicht über den Hausmüll entsorgen. Seine Kunststoff- und Metallkomponenten können getrennt und recycelt werden. Bringen Sie dieses Gerät zu einem zugelassenen Recyclingzentrum (grüner Punkt).

Die für die Verpackung der Maschine verwendeten Materialien sind recycelbar: Bitte entsorgen Sie sie in dem entsprechenden Behälter.



ACHTUNG: Bringen Sie die Batterie zur Entsorgung zu einem örtlichen zertifizierten Recycling- und/oder Entsorgungszentrum. Wenn der Akku bricht oder brennt, unabhängig davon, ob er ausläuft oder nicht, laden Sie ihn nicht wieder auf und verwenden Sie ihn nicht. Werde es los und ersetze es durch ein neues - beachte NICHT, es zu reparieren!

GARANTIE

GREENCUT gewährt auf alle GREENCUT Produkte eine Garantie von 2 Jahren (gültig für Europa). Die Gewährleistung richtet sich nach dem Kaufdatum unter Berücksichtigung des Verwendungszwecks des Produkts.

Als Garantiebedingung muss der Originalbeleg mit Angabe des Kaufdatums und seiner Beschreibung sowie des defekten Werkzeugs vorgelegt werden. Die Gewährleistung erstreckt sich nicht auf normalen Verschleiß, insbesondere an Schaufeln, Schaufelbefestigungen, Turbinen, Lichtquellen, Lüfter- und Antriebsriemen, Laufträgern, Luftfiltern, Zündkerzen und Schäden durch unsachgemäßen Gebrauch, insbesondere durch Nichtbeachtung der Betriebs- und Wartungsanleitung.

Bei Reparaturen oder Modifikationen durch den Verbraucher oder mit anderen als Original-GREENCUT-Ersatzteilen erlischt die Gewährleistung.

Im Falle eines berechtigten Gewährleistungsanspruchs sind wir berechtigt, das defekte Werkzeug nach unserer Wahl kostenlos zu reparieren oder zu ersetzen. Weitergehende Ansprüche sind ausgeschlossen.

EG-KONFORMITÄTSERLÄRUNG

Wir, PRAT INTERNATIONAL BRANDS S.L., Eigentümer der Marke GREENCUT, mit Sitz in der Calle Blanquers (Grundstück 7-8) Polígono Industrial Valls. 43800 - Valls, SPANIEN erklären wir, dass die Rasenmäher GLM200L ab Seriennummer des Jahres 2020 den Anforderungen der geltenden Richtlinien des Europäischen Parlaments und des Rates entsprechen:

- Richtlinie 2006/42/EG des Europäischen Parlaments und des Rates vom 17. Mai 2006 über Maschinen und zur Änderung der Richtlinie 95/16/EG.
- Richtlinie 2014/30/EU des Europäischen Parlaments und des Rates vom 26. Februar 2014 zur Harmonisierung der Rechtsvorschriften der Mitgliedstaaten über die elektromagnetische Verträglichkeit.
- Richtlinie 2006/95/EG des Europäischen Parlaments und des Rates vom 12. Dezember 2006 zur Angleichung der Rechtsvorschriften der Mitgliedstaaten betreffend elektrische Betriebsmittel zur Verwendung innerhalb bestimmter Spannungsgrenzen.
- Richtlinie 2000/14/EG des Europäischen Parlaments und des Rates vom 8. Mai 2000 zur Angleichung der Rechtsvorschriften der Mitgliedstaaten über umweltbelastende Geräuschemissionen von zur Verwendung im Freien vorgesehenen Geräten und Maschinen.

Harmonisierte Normen:

EN 60335-1:2012+A11:2014+A13:2017, EN 60335-2-77:2010, EN62233:2008, EN 60335-2-29:2004+A2:2010+A11:2018, EN 60335-1:2012+A11+A13.

Das gelieferte Produkt entspricht dem Muster, das zur EG-Baumusterprüfung eingereicht wurde.

Valls (SPANIEN), 10. Oktober 2020,



Albert Prat Asensio, CEO (Prokurist und verantwortlich für die technische Dokumentation).

GREENCUT®

 **PRAT BRANDS**
makes your life go round

GREENCUT[®]

www.greencut.es

Manual revisado en diciembre de 2020