

# MOTOCULTOR

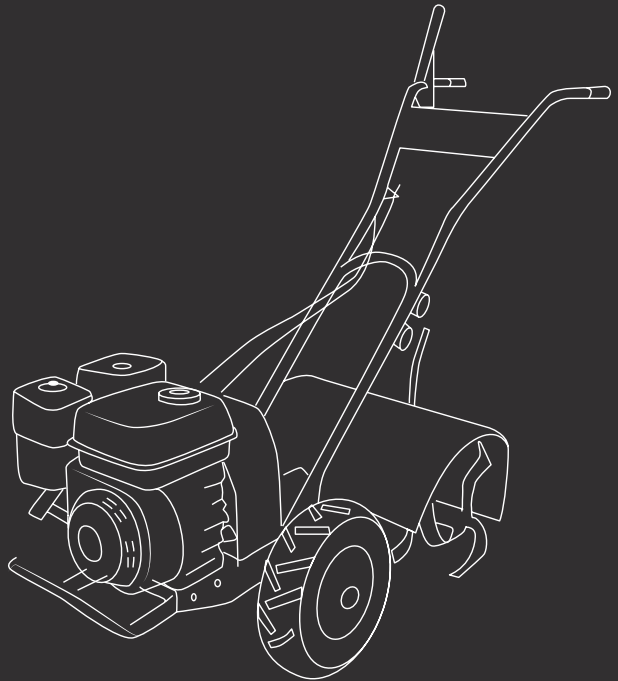

## GTC200X

ES Manual de instrucciones

FR Manuel d'utilisation

IT Manuale di istruzioni

EN Instruction manual

DE Betriebsanleitung

## ÍNDICE

INTRODUCCIÓN	2
NORMAS Y PRECAUCIONES DE SEGURIDAD	2
ICONOS DE ADVERTENCIA	6
DESCRIPCIÓN DEL PRODUCTO	7
MONTAJE	9
USO DEL PRODUCTO	12
MANTENIMIENTO	15
IDENTIFICACIÓN Y SOLUCIÓN DE PROBLEMAS	17
TRANSPORTE Y ALMACENAMIENTO	18
ELIMINACIÓN Y RECICLAJE	18
GARANTÍA	19
DECLARACIÓN DE CONFORMIDAD (CE)	19

## INTRODUCCIÓN

Gracias por elegir este producto GREENCUT. Estamos seguros de que apreciará su calidad y cubrirá sus necesidades por un largo periodo de tiempo.

Recuerde que puede contactar con nuestro Servicio Técnico Oficial para consultas sobre montaje, uso, mantenimiento, identificación y solución de problemas y para la compra de recambios y/o accesorios.



**ATENCIÓN:** Lea atentamente este manual antes de utilizar el producto. El incumplimiento de las instrucciones de uso y las advertencias de seguridad puede causar daños en el usuario y/o en el propio producto. El fabricante no se hace responsable de los accidentes y daños causados al usuario, a terceras personas y a objetos, como resultado de hacer caso omiso del contenido de este manual.

Este producto no está destinado para un uso profesional.

Guarde este manual de instrucciones para una referencia futura. Si vende este producto recuerde entregar este manual al nuevo propietario.

## NORMAS Y PRECAUCIONES DE SEGURIDAD

Los siguientes símbolos y palabras de señalización tienen el objetivo de explicar los riesgos e información relacionados con este producto.

SÍMBOLO	PALABRA	SIGNIFICADO
	<b>ATENCIÓN</b>	Indica una situación peligrosa a la que hay que prestar una atención especial para evitar cualquier tipo de lesión y/o desperfectos en la máquina.
	<b>NOTA</b>	Indica información útil que puede facilitar el trabajo.



**ATENCIÓN:** Lea y entienda todas las advertencias e instrucciones de seguridad antes de usar este producto. El incumplimiento de las mismas puede provocar descargas eléctricas, incendio y/o lesiones graves.

Toda la información incluida en este manual es relevante para su propia seguridad y la de su entorno. Si tiene alguna duda sobre la información incluida en este manual consulte a un profesional o contacte con el Servicio Técnico Oficial.

La siguiente información sobre peligros y precauciones incluye las situaciones más probables que se pueden originar durante el uso de esta máquina. Consulte toda la documentación, embalaje y las etiquetas del producto antes de utilizarlo.

Si se encuentra con una situación no descrita en este manual utilice el sentido común para utilizar la máquina de la forma más segura posible y, si ve peligro no utilice la máquina.

## USUARIOS

- Este producto ha sido diseñado para ser manipulado por usuarios mayores de edad que hayan leído y entendido estas instrucciones. No permita que menores de edad y personas que no entiendan estas instrucciones utilicen el producto.
- Antes de utilizar este producto familiarícese con el mismo. Asegúrese de que conoce donde están todos los controles, los dispositivos de seguridad y la manera en que se deben utilizar.
- Si usted es un usuario inexperto le recomendamos que practique realizando trabajos sencillos y, si es posible, en compañía de una persona con experiencia.

## SEGURIDAD PERSONAL

- No fuerce esta máquina. Use esta máquina, accesorios, útiles, etc. de acuerdo con estas instrucciones teniendo en cuenta las condiciones y el trabajo a desarrollar. Usar esta máquina para fines no previstos puede causar una situación de peligro.
- Esté alerta, vigile lo que está haciendo cuando maneje esta máquina.
- No use esta máquina cuando esté cansado o bajo la influencia de drogas, alcohol o medicamentos.
- Evite la inhalación de los gases de escape. Esta máquina produce gases peligrosos como el monóxido de carbono que pueden causar mareos, desmayos o la muerte.
- Compruebe que todos los elementos de seguridad están instalados y en buen estado. No utilice esta máquina si alguno de sus componentes está dañado.
- Mantenga siempre un apoyo apropiado de los pies y conserve el equilibrio en todo momento. Esté atento cuando trabaje o se mueva con la máquina por pendientes y tenga especial cuidado cuando cambie de dirección en una pendiente. No utilice esta máquina en pendientes superiores a 15°.
- Sujete siempre la máquina por las empuñaduras con ambas manos y coloque siempre su cuerpo detrás.
- Antes de comenzar a trabajar con la máquina compruebe que las fresas no están en contacto con ningún objeto y que se pueden mover libremente.
- Mantenga todas las partes del cuerpo alejadas de los elementos de corte y piezas en movimiento cuando la máquina esté funcionando.
- No toque ninguno de los componentes del motor mientras la máquina está en marcha o justo después de haberla parado debido a las altas temperaturas que alcanzan.
- No haga funcionar la máquina bajo la lluvia o en condiciones de extrema humedad.
- No deje esta máquina en funcionamiento sin vigilancia.

## ROPA DE TRABAJO

- Vístase apropiadamente. No use ropa suelta o joyas que puedan quedar atrapadas en las piezas móviles. Recomendamos el uso de:
  - Protección ocular (gafas seguridad).
  - Protección auditiva.
  - Protección para la cabeza y la cara (casco y mascarilla).
  - Protección para las manos (guantes resistentes y antideslizantes).
  - Protección para los pies (calzado de seguridad antideslizante).

## **VIBRACIONES**

- Un nivel de vibraciones elevado y periodos largos de exposición son los factores que contribuyen a la enfermedad de los dedos blancos (Fenómeno de Raynaud). Con el fin de reducir el riesgo de la enfermedad de los dedos blancos es necesario que tenga en cuenta estas recomendaciones:
  - Usar siempre guantes.
  - Preocuparse de tener siempre las manos calientes.
  - Asegurarse que la cadena está siempre bien afilada.
  - Hacer descansos frecuentes.
  - Sujetar firmemente siempre la máquina por las empuñaduras.
- Si detecta algunos de los síntomas de la enfermedad de los dedos blancos consulte inmediatamente a su médico.

## **SEGURIDAD EN EL ÁREA DE TRABAJO**

- No utilice la máquina a temperaturas extremas.
- Mantenga la máquina alejada de la humedad excesiva.
- No utilice esta máquina en atmosferas explosivas en presencia de líquidos inflamables, gases y polvo.
- Nunca arranque la máquina en una habitación o recinto cerrado. Los gases del escape y los vapores del combustible contienen monóxido de carbono y sustancias químicas peligrosas.
- Mantenga el área de trabajo limpia y bien iluminada. Las áreas desordenadas y oscuras pueden provocar accidentes.
- Retire todos los objetos de la zona de trabajo antes de arrancar esta máquina. Los objetos que se encuentren cerca del producto pueden ser tocados y proyectados por la máquina causando daños personales.
- No utilice esta máquina en zonas donde pueda existir cableado o tuberías enterradas.
- Mantenga alejados a los niños, personas o animales mientras maneja esta máquina.
- Cuando el trabajo sea realizado simultáneamente por dos o más personas, siempre compruebe la ubicación de los otros y mantenga una distancia suficiente para garantizar la seguridad.
- Recuerde que el operador de la máquina es responsable de los peligros y accidentes causados a otras personas o cosas. El fabricante no será en ningún caso responsable de los daños provocados por un uso indebido o incorrecto de esta máquina.

## **SEGURIDAD EN EL USO DE COMBUSTIBLES**

- El combustible y el aceite son peligrosos. No los inhale ni ingiera. Si ingiere combustible y/o aceite acuda rápidamente a su médico. Si entra en contacto con el combustible o con el aceite límpiese con abundante agua y jabón inmediatamente, si después siente los ojos o la piel irritados consulte lo antes posible con un médico.
- No reposte combustible en lugares cerrados o mal ventilados. Los vapores del combustible y el aceite contienen sustancias químicas peligrosas.
- El combustible y el aceite son sustancias químicas peligrosas y altamente inflamables. No acerque llamas, chispas o fuentes de calor a la máquina. No fume mientras transporta combustible, cuando rellene el depósito o cuando esté trabajando. En caso de incendio, apague el fuego con un extintor de polvo seco.
- Apague siempre el motor antes de repostar.
- Repueste combustible siempre en áreas bien ventiladas y nunca con el motor en marcha, o caliente.
- Si encuentra una fuga de combustible, no arranque ni haga funcionar el motor hasta que se haya reparado la fuga.
- Asegúrese que el tapón del combustible queda correctamente cerrado.
- El combustible almacenado en el carburador durante largos periodos de tiempo puede causar un arranque duro e incrementar las reparaciones y el mantenimiento de la máquina.
- Almacene siempre el combustible en recipientes homologados. No utilice combustible almacenado por más de 2 meses, hará más difícil el arranque y producirá un rendimiento insatisfactorio del motor.

## SEGURIDAD EN EL MANTENIMIENTO, TRANSPORTE Y ALMACENAMIENTO

- No modifique los controles del producto.
- Compruebe regularmente que no hay piezas rotas u otras condiciones que puedan afectar al correcto funcionamiento de la máquina.
- Cambie inmediatamente las piezas desgastadas o deterioradas únicamente con piezas de repuesto originales.
- Lleve a cabo un mantenimiento periódico de la máquina. No intente ningún trabajo de mantenimiento o reparación que no esté descrito en este manual de instrucciones. Le recomendamos que el mantenimiento y reparaciones no descritos en este manual sean realizados por el Servicio Técnico Oficial.
- Al terminar el trabajo limpie siempre el polvo y la suciedad de la máquina, especialmente el depósito de combustible, sus alrededores y el filtro de aire.
- Apague la máquina y desconecte la bujía antes de efectuar cualquier ajuste, llenado de combustible, cambio de accesorios, mantenimiento, transporte o almacenamiento de esta máquina.
- Mantenga las empuñaduras de esta máquina secas y limpias.
- Si la máquina comienza a vibrar de modo extraño apáguela y examínela para encontrar la causa. Si no detecta la razón lleve su máquina al Servicio Técnico Oficial.
- Reduzca el régimen de giro del motor cuando vaya a apagarlo. Si el motor está provisto de una válvula de corte de combustible, úsela cuando el motor haya parado.
- Para evitar quemaduras o riesgos de incendio, deje que el equipo se enfríe por completo antes de transportarlo o almacenarlo.
- Para llevar a cabo el transporte del producto asegúrese de que el motor está detenido y que la máquina está correctamente asegurada para evitar que se vuelque, derrame combustible o se dañe.
- El equipo no es resistente a la intemperie, y no debe almacenarse bajo la luz solar directa, a altas temperaturas ambientales o en lugares húmedos o mojados.
- Almacene el producto fuera del alcance de los niños.

## SERVICIO

- Haga revisar periódicamente el producto por un técnico cualificado y use solamente piezas de recambio originales. Ante cualquier duda póngase en contacto con el Servicio Técnico Oficial.

## ICONOS DE ADVERTENCIA

Los iconos en las etiquetas de advertencia que aparecen en ésta máquina y/o en el manual indican información necesaria para la utilización segura de ésta máquina.



¡Atención peligro!



Compruebe que no existen fugas de combustible.



Lea atentamente este manual antes de poner la máquina en marcha.



No use esta máquina en pendientes con más de un 15° de desnivel.



Use casco de seguridad.



Las personas que no están debidamente protegidas deben estar a una distancia de seguridad.



Use protección ocular y auditiva.



Mantenga a los niños alejados de la máquina.



Use mascarilla para protegerse del polvo, vapor y otros gases tóxicos.



Peligro de proyección de materiales. Tenga cuidado con los objetos que puedan ser tocados y proyectados por la máquina.



Use guantes de seguridad antideslizantes.



¡Peligro! Riesgo de amputación de los dedos. Mantenga los pies y manos lejos de la herramienta de corte.



Use protección para las piernas y botas de seguridad antideslizantes con protecciones de acero.



No acerque las manos ni cualquier otra parte del cuerpo a las partes móviles de la máquina.



¡Superficie muy caliente! No toque por riesgo de quemaduras.



Antes de realizar labores de mantenimiento o reparación en la máquina apáguela y desconecte la bujía.



¡Peligro, gases mortales! No use esta máquina en lugares cerrados o mal ventilados.



Nivel de potencia sonora garantizado XX Lwa, dB(A).



¡Combustible inflamable! Riesgo de fuego o explosión.



Deshágase de su aparato de manera ecológica. No lo tire a los contenedores de basura doméstica.



No fume o acerque llamas al combustible o a la máquina.



Cumple con las directivas CE.

## DESCRIPCIÓN DEL PRODUCTO

### CONDICIONES DE USO

Este motocultor está destinado únicamente a labrar la tierra. Cualquier otro uso diferente al descrito anteriormente puede provocar situaciones peligrosas y exime al fabricante de toda responsabilidad.

### DESCRIPCIÓN DETALLADA DEL PRODUCTO



- |                               |                               |                            |
|-------------------------------|-------------------------------|----------------------------|
| 1. Marcha hacia delante       | 10. Motor                     | 19. Ruedas                 |
| 2. Marcha atrás               | 11. Tapón llenado de aceite   | 20. Fresas                 |
| 3. Depósito de combustible    | 12. Cable de marcha atrás     | 21. Protector              |
| 4. Filtro de aire             | 13. Cable de marcha adelante  | 22. Silenciador            |
| 5. Acelerador                 | 14. Manillar                  | 23. Bujía                  |
| 6. Palanca estrangulador aire | 15. Ajuste de altura          | 24. Carburador             |
| 7. Palanca paso gasolina      | 16. Espolón de profundidad    | 25. Correas de transmisión |
| 8. Tirador de arranque        | 17. Interruptor ON/OFF        |                            |
| 9. Protector                  | 18. Carcasa de la transmisión |                            |

**i** **NOTA:** Los productos detallados en este manual pueden variar en apariencia, inclusiones, descripción y embalaje de los mostrados o aquí descritos.

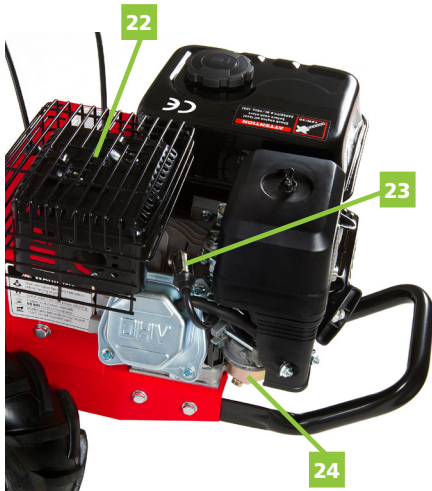
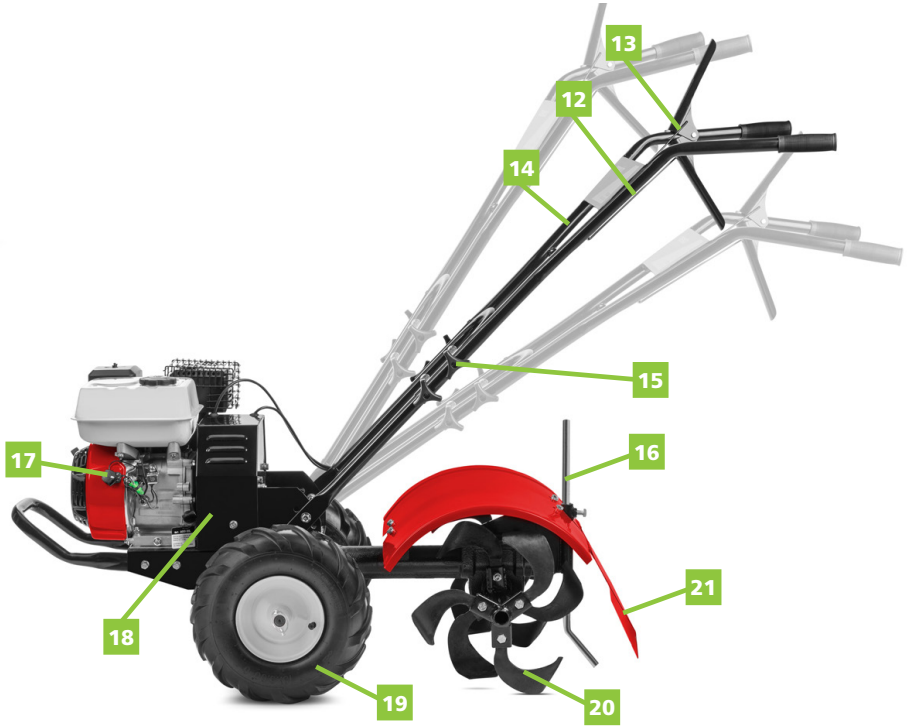



## CARACTERÍSTICAS TÉCNICAS

GTC200X	
Motor	Gasolina 4 tiempos OHV
Cilindrada	196cc
Potencia	6,5cv / 3.600rpm
Tipo de combustible	95 sin plomo
Capacidad de combustible	3,6L
Tipo de aceite	10W30, 10W40, 15W30 y 15W40
Capacidad de aceite	0,7L
Sistema de encendido	Electrónico CDI
Tipo aceite transmisión	80W90
Capacidad aceite transmisión	1L
Sistema de arranque	Manual EASY-START
Transmisión	Por correas
Transmisión reductor	Husillo sinfín + corona dentada
Anchura de trabajo	50cm
Profundidad de trabajo	17,5 - 35cm
Cuchillas	Hierro templado
Peso	72Kg

 Nota: Greencut se reserva el derecho de modificar las características técnicas sin previo aviso.

## MONTAJE

El motocultor viene totalmente montado excepto algunas partes. Las siguientes instrucciones van a ayudarle a montarlo y ajustar el manillar, la tensión del cable y la altura del manillar. Necesitará dos llaves 9/16" para completar el montaje.

 **NOTA:** El producto sale de fábrica sin aceite. Debe agregarlo antes de encender el motor.

### **PASO 1: INSTALACIÓN DEL REGULADOR DE PROFUNDIDAD**

1. Instale el regulador de profundidad en la parte superior del soporte del regulador de profundidad con el mango hacia atrás.
2. Inserte el pasador del regulador de profundidad a través del soporte comprobando que el agujero de la parte superior quede libre.

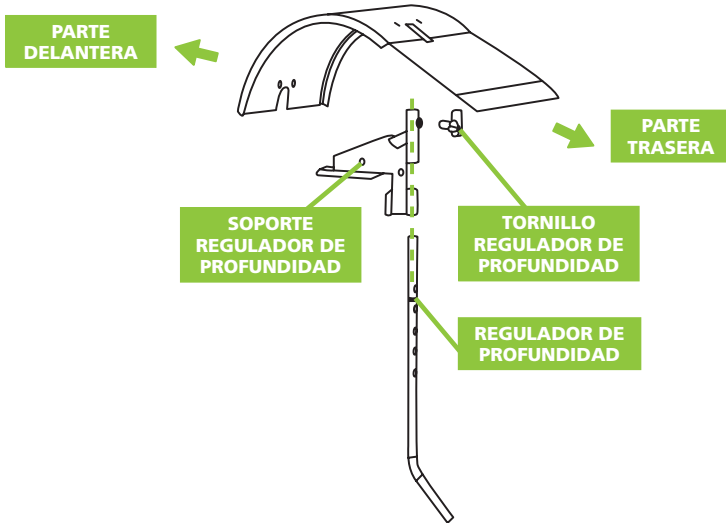

### **PASO 2: COLOCAR EL SOPORTE Y ANCLAJE MANILLAR**

1. El soporte se coloca en la parte exterior de la cubierta de la transmisión y debe alinear los tubos más bajos.
2. Inserte un tornillo 3/8"-16x1" cada uno para cada lado de los orificios inferiores.
3. Ponga las tuercas de 3/8"-16 en cada tornillo.
4. Inserte un tornillo 3/8"-16x1" en cada lado en los orificios superiores del manillar a la altura deseada.
5. Apriete todas las tuercas.

### **PASO 3: COLOQUE EL MANILLAR CON EL QUE VA A TRABAJAR.**

1. Inserte cuatro tornillos de solidez en cada agujero.
2. Coloque cuatro tuercas.
3. Apriete todas las tuercas.

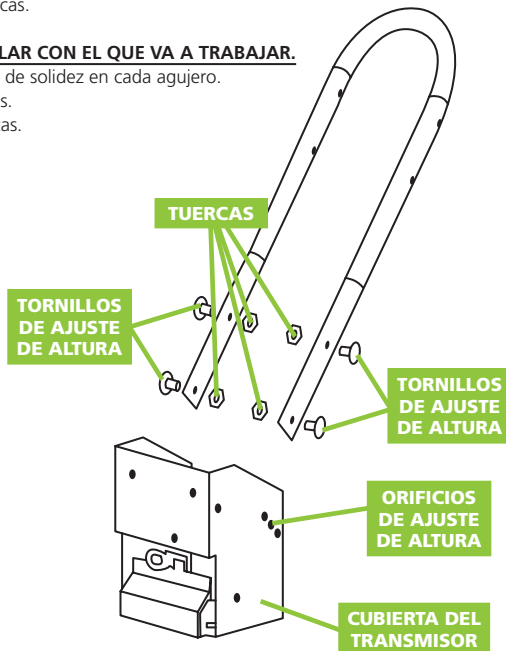

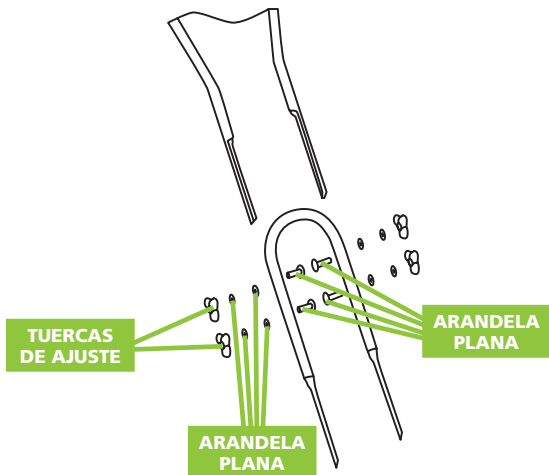

#### **PASO 4: LLENE EL CÁRTER DEL MOTOR**

**(i) NOTA:** El motor viene sin aceite. El aceite tiene que ser añadido antes de encender el motor.

1. Añada el aceite. Utilice aceites limpios y detergente de alta calidad. No mezcle aceite con gasolina. El nivel de aceite tiene que quedar lleno. Compruebe el nivel de aceite quitando el tapón de llenado.
2. Compruebe siempre el nivel de aceite antes de encender el motor. Consulte el apartado de “características técnicas” para saber la capacidad y el tipo de aceite a utilizar.



#### **PASO 5: LLENE EL CÁRTER DE LA TRANSMISIÓN.**

1. Añada el aceite por la abertura superior asegurándose de que la cantidad sea la que se especifica en el manual. Utilice aceites limpios y detergente de alta calidad. No mezcle aceite con gasolina. El nivel de aceite tiene que quedar lleno. Compruebe el nivel de aceite quitando el tapón de llenado.
2. Compruebe siempre el nivel de aceite antes de encender el motor. Consulte el apartado de “características técnicas” para saber la capacidad y el tipo de aceite a utilizar.

## USO DEL PRODUCTO

### INSPECCIÓN ANTES DE COMENZAR

1. Asegúrese que la cubierta de seguridad está en su sitio y que todas las tuercas y tornillos son seguros.
2. Revise el nivel de aceite en el cárter del motor.
3. Compruebe que el aire es limpio.
4. Ver el suministro de combustible. Llene el tanque de combustible a una distancia prudencial de la parte superior del tanque para proporcionar un espacio para la expansión de éste.
5. Cerciórese de que el cable de la bujía y la bujía están bien apretados.
6. Compruebe la posición de las ruedas y el bloqueo de las ruedas.
7. Verifique la posición de la palanca de la profundidad del regulador.
8. Examine si debajo y alrededor del motor hay signos de fugas de combustible.
9. Inspeccione las mangueras de combustible.
10. Busque si hay signos de daños en el motor.
11. Quite la suciedad del área del silenciador y del tirador de arranque.

### PUESTA EN MARCHA Y PARADA

Los controles necesarios para poner en marcha el motocultor están colocados en el motor.

#### ARRANQUE EN FRÍO

1. Coloque el interruptor ON/OFF en posición de "ON".
2. Mueva la palanca del estrangulador a la posición de estrangulamiento completo o cerrado.
3. Mueva la palanca del acelerador 1/4.
4. Tire de la cuerda de arranque lentamente una vez y deje que se retraiga con normalidad.
5. Tire de la cuerda de arranque rápidamente y deje que se retraiga con normalidad.
6. Cuando el motor arranca, mover gradualmente la palanca del estrangulador a la posición de "no choke" y aumentar la velocidad del acelerador.

#### ARRANQUE CON EL MOTOR CALIENTE

Arrancar un motor que aún es caliente de un funcionamiento previo, normalmente no requiere el uso del estrangulador.

1. Coloque el interruptor ON/OFF en posición de "ON".
2. Compruebe que la palanca del estrangulador permanece en la posición de aire abierto.
3. Tire de la cuerda de arranque rápidamente hasta que el motor arranque. Deje que la cuerda vuelva con su normalidad. Repita hasta que la máquina arranque.
4. Regule la velocidad hasta "fast - liebre" para una mayor acción del motocultor.

#### VELOCIDAD DEL RALENTÍ

Use la posición "slow - tortuga" en la palanca del acelerador para reducir la presión del motor mientras la labranza no se está utilizando. Bajando la velocidad del motor ayudará a la duración de la vida del motor, así como a reducir el consumo de combustible y de aceite.

#### FUNCIONAMIENTO DE LA VELOCIDAD

Para labrar con normalidad coloque la palanca del acelerador en posición "fast - liebre".

#### PARADA

Para parar el motor en cualquier momento cambie la posición de encendido "ON" a apagado "OFF". Para parar las ruedas y los dientes en cualquier momento cambie la unidad de control en posición neutral.

**LABRANZA**

1. Ajuste la palanca del regulador de profundidad a la profundidad de labranza deseada.
2. Mueva el control de acelerador a "fast - liebre".
3. Presione la palanca de marcha adelante "forward", y de forma automática iniciará el funcionamiento tanto la tracción como las cuchillas de labranza.

**PALANCAS DE ACCIONAMIENTO DE CONTROL DE SEGURIDAD****PALANCA HACIA DELANTE:**

Empuja las fresas y las ruedas hacia delante.

Empujando hacia abajo la palanca de control de seguridad "forward" hacia el manillar mueve los dientes y ruedas. Con la palanca de parada, los dientes y las ruedas hacen que el motocultor haga una parada completa.

**PALANCA HACIA ATRÁS:**

Engancha las ruedas y las fresas hacia atrás.

Accionando la palanca de marcha atrás "reverse" el funcionamiento del cultivador es al revés.

**AJUSTES Y CONSEJOS**

**ATENCIÓN:** Apague el motor antes de realizar ajustes. Tome precauciones en el momento de utilizar la palanca de retroceso.

**PASADORES DE BLOQUEO DE LAS RUEDAS****PARA BLOQUEAR LAS RUEDAS:**

1. Quite el pasador que bloquea. Alinee el agujero del eje con el agujero de la llanta de la rueda.
2. Inserte pasadores bloqueados en los agujeros, pase el doble anillo en el pasador para asegurar el eje.
3. Bloquee con seguridad el eje y la rueda juntos antes de trabajar.
4. Repita en las otras ruedas.



**NOTA:** No haga funcionar el motocultor con sólo una rueda bloqueada.

**PARA DESBLOQUEAR LAS RUEDAS Y PONERLAS EN POSICIÓN LIBRE:**

1. Quite el pasador que bloquea. Deslice la rueda hacia dentro de la máquina.
2. Inserte el pasador sólo en el eje.
3. La rueda tiene que girar libremente en el eje.



**PASADOR DE BLOQUEO Y  
DESbloqueo DE LA RUEDA  
(TRACCIÓN MECÁNICA/SIN  
TRACCIÓN MECÁNICA)**

### **AJUSTE DE LA ALTURA DEL MANILLAR**

La altura ideal del manillar cambia según la profundidad de la labranza en la que quiera utilizarlo.

Para ajustar el manillar:

1. Destornille las tuercas y retire los tornillos superior e inferior de cada lado.
2. Alinee el manillar colocándolo en los agujeros deseados en la posición más baja.
3. Ponga las tuercas y los tornillos y vuelva a apretar.

### **PALANCA DE REGULADOR DE PROFUNDIDAD**

La manera de labrar en profundidad es controlada por el esperón de profundidad.

Para ajustar la profundidad de labranza:

1. Quitar el pasador de retención.
2. Subir la palanca del regulador de retención a la posición del nivel de labranza elegido.
3. Alinee los agujeros de la palanca de regulador de profundidad con los agujeros del soporte y reemplace el pasador de retención.
  - **Depth regulator lever down** = Palanca del regulador de profundidad hacia abajo. Labrado menos profundo.
  - **Depth regulator lever up** = Palanca del regulador de profundidad hacia arriba. Labrado más profundo.

### **CORREA DE AJUSTE DE TENSIÓN**

La tensión correcta de la correa es imprescindible para un buen rendimiento. Después de la primera media hora de funcionamiento, todos los cables tienen que ser reajustados. Después de esto, la tensión de la correa deberá ser revisada cada 2 horas de funcionamiento.

Para tensar la correa:

1. Aflojar la tuerca superior. Gire la tuerca en 1/8".
2. Apriete la tuerca inferior.
3. Compruebe los ajustes.

Este procedimiento tiene que ser repetido hasta que las correas queden completamente tensas. Si el ajuste no puede realizarse con éxito, sustituya la correa.

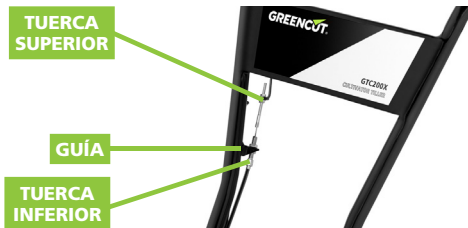

### **CONSEJOS PARA LABRAR**



**ATENCIÓN:** No ajuste la profundidad de las cuchillas hasta que las palancas de seguridad estén en la posición neutral. Deje siempre la palanca de regulación de profundidad en la posición de transporte antes de encender el motor, colocando el dispositivo de frenado en el orificio más alto de la palanca del regulador de profundidad.

La clave para un buen labrado es hacer un trabajo superficial en la primera pasada, y luego aumentar la profundidad.

- Labrar en profundidad dependerá de las condiciones del suelo.
- Cuando se empiece a labrar en un suelo muy duro o compacto ponga el pasador de retención en el orificio más alto. Esto le va a permitir labrar con menos profundidad. Con el regulador de profundidad en esta posición, hacer varias pasadas sobre el área a ser cultivada. Hacer luego sucesivas capas.

- Si el manillar salta o se mueve descontroladamente, baje el regulador de profundidad poniendo los dientes en un orificio más alto. Esto le va a permitir labrar con normalidad.
- Si hay hierbas o vegetación que obstruya el paso, cambie de posición del manillar para que pueda pasar.

### CONSEJOS DE CULTIVO

Si usted quiere utilizar el motocultor para cultivar:

- Siembre diferentes hileras de plantas dejando entre 50 y 55 cm de distancia entre cada fila.
- Coloque la palanca del regulador de profundidad con los dientes de retención en uno de los agujeros más altos. Esto le permitirá el correcto cultivo a través de las hierbas y podrá dividir el suelo del área.

## MANTENIMIENTO

Un buen mantenimiento alargará la vida útil de la máquina. El uso prolongado o constante puede requerir un mantenimiento más intensivo para que la máquina continúe funcionando adecuadamente.



**ATENCIÓN:** Asegúrese que el motor esté completamente apagado antes de realizar cualquier mantenimiento o reparación. Esto eliminará cualquier riesgo potencial.

MANTENIMIENTO		CADA USO	CADA MES O 24H USO	CADA 3 MESES O 50H USO	CADA 6 MESES O 100H USO	CADA AÑO O 300H USO
Tensión de la correa	Revisar	X				
	Cambiar	X				
Aceite del motor	Revisar nivel	X				
	Cambiar		X		X	
Filtro del aire	Revisar	X				
	Limpiar			X		
	Reemplazar					X
Timón de transmisión	Revisar	X				
	Reemplazar			X		
Presión de neumáticos	Revisar	X				
Dientes del eje	Limpiar	X				
Semieje de la rueda	Lubricar			X		

## MANTENIMIENTO DEL MOTOCULTOR

La siguiente información le ayudará a hacer la revisión necesaria y realizar los procedimientos requeridos para seguir las recomendaciones del mantenimiento normal de su motocultor.

### CAMBIAR LA CORREA HACIA DELANTE O HACIA ATRÁS

1. Apague la máquina. El motor tiene que estar frío.
2. Quite el cable de bujía y asegure la bujía.
3. Quite el protector de la correa.

Quite la cinta de delante desde la polea del motor hacia adelante:

- Tire de la cuerda del motor para hacer girar la polea.
- Con la polea en funcionamiento forzar la cinta hacia adelante fuera de la ranura.
- Deslice la correa de la polea del motor.
- Tire de la correa hacia abajo y hacia fuera.

Quite la cinta inversa desde la polea del motor.

- Tire suavemente de la cuerda del motor para hacer girar la polea.
- Con la polea en funcionamiento forzar la cinta hacia adelante fuera de la ranura.
- Deslice la correa de la polea del motor y cambie las guías de la correa.
- Tire de la correa hacia abajo y hacia fuera.

Instalar la nueva correa al revés.

- Tire de la correa desde abajo.
  - Reemplace la correa y encájela en las guías de éste.
  - Tire suavemente del cable de arranque del motor. Instalar la nueva correa hacia adelante.
  - Coloque la correa hacia adelante en la ranura de la polea de transmisión.
  - Tire suavemente de la cuerda del motor para hacer girar la polea.
4. Reemplazar el protector de la correa.
  5. Conecte el cable de bujía.

### COMPROBAR LA GRASA DE TRANSMISIÓN

Revisar el nivel de grasa de transmisión anualmente. Para revisar el nivel:

1. Mueva la palanca hacia el suelo.
2. Retire la varilla del nivel de grasa localizada entre los soportes del manillar. Si el nivel de grasa no toca la varilla, llénela de grasa.
3. Utilice el orificio llenado.
4. Comprobar que la transmisión de la rueda delantera y la transmisión de dientes traseros comparten el mismo líquido o grasa de transmisión.

### COMPROBAR LA PRESIÓN DE LOS NEUMÁTICOS

La presión recomendada para los neumáticos es de 20PSI. Si los neumáticos no tienen la misma presión, el motocultor se le irá hacia un lado.

### LUBRICACIÓN

La lubricación adecuada para mover las partes mecánicas es importantísima para el cuidado y el mantenimiento. Revisar el nivel de lubricante regularmente (cada 10 horas de uso) y reponer el nivel si es necesario con aceite de transmisión SAE90.

### LIMPIAR EL EJE DE LOS BRAZOS

1. Apague el motor. El motor tiene que estar frío.
2. Quite el cable de la bujía.
3. Bloquee el manillar plegado hacia el motor y retire la suciedad de los puntos con mayor fricción.
4. Quite toda la vegetación, cuerdas, alambres y cualquier otro material que haya quedado acumulado en el eje o entre los dientes.
5. Ponga la transmisión de nuevo en una posición nivelada.
6. Reemplace el cable de la bujía.



## IDENTIFICACIÓN Y SOLUCIÓN DE PROBLEMAS

La tabla incluye algunos de los problemas más comunes, sus causas y remedios.

PROBLEMA	SOLUCIÓN
<b>El motor no se enciende</b>	<ul style="list-style-type: none"> <li>• Añadir combustible al depósito</li> <li>• Conectar el cable de la bujía</li> <li>• El acelerador tiene que estar colocado en la posición de estrangulación para un arranque en frío</li> </ul>
<b>El motor funciona irregularmente durante el funcionamiento</b>	<ul style="list-style-type: none"> <li>• Limpie o reemplace el filtro de aire</li> </ul>
<b>Al motor le cuesta arrancar</b>	<ul style="list-style-type: none"> <li>• Drene el combustible anterior y cámbielo por uno nuevo</li> <li>• Cerciórese que el cable de la bujía está perfectamente conectado</li> <li>• Las palancas de control de seguridad tienen que estar en una posición neutral para encender el motor.</li> </ul>
<b>El motor carece de fuerza</b>	<ul style="list-style-type: none"> <li>• Eleve las fresas para labrar menos profundidad (mediante regulador de profundidad)</li> <li>• Quite y limpie el depósito de combustible</li> <li>• Limpie o cambie el filtro de aire</li> <li>• El ajuste del carburador es incorrecto, lleve el motor al servicio técnico</li> <li>• Reemplace la bujía y ajuste la distancia</li> <li>• Drene y recargue el depósito y el carburador</li> </ul>
<b>El motor no se para cuando el control está en la posición de "stop"</b>	<ul style="list-style-type: none"> <li>• Revisar y ajustar el acelerador</li> </ul>
<b>El manillar se mueve hacia delante durante el encendido</b>	<ul style="list-style-type: none"> <li>• Las palancas de control de seguridad tienen que ser estar en posición neutral para encender el motor</li> </ul>
<b>Resulta difícil controlar el manillar cuando se está labrando</b>	<ul style="list-style-type: none"> <li>• Ponga las ruedas en posición de labrado</li> <li>• Suba las fresas para un labrado menos profundo</li> </ul>
<b>Las fresas giran pero las ruedas no</b>	<ul style="list-style-type: none"> <li>• Ponga las ruedas en posición de labrar</li> <li>• Si la transmisión interna falla, contacte con su distribuidor</li> </ul>
<b>Los dientes giran, las ruedas giran, pero el labrador no se mueve</b>	<ul style="list-style-type: none"> <li>• Bajar los dientes para profundizar subiendo la palanca del regulador de profundidad</li> </ul>
<b>Las correas están en punto muerto o en la posición de marcha atrás</b>	<ul style="list-style-type: none"> <li>• Apague el motor y déjelo enfriar</li> <li>• Desconecte el cable de la bujía</li> <li>• Tire hacia abajo las palancas de control de seguridad</li> <li>• Cambie la correa y el cable de la bujía</li> </ul>

PROBLEMA	SOLUCIÓN
<b>Las correas no funcionan hacia delante</b>	<ul style="list-style-type: none"> <li>• Ajuste las poleas tensoras de la correa</li> <li>• Apague el motor y deje que se enfríe</li> <li>• Desconecte el cable de la bujía</li> <li>• Tire hacia abajo las palancas de control de seguridad</li> <li>• Cambie la correa y el cable de la bujía</li> </ul>
<b>El exceso de calor se acumulan en el área de transmisión / de dientes durante el labrado</b>	<ul style="list-style-type: none"> <li>• Quite la vegetación siguiendo las instrucciones</li> <li>• SIGA TODAS LAS INSTRUCCIONES DE SEGURIDAD</li> <li>• Revise el líquido de la transmisión y rellene si es necesario</li> </ul>



**NOTA:** En caso de no poder resolver el problema póngase en contacto con el Servicio Técnico Oficial.

## TRANSPORTE Y ALMACENAMIENTO

- Deje que el equipo se enfríe por completo antes de transportarlo o almacenarlo.
- Evite un lugar expuesto a la luz del sol cuando ponga la máquina en un vehículo. Si la máquina se deja en un vehículo cerrado durante muchas horas, las altas temperaturas dentro del vehículo pueden causar que el combustible evapore y causar una posible explosión.
- Para evitar la pérdida de combustible durante el transporte el producto debería estar asegurado en su posición normal de funcionamiento y con la tapa del combustible cerrada.
- Almacene el producto siempre en un lugar limpio, seguro, seco y con temperaturas entre 0° y 45°C.
- El equipo no es resistente a la intemperie, y no debe almacenarse bajo la luz solar directa, a altas temperaturas o en lugares húmedos.
- Nunca almacene el equipo en lugares donde haya materiales inflamables, gases combustibles o líquidos combustibles, etc.
- Para reducir el riesgo de incendio, mantenga la máquina limpia eliminando los restos de material, aceite y grasa.
- Para largos periodos de almacenamiento, guarde la máquina sin combustible. Los combustibles almacenados deben ser estabilizados con un estabilizador.
- Almacene la máquina fuera del alcance de los niños.

## ELIMINACIÓN Y RECICLAJE

Los productos desgastados son potencialmente reciclables y no deben desecharse en la basura habitual. Ayúdenos a proteger el medio ambiente y a preservar los recursos naturales.

Deshágase del aparato de manera ecológica. No lo tire con la basura doméstica. Sus componentes de plástico y de metal se pueden separar y reciclar. Lleve este aparato a un centro de reciclado homologado (punto verde).

La gasolina, aceites usados, mezclas de aceite/gasolina así como los objetos manchados con gasolina (ej.: trapos) no deben tirarse a la basura habitual, el desagüe, la tierra, los ríos, lago o el mar. Los objetos manchados con aceite deben desecharse de manera conforme a la reglamentación local: llévelos a un centro de reciclaje.

Los materiales utilizados en el embalaje de la máquina son reciclables: por favor, tírelos en el contenedor adecuado.

## GARANTÍA

GREENCUT garantiza todos los productos GREENCUT por un periodo de 2 años (válido para Europa). La garantía está sujeta a la fecha de compra teniendo en cuenta la intención de uso del producto. Como condición sujeta a la garantía, se debe presentar el recibo original indicando la fecha de compra y su descripción así como la herramienta defectuosa.

La garantía no cubre el desgaste por uso normal, especialmente en cuchillas, elementos de fijación de las cuchillas, turbinas, fuentes de iluminación, correas del ventilador y de transmisión, impulsores, filtros del aire, bujías y daños causados por un uso inapropiado, especialmente por el incumplimiento de las instrucciones de operación y mantenimiento.

En el caso de que se hayan realizado reparaciones o modificaciones por parte del consumidor u otro que no sea con los recambios originales de GREENCUT, la garantía se anulará.

En caso de una reclamación de garantía justificada, estamos autorizados, según nuestro criterio, a reparar o cambiar la herramienta defectuosa de manera gratuita. Otras reclamaciones que sobrepasen esta garantía, no serán válidas.

## DECLARACIÓN DE CONFORMIDAD (CE)

Nosotros, PRAT INTERNATIONAL BRANDS, SL., propietaria de la marca GREENCUT, con sede en Calle Migdia S/N. 43830-Torredembarra, SPAIN, declaramos que los motocultores GTC200X, a partir del número de serie del año 2015 en adelante, son conformes con los requerimientos de las Directivas del Parlamento Europeo y del Consejo aplicables:

- Directiva 2006/42/CE del Parlamento Europeo y del Consejo, de 17 de mayo de 2006, relativa a las máquinas y por la que se modifica la Directiva 95/16/CE
- Directiva 2014/30/UE del Parlamento Europeo y del Consejo del 26 de febrero de 2014 relativa a la armonización de las legislaciones de los Estados miembros relativas a la compatibilidad electromagnética.
- Directiva 2000/14/CE del Parlamento Europeo y del Consejo, de 8 de mayo de 2000, relativa a la aproximación de las legislaciones de los Estados miembros sobre emisiones sonoras en el entorno debidas a las máquinas de uso al aire libre.

El producto entregado coincide con el ejemplar que fue sometido al examen CE de tipo.

Torredembarra, 22 de mayo de 2015,



Albert Prat Asensio, CEO (Representante autorizado y responsable de la documentación técnica)

**GREENCUT**<sup>®</sup>



PRAT  
INTERNATIONAL  
BRANDS S.L.

## INDEX

INTRODUCTION	20
RÈGLES ET PRÉCAUTIONS DE SÉCURITÉ	20
ICÔNES D'AVERTISSEMENT	24
DESCRIPTION DU PRODUIT	25
ASSEMBLAGE	27
USAGE DU PRODUIT	30
ENTRETIEN	33
IDENTIFICATION ET RÉOLUTION DE PROBLÈMES	35
TRANSPORT ET STOCKAGE	36
ÉLIMINATION ET RECYCLAGE	36
GARANTIE	37
DÉCLARATION DE CONFORMITÉ (CE)	37

## INTRODUCTION

Merci d'avoir choisi ce produit GREENCUT. Nous sommes confiants que vous apprécierez sa qualité et répondrez à vos besoins pour une longue période de temps.

N'oubliez pas que vous pouvez contacter notre Service Technique Officiel pour des questions concernant le montage, l'utilisation, l'entretien, l'identification et le dépannage, ainsi que pour l'achat de pièces de rechange et/ou d'accessoires.



**ATTENTION :** Veuillez lire attentivement ce manuel avant d'utiliser le produit. Le non-respect du mode d'emploi et des avertissements de sécurité peut entraîner des dommages à l'utilisateur et/ou au produit lui-même. Le fabricant n'est pas responsable des accidents et des dommages à l'utilisateur, aux tiers et aux objets résultant de l'ignorance du contenu de ce manuel.

Ce produit n'est pas destiné à un usage professionnel.

Conservez ce manuel d'instructions pour référence ultérieure. Si vous vendez ce produit, n'oubliez pas de remettre ce manuel au nouveau propriétaire.

## RÈGLES ET PRÉCAUTIONS DE SÉCURITÉ

Les symboles et les mots indicateurs suivants ainsi que leur signification ont pour but d'expliquer les dangers et les informations relatives à ce produit.

SYMBOLE	MOT	SIGNIFICATION
	<b>ATTENTION</b>	Indique une situation dangereuse à laquelle une attention particulière doit être portée pour éviter tout type de blessure et / ou d'endommagement de la machine.
	<b>NOTE</b>	Indique des informations utiles qui peuvent faciliter le travail.



**ATTENTION:** Lire et comprendre tous les avertissements et instructions de sécurité avant d'utiliser ce produit. Le non-respect de cette consigne peut entraîner un choc électrique, un incendie et/ou des blessures graves.

Toutes les informations incluses dans ce manuel sont de grande importance pour votre propre sécurité et pour celle des personnes, animaux et objets se trouvant à proximité. Dans le cas d'un quelconque doute concernant ce manuel, demandez conseil à un professionnel ou mettez-vous en contact avec le Service Technique Officiel.

L'information suivante concernant les dangers et précautions fait référence aux situations les plus probables qui peuvent avoir lieu lors de l'utilisation de cette machine. Consultez toute la documentation, l'emballage et les étiquettes du produit avant de l'utiliser.

Si vous vous trouvez face à une situation non décrite sur la brochure, faites preuve de bon sens et utilisez la machine de la manière qui semble la plus sûre possible et dans le cas d'un danger probable, ne l'utilisez pas.

## UTILISATEURS

- Ce produit a été conçu pour être manipulé par des utilisateurs d'âge légal qui ont lu et compris ces instructions. Ne permettez pas à des personnes mineures ou à des personnes qui ne comprennent pas ces instructions d'utiliser le produit.
- Avant d'utiliser ce produit, familiarisez-vous avec lui. Assurez-vous de savoir où se trouvent toutes les commandes, les dispositifs de sécurité et comment les utiliser.
- Si vous êtes un utilisateur inexpérimenté, nous vous recommandons de pratiquer un travail simple et, si possible, en compagnie d'une personne expérimentée.

## SÉCURITÉ PERSONNELLE

- Ne forcez pas cette machine. Utilisez cette machine, ses accessoires, outils, etc. conformément à ces instructions en tenant compte des conditions et des travaux à effectuer. L'utilisation de cette machine à des fins autres que celles pour lesquelles elle a été conçue peut entraîner une situation dangereuse.
- Soyez vigilant, surveillez ce que vous faites lorsque vous utilisez cette machine.
- N'utilisez pas cette machine lorsque vous êtes fatigué ou sous l'influence de drogues, d'alcool ou de médicaments.
- Éviter d'inhaler les gaz d'échappement. Cette machine produit des gaz dangereux tels que le monoxyde de carbone qui peut causer des étourdissements, des évanouissements ou la mort.
- Vérifier que tous les dispositifs de sécurité sont installés et en bon état. N'utilisez pas cette machine si l'un de ses composants est endommagé.
- Maintenez toujours un bon soutien du pied et un bon équilibre en tout temps. Soyez prudent lorsque vous travaillez ou déplacez la machine sur des pentes et soyez particulièrement prudent lorsque vous changez de direction sur une pente. N'utilisez pas cette machine sur des pentes supérieures à 15°.
- Tenez toujours la machine par les poignées avec les deux mains et placez toujours votre corps derrière elle.
- Avant de commencer à travailler sur la machine, vérifiez que les fraises ne sont pas en contact avec des objets et qu'elles peuvent se déplacer librement.
- Tenir toutes les parties du corps à l'écart des éléments de coupe et des pièces mobiles lorsque la machine est en marche.
- Ne touchez aucun des composants du moteur pendant que la machine est en marche ou juste après qu'elle s'est arrêtée en raison des températures élevées qu'elle atteint.
- Ne pas utiliser la machine sous la pluie ou dans des conditions d'humidité extrême.
- Ne laissez pas cette machine sans surveillance pendant le fonctionnement.

## VÊTEMENTS DE TRAVAIL

- Habillez-vous de façon appropriée. Ne portez pas de vêtements amples ou de bijoux qui pourraient se coincer dans les pièces en mouvement. Nous recommandons l'utilisation de :
  - Protection des yeux (lunettes de sécurité).
  - Protection auditive.
  - Protection de la tête et du visage (casque et masque).
  - Protection des mains (gants résistants et antidérapants).
  - Protection des pieds (chaussures de sécurité antidérapantes).

## **VIBRATIONS**

- Un niveau élevé de vibrations et de longues périodes d'exposition sont les facteurs contribuant à la maladie du doigt blanc (phénomène de Raynaud). Afin de réduire le risque de maladie du doigt blanc, vous devez être au courant de ces recommandations :
  - Portez toujours des gants.
  - Inquiète-toi de toujours garder tes mains au chaud.
  - Veillez à ce que la chaîne soit toujours tranchante.
  - Faites des pauses fréquentes.
  - Tenez toujours la machine fermement par les poignées.
- Si vous remarquez l'un des symptômes de la maladie du doigt blanc, consultez immédiatement votre médecin.

## **SÉCURITÉ DE LA ZONE DE TRAVAIL**

- N'utilisez pas la machine à des températures extrêmes.
- Tenez la machine à l'écart de l'humidité excessive.
- N'utilisez pas cette machine dans des atmosphères explosives en présence de liquides, gaz et poussières inflammables.
- Ne jamais mettre la machine en marche dans une pièce ou une enceinte fermée. Les gaz d'échappement et les vapeurs de carburant contiennent du monoxyde de carbone et des produits chimiques dangereux.
- Gardez la zone de travail propre et bien éclairée. Les zones sombres et encombrées peuvent causer des accidents.
- Retirez tous les objets de la zone de travail avant de démarrer cette machine. Les objets se trouvant à proximité du produit peuvent être touchés et projetés par la machine et causer des blessures corporelles.
- N'utilisez pas cette machine dans des endroits où il peut y avoir du câblage ou des tuyaux enterrés.
- Tenir les enfants, les personnes ou les animaux à l'écart pendant le fonctionnement de la machine.
- Lorsque le travail est effectué simultanément par deux personnes ou plus, vérifiez toujours l'emplacement des autres et gardez une distance suffisante pour assurer la sécurité.
- Rappelez-vous que l'opérateur de la machine est responsable des dangers et des accidents causés à d'autres personnes ou à d'autres choses. Le fabricant n'est en aucun cas responsable des dommages causés par une utilisation incorrecte ou incorrecte de cette machine.

## **SÉCURITÉ DANS L'UTILISATION DES COMBUSTIBLES**

- Le carburant et l'huile sont dangereux. Ne pas inhaler ou ingérer. Si vous avalez du carburant et/ou de l'huile, consultez rapidement un médecin. En cas de contact avec du carburant ou de l'huile, nettoyez immédiatement et abondamment avec de l'eau et du savon ; en cas d'irritation des yeux ou de la peau, consultez un médecin dès que possible.
- Ne pas faire le plein dans des endroits fermés ou mal ventilés. Les vapeurs de carburant et d'huile contiennent des produits chimiques dangereux.
- Le carburant et l'huile sont des produits chimiques dangereux et hautement inflammables. N'apportez pas de flammes, d'étincelles ou de sources de chaleur à proximité de la machine. Ne fumez pas lorsque vous transportez du carburant, lorsque vous remplissez le réservoir ou lorsque vous travaillez. En cas d'incendie, éteignez le feu avec un extincteur à poudre sèche.
- Arrêtez toujours le moteur avant de faire le plein.
- Faites toujours le plein dans des endroits bien aérés et jamais avec le moteur en marche ou chaud.
- Si une fuite de carburant est détectée, ne pas démarrer ou faire tourner le moteur avant que la fuite n'ait été réparée.
- Assurez-vous que le bouchon du réservoir est bien fermé.
- Le carburant stocké dans le carburateur pendant de longues périodes de temps peut causer un démarrage difficile et augmenter les réparations et l'entretien de la machine.
- Toujours entreposer le carburant dans des contenants approuvés. N'utilisez pas de carburant stocké pendant plus de 2 mois, cela rendra le démarrage plus difficile et produira des performances insatisfaisantes du moteur.

## SÉCURITÉ DANS L'UTILISATION DES COMBUSTIBLES

- Ne pas modifier les contrôles du produit.
- Vérifiez régulièrement si des pièces cassées ou d'autres conditions susceptibles d'affecter le bon fonctionnement de la machine.
- Remplacez immédiatement les pièces usées ou endommagées par des pièces de rechange d'origine.
- Effectuer un entretien régulier de la machine. Ne tentez pas d'effectuer des travaux d'entretien ou de réparation qui ne sont pas décrits dans ce mode d'emploi. Nous recommandons que l'entretien et les réparations non décrites dans ce manuel soient effectués par un centre de service officiel.
- Après la fin des travaux, nettoyez toujours la machine, en particulier le réservoir de carburant, son environnement et le filtre à air, de la poussière et de la saleté.
- Éteignez la machine et débranchez la bougie d'allumage avant d'effectuer tout réglage, remplissage, changement d'accessoires, entretien, transport ou stockage de cette machine.
- Gardez les poignées de cette machine sèches et propres.
- Si la machine commence à vibrer étrangement, éteignez-la et examinez-la pour en déterminer la cause. Si vous n'en voyez pas la raison, apportez votre machine au service technique officiel.
- Réduisez le régime moteur lorsque vous arrêtez le moteur. Si le moteur est équipé d'un robinet d'arrêt de carburant, utilisez-le lorsque le moteur est à l'arrêt.
- Pour éviter les risques de brûlures ou d'incendie, laissez l'équipement refroidir complètement avant de le transporter ou de l'entreposer.
- Lors du transport du produit, s'assurer que le moteur est à l'arrêt et que la machine est correctement sécurisée afin d'éviter qu'elle ne bascule, ne renverse du carburant ou ne soit endommagée.
- L'équipement n'est pas à l'épreuve des intempéries et ne doit pas être entreposé à la lumière directe du soleil, à des températures ambiantes élevées ou dans des endroits humides ou mouillés.
- Conserver le produit hors de portée des enfants.

## SERVICE

- Faites vérifier régulièrement le produit par un technicien qualifié et n'utilisez que des pièces de rechange d'origine. Si vous avez des questions, veuillez contacter le Service Technique Officiel.

## ICÔNES D'AVERTISSEMENT

Les icônes sur les étiquettes d'avertissement qui apparaissent sur cette machine et / ou sur le manuel indiquent les informations nécessaires à l'utilisation en sécurité de cette machine.



Attention, danger !



Vérifiez s'il y a des fuites de carburant.



Lisez attentivement ce manuel avant de démarrer la machine.



N'utilisez pas cette machine sur des pentes de plus de 15°.



Portez un casque de sécurité.



Les personnes qui ne sont pas correctement protégées devraient se trouver à une distance de sécurité.



Porter une protection oculaire et auditive.



Tenir les enfants éloignés de la machine.



Portez un masque pour vous protéger de la poussière, de la vapeur et d'autres gaz toxiques.



Risque d'éjection des matériaux. Soyez prudent avec les objets qui peuvent être touchés et projetés par la machine.



Porter des gants de sécurité antidérapants.



Danger ! Risque d'amputation des doigts. Gardez vos mains et vos pieds loin de l'outil de coupe.



Porter des protège-jambes et des bottes de sécurité antidérapantes avec des protections en acier.



Ne déplacez pas vos mains ou toute autre partie de votre corps près des parties mobiles de la machine.



Surface très chaude ! Ne pas toucher en raison du risque de brûlures.



Avant de procéder à l'entretien ou à la réparation de la machine, éteignez la machine et débranchez la bougie d'allumage.



Danger, gaz mortels ! N'utilisez pas cette machine dans des endroits fermés ou mal ventilés.



Niveau de puissance sonore garanti XX Lwa, dB(A).



Carburant inflammable ! Risque d'incendie ou d'explosion.



Mettez votre appareil au rebut d'une manière respectueuse de l'environnement. Ne pas jeter dans les poubelles ménagères.



Ne fumez pas et ne laissez pas de flammes près du carburant ou de la machine.



Conforme aux directives CE.



## DESCRIPTION DU PRODUIT

### CONDITIONS D'USAGE

Ce motoculteur n'est destiné qu'au travail du sol. Toute autre utilisation que celle décrite ci-dessus peut entraîner des situations dangereuses et exempter le fabricant de toute responsabilité.

### DESCRIPTION DÉTAILLÉE DU PRODUIT



- |                                       |                                    |                                   |
|---------------------------------------|------------------------------------|-----------------------------------|
| 1. Marche en avant                    | 9. Protecteur                      | 18. Couverture de la transmission |
| 2. Marche en arrière                  | 10. Moteur                         | 19. Roues                         |
| 3. Réservoir de carburant             | 11. Bouchon de remplissage d'huile | 20. Fraises                       |
| 4. Filtre à air                       | 12. Câble de marche arrière        | 21. Protecteur                    |
| 5. Accélérateur                       | 13. Câble de marche en avant       | 22. Pot d'échappement             |
| 6. Manette de contrôle d'entrée d'air | 14. Guidon                         | 23. Bougie                        |
| 7. Manette contrôle arrivée d'essence | 15. Ajustement de hauteur          | 24. Carburateur                   |
| 8. Démarreur                          | 16. Éperon de profondeur           | 25. Courroies de transmissions    |
|                                       | 17. Interrupteur ON/OFF            |                                   |

**i** NOTE: Les produits décrits dans ce manuel peuvent varier en apparence, en inclusions, en description et en emballage, comme indiqué ou décrit ici.

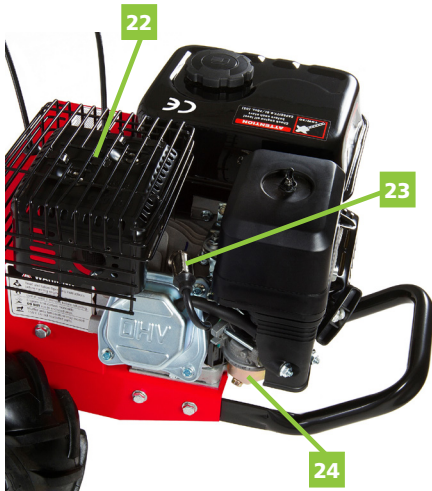
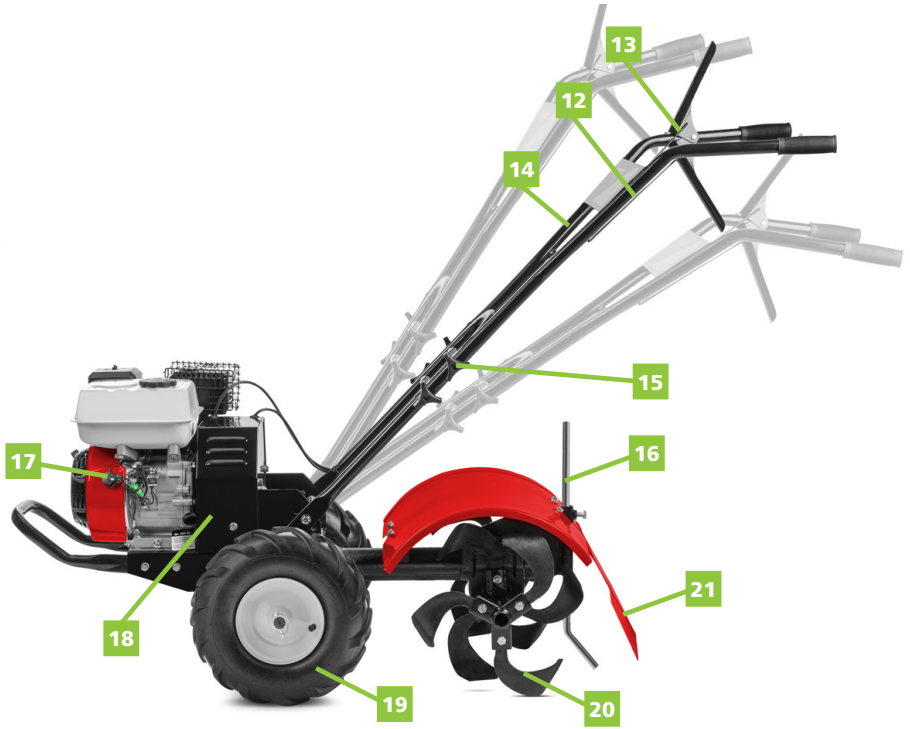

## CARACTÉRISTIQUES TECHNIQUES

GTC200X	
Moteur	Essence 4 temps OHV
Déplacement	196cc
Puissance de sortie	6,5cv / 3.600rpm
Type de carburant	95 sans plomb
Capacité de carburant	3,6L
Type d'huile	10W30, 10W40, 15W30 y 15W40
Capacité d'huile	0,7L
Système d'allumage	CDI électronique
Système de démarrage	Manuel EASY-START
Type d'huile de transmission	80W90
Capacité d'huile de transmission	1L
Transmission	Par ceintures
Transmission à réducteur	Vis sans fin + couronne dentée
Largeur de travail	50cm
Profondeur de travail	17,5 - 35cm
Lames	Fer trempé
Poids	72Kg

 **NOTE:** Greencut se réserve le droit de modifier les caractéristiques techniques sans préavis.

## ASSEMBLAGE

Le motoculteur est entièrement assemblé à l'exception de quelques pièces. Les instructions suivantes vous aideront à assembler et ajuster le guidon, la tension du câble et la hauteur du guidon. Vous aurez besoin de deux clés 9/16 "pour compléter l'assemblage.

 **NOTE:** Les côtés droit et gauche de la barre seront déterminés en fonction de la position qui est utilisée. Le produit sort d'usine sans huile. Vous devez l'ajouter avant de démarrer le moteur.

### ÉTAPE 1: INSTALLER LE RÉGULATEUR DE PROFONDEUR

1. Installez le régulateur de profondeur sur le dessus du support de régulateur profondeur avec la poignée en arrière.
2. Insérez la goupille du régulateur de profondeur dans le support, en vérifiant que le trou dans la partie supérieure est libre.

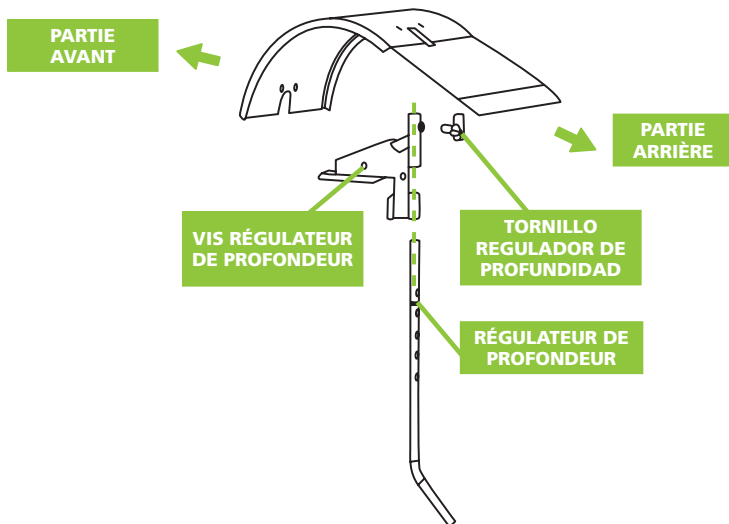

### ÉTAPE 2: PLACER LE SUPPORT DE GUIDON ET L'ANCRE

1. Le support est placé à l'extérieur du couvercle de transmission et doit aligner les tubes inférieurs.
2. Insérez une vis de 3/8 " -16x1" de chaque côté des trous inférieurs.
3. Placez les écrous 3/8 " -16 sur chaque vis.
4. Insérez une vis de 3/8 " -16x1" de chaque côté dans les trous supérieurs du guidon à la hauteur désirée.
5. Serrez tous les écrous.

### ÉTAPE 3: PLACEZ LE GUIDON AVEC LEQUEL VOUS TRAVAILLEZ

1. Insérez quatre vis de solidité dans chaque trou.
2. Installez quatre écrous.
3. Serrez tous les écrous.

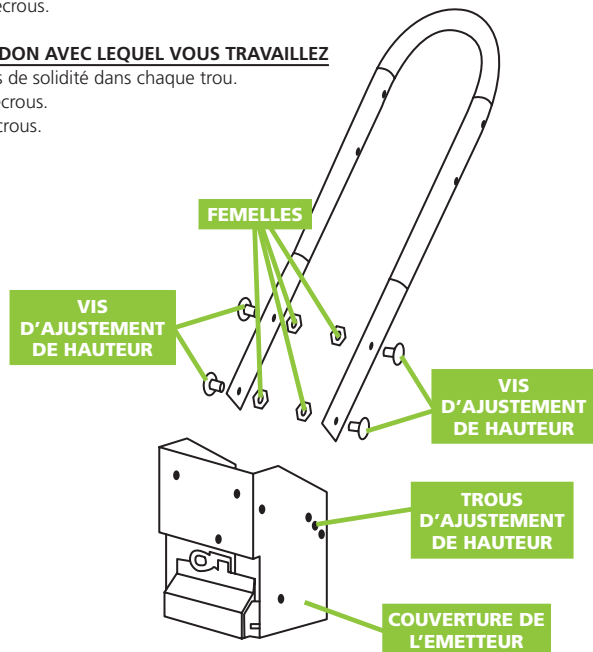

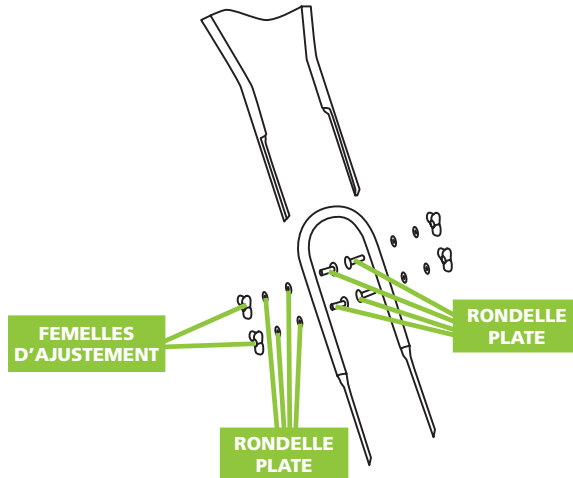

#### **ÉTAPE 4: REMPLISSEZ LE CARTER MOTEUR.**

**i** **NOTE:** Le moteur sort d'usine sans huile. L'huile moteur doit être ajoutée avant d'allumer le moteur.

1. Ajouter l'huile. Ne le remplissez pas trop. Utilisez des huiles propres et un détergent de haute qualité. Ne mélangez pas d'huile avec de l'essence. Le niveau d'huile doit être plein. Vérifiez le niveau d'huile en retirant le bouchon de remplissage.
2. Vérifiez toujours le niveau d'huile avant de démarrer le moteur. Voir la section "caractéristiques techniques" pour connaître la capacité et le type d'huile à utiliser.



**TIGE POUR  
MESURER  
L'HUILE**

#### **ÉTAPE 5 : REMPLIR LE CARTER DE TRANSMISSION.**

1. Ajoutez de l'huile par l'ouverture supérieure en vous assurant que la quantité d'huile est conforme à ce qui est spécifié dans le manuel. Utilisez des huiles propres et un détergent de haute qualité. Ne mélangez pas d'huile avec de l'essence. Le niveau d'huile doit être plein. Vérifier le niveau d'huile en retirant le bouchon de remplissage.
2. Vérifiez toujours le niveau d'huile avant de démarrer le moteur. Se reporter au chapitre "Caractéristiques techniques" pour connaître la capacité et le type d'huile à utiliser.

## USAGE DU PRODUIT

### INSPECTION AVANT DE COMMENCER

1. Assurez-vous que le couvercle de sécurité soit en place et que tous les écrous et les boulons soient bien fixés.
2. Vérifiez le niveau d'huile dans le carter.
3. Vérifiez que l'air est propre.
4. Voir l'alimentation en carburant. Remplissez le réservoir de carburant à une distance de sécurité du haut du réservoir pour fournir un espace pour l'expansion du réservoir.
5. Assurez-vous que le fil de la bougie et la bougie sont bien serrés.
6. Vérifiez la position des roues et le blocage des roues.
7. Vérifiez la position du levier de profondeur du régulateur.
8. Vérifiez s'il y a des signes de fuite de carburant sous et autour du moteur.
9. Inspectez les flexibles de carburant.
10. Recherchez des signes de dommages au moteur.
11. Enlevez la saleté de la zone du pot d'échappement et du démarreur.

### DÉMARRAGE ET ARRÊT

Les contrôles nécessaires pour démarrer le motoculteur sont placés dans le moteur.

#### DÉPART EN FROID

1. Réglez l'interrupteur ON / OFF sur "ON".
2. Mettre le levier de starter en position d'accélérateur pleine ou fermée.
3. Déplacez la manette des gaz 1/4.
4. Tirez lentement sur la corde du démarreur et laissez-la se rétracter normalement.
5. Tirez rapidement la corde du démarreur et laissez-la se rétracter normalement.
6. Lorsque le moteur démarre, déplacez progressivement le levier de contrôle sur la position «no starter» et augmentez la vitesse d'accélération.

#### DÉMARRER AVEC LE MOTEUR CHAUD

Le démarrage d'un moteur qui est encore chaud du fait d'une opération précédente, normalement ne nécessite pas l'utilisation de l'étrangleur.

1. Réglez l'interrupteur ON / OFF sur "ON".
2. Vérifiez que le levier de starter reste en position ouverte.
3. Tirer rapidement la corde du démarreur jusqu'à ce que le moteur démarre. Laisse la corde revenir avec sa normalité. Répétez jusqu'à ce que la machine démarre.
4. Réglez la vitesse sur "Fast-lièvre" pour une plus grande action de la barre.

#### VITESSE EN RALENTI

Utilisez la position «slow-tortue» sur la manette des gaz pour réduire la pression du moteur lorsque le travail du sol n'est pas utilisé. L'abaissement du régime moteur contribuera à la durée de vie du moteur et réduira la consommation de carburant et d'huile.

#### FONCTIONNEMENT DE VITESSE

Pour travailler normalement, placez la manette des gaz sur la position "fast - lièvre".

#### ARRÊT

Pour arrêter le moteur à tout moment, changez la position d'allumage "ON" sur "OFF".

Pour arrêter les roues et les dents à tout moment, mettez l'unité de contrôle en position neutre.

## **LABOURAGE**

1. Réglez le levier du régulateur de profondeur à la profondeur de travail souhaitée.
2. Déplacez la commande des gaz sur "fast-lièvre".
3. Appuyez sur le levier "avant" avant, et il démarrera automatiquement en travaillant à la fois la traction et les lames de labourage.

## **LEVIERS D'OPÉRATION DE CONTRÔLE DE SÉCURITÉ**

### **LEVIER VERS L'AVANT:**

Poussez les fraises et les roues vers l'avant.

Pousser le levier de commande de sécurité «vers l'avant» vers le guidon déplace les dents et les roues. Avec le levier d'arrêt, les dents et les roues provoquent l'arrêt complet du motoculteur.

### **LEVIER VERS L'ARRIÈRE:**

Engagez les roues et les fraises vers l'arrière.

En actionnant le levier d'inversion "marche arrière", le fonctionnement du cultivateur est à l'inverse.

## **AJUSTEMENTS ET CONSEILS**



**ATTENTION:** Éteignez le moteur avant d'effectuer les réglages. Prendre des précautions au moment de utiliser le levier de recul.

## **GOUPILLES DE BLOCAGE DE ROUES**

### **POUR BLOQUER LES ROUES:**

1. Retirez la goupille de verrouillage. Alignez le trou dans l'arbre avec le trou dans la jante.
2. Insérez les goupilles bloquées dans les trous, passez la double bague sur la goupille pour fixer l'arbre.
3. Verrouillez solidement l'essieu et la roue avant de travailler.
4. Répétez sur les autres roues.



**NOTE:** N'utilisez pas la barre avec une seule roue bloquée.

### **POUR DÉVERROUILLER LES ROUES ET LES METTRE EN POSITION LIBRE:**

1. Retirez la goupille de verrouillage. Faites glisser la roue dans la machine.
2. Insérer la goupille seulement sur l'arbre.
3. La roue doit tourner librement sur l'arbre.



**PASADOR DE BLOQUEO Y  
DESbloQUEO DE LA RUEDA  
(TRACCIÓN MECÁNICA/SIN  
TRACCIÓN MECÁNICA)**

### RÉGLAGE DE LA HAUTEUR DU GUIDON

La hauteur idéale du guidon change en fonction de la profondeur du travail du sol dans lequel vous souhaitez l'utiliser. Pour ajuster le guidon:

1. Dévissez les écrous et retirez les vis supérieure et inférieure de chaque côté.
2. Alignez le guidon en le plaçant dans les trous souhaités dans la position la plus basse.
3. Insérer les écrous et les boulons et resserrer.

### LEVIER DE CONTRÔLEUR DE PROFONDEUR

La façon de travailler en profondeur est contrôlée par la baguette de profondeur.

Pour ajuster la profondeur du labour:

1. Retirez la goupille de retenue.
2. Soulevez le levier du régulateur de rétention à la position du niveau de labourage choisi.
3. Alignez les trous du levier du régulateur de profondeur avec les trous du support et remplacez la goupille de retenue.
  - **Depth regulator lever down** = Levier du régulateur de profondeur vers le bas. Travail moins profond.
  - **Depth regulator lever up** = Levier du régulateur de profondeur vers le haut. Travail plus profond.

### CEINTURE DE RÉGLAGE DE TENSION

La tension correcte de la ceinture est essentielle pour une bonne performance. Après la première demie-heure de fonctionnement, tous les câbles doivent être réajustés. Après cela, la tension de la courroie doit être vérifiée toutes les 2 heures de fonctionnement.

Pour serrer la sangle:

1. Desserrez l'écrou supérieur. Tournez l'écrou 1/8 ".
2. Serrez l'écrou inférieur.
3. Vérifiez les paramètres.

Cette procédure doit être répétée jusqu'à ce que les sangles soient complètement tendues. Si le réglage ne peut pas être effectué avec succès, remplacez la courroie.

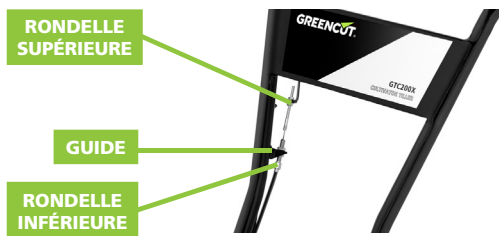

### CONSEILS POUR TRAVAILLER



**ATTENTION:** Ne réglez pas la profondeur des lames avant que les leviers de sécurité soient en position neutre. Laissez toujours le levier de réglage de la profondeur en position de transport. Avant de démarrer le moteur, placez le dispositif de freinage dans le trou hauteur du levier du régulateur de profondeur.

La clé d'un bon travail est de commencer à faire un travail superficiel au premier passage, puis d'augmenter la profondeur.

- Labourer en profondeur dépendra des conditions du sol.
- Lorsque vous commencez à travailler sur un sol très dur ou compact, placez la goupille de retenue dans le trou le plus haut. Cela vous permettra de travailler avec moins de profondeur. Avec le régulateur de profondeur dans cette position, passez à diverses reprises sur la zone à cultiver. Ensuite, faites des couches successives.



- Si le guidon saute ou bouge de manière incontrôlée, abaissez le régulateur de profondeur en plaçant les dents dans un trou plus haut. Cela vous permettra de travailler normalement.
- S'il y a des herbes ou de la végétation qui obstruent le passage, changez la position du guidon pour qu'il puisse traverser la végétation.

### CONSEILS POUR LA CULTURE

Si vous voulez utiliser le tracteur pour cultiver:

- Plantez différentes rangées de plantes en laissant entre 50 et 55 cm de distance entre chaque rangée.
- Placer le levier du régulateur de profondeur avec les dents de retenue dans l'un des trous les plus hauts. Cela permettra un bon travail à travers les herbes et sera en mesure de diviser le sol de la zone.

## ENTRETIEN

Un bon entretien prolonge la durée de vie de la machine. Une utilisation prolongée ou constante peut nécessiter un entretien plus intensif pour que la machine continue à fonctionner correctement.



**ATTENTION :** Assurez-vous que le moteur est complètement arrêté avant d'effectuer tout entretien ou réparation. Cela éliminera tout risque potentiel.

ENTRETIEN		CHAQUE UTILISATION	TOUS MOIS OU 24H UTILISATION	TOUS 3 MOIS OU 50H UTILISATION	TOUS 6 MOIS OU 100H UTILISATION	CHAQUE ANNÉE OU 300H UTILISATION
Tension de la sangle	Revoir	X				
	Changer	X				
Huile moteur	Examen niveau	X				
	Changer		X		X	
Filtre d' air	Revoir	X				
	Nettoyer l'axe			X		
	Remplacer					X
Contrôle de transmission	Revoir	X				
	Remplacer			X		
Pression des pneus	Revoir	X				
Dents arbre	Nettoyer l'axe	X				
Demi-arbre la roue	Lubrifier			X		

## ENTRETIEN DU MOTOCULTEUR

Les informations suivantes vous aideront à effectuer la révision nécessaire et à effectuer les procédures requises pour suivre les recommandations de l'entretien normal de votre motoculteur.

### CHANGER LA CEINTURE AVANT OU ARRIÈRE

1. Éteignez la machine. Le moteur doit être froid.
2. Retirez le fil de la bougie et fixez la bougie.
3. Retirez le protège-courroie.

Retirez la courroie, poulie du moteur vers l'avant:

- Tirer le démarreur du moteur pour faire tourner la poulie.
- Avec la poulie en marche, forcez la courroie vers l'avant hors de la rainure.
- Faites glisser la courroie de la poulie du moteur.
- Tirez la sangle vers le bas et l'extraire.

Retirez le ruban adhésif arrière de la poulie du moteur.

- Tirer doucement le démarreur du moteur pour faire tourner la poulie.
- Avec la poulie en marche, forcez la courroie vers l'avant et faites-la sortir de la rainure.
- Faites glisser la courroie de la poulie du moteur et changez les guides de courroie.
- Tirez la sangle vers le bas et l'extraire.

Installez la nouvelle sangle en marche arrière.

- Tirez la sangle par le bas.
  - Remplacez la courroie et insérez-la dans les guides de courroie.
  - Tirez le câble du démarreur moteur doucement. Installez la nouvelle ceinture vers avant.
  - Placez la courroie dans la rainure de la poulie d'entraînement.
  - Tirez doucement le démarreur du moteur pour faire tourner la poulie.
4. Remplacez le protecteur de courroie.
  5. Connectez le capuchon de la bougie.

### VÉRIFIER LA GRAISSE DE TRANSMISSION

Vérifiez le niveau de graisse de la transmission chaque année. Pour vérifier le niveau:

1. Déplacez le levier vers le sol.
2. Retirez la jauge du niveau de graisse situé entre les supports du guidon. Si le niveau de graisse ne touche pas la tige, remplissez-la de graisse.
3. Utilisez l'orifice de remplissage
4. Vérifier que la transmission de la roue avant et la transmission des dents arrière aient aussi de la graisse suffisante.

### VÉRIFIER LA PRESSION DES PNEUS

La pression recommandée pour les pneus est de 20PSI. Si les pneus n'ont pas la même pression, le motoculteur travaillera en mauvais équilibre.

### LLUBRIFICATION

La lubrification appropriée pour déplacer les pièces mécaniques est très importante pour l'entretien et le maintien. Contrôler le niveau de lubrifiant régulièrement (toutes les 10 heures d'utilisation) et remplacer le niveau si nécessaire avec de l'huile de transmission SAE90.

### NETTOYER L'AXE DES BRAS

1. Éteignez le moteur. Le moteur doit être froid.
2. Retirez le fil de la bougie.
3. Verrouillez le guidon plié vers le moteur et retirez la saleté des points avec un plus grand frottement (points d'ancrage).
4. Enlever toute la végétation, les cordes, les fils et tout autre matériel laissé accumulé sur l'arbre ou entre les dents.
5. Remettez la transmission dans une position de niveau.
6. Remplacer le fil de la bougie.

## IDENTIFICATION ET RÉOLUTION DE PROBLÈMES

Le tableau comprend certains des problèmes les plus courants, leurs causes et leurs remèdes.

PROBLÈME	SOLUTION
<b>Le moteur ne s'allume pas</b>	<ul style="list-style-type: none"> <li>• Ajoutez du carburant dans le réservoir</li> <li>• Connectez le fil de la bougie</li> <li>• La manette des gaz doit être placée dans la position des gaz pour un démarrage à froid.</li> </ul>
<b>Le moteur tourne irrégulièrement pendant le fonctionnement</b>	<ul style="list-style-type: none"> <li>• Nettoyez ou remplacez le filtre à air.</li> </ul>
<b>Le moteur est difficile à démarrer</b>	<ul style="list-style-type: none"> <li>• Vider le carburant précédent et le remplacer par un nouveau</li> <li>• Assurez-vous que le fil de la bougie est parfaitement connecté</li> <li>• Les leviers de commande de sécurité doivent être dans une position neutre pour démarrer le moteur</li> </ul>
<b>Le moteur manque de force</b>	<ul style="list-style-type: none"> <li>• Soulevez des fraises pour forer moins de profondeur (en utilisant un régulateur de profondeur)</li> <li>• Enlever et nettoyer le réservoir de carburant</li> <li>• Nettoyer ou changer le filtre à air</li> <li>• Le réglage du carburateur est incorrect, amenez le moteur au service technique</li> <li>• Remplacer la bougie et régler la distance</li> <li>• Vidangez et rechargez le réservoir et le carburateur.</li> </ul>
<b>Le moteur ne s'arrête pas lorsque la commande est en position "stop"</b>	<ul style="list-style-type: none"> <li>• Vérifier et ajuster l'accélérateur.</li> </ul>
<b>Le guidon se déplace vers l'avant pendant l'allumage</b>	<ul style="list-style-type: none"> <li>• Les leviers de commande de sécurité doivent être en position neutre pour démarrer le moteur.</li> </ul>
<b>Il est difficile de contrôler le guidon quand vous travaillez</b>	<ul style="list-style-type: none"> <li>• Mettez les roues dans la position de labour.</li> <li>• Soulevez des fraises pour un labour superficiel.</li> </ul>
<b>Les fraises tournent mais les roues ne tournent pas</b>	<ul style="list-style-type: none"> <li>• Mettez les roues en position de travail</li> <li>• Si la transmission interne échoue, contactez votre revendeur</li> </ul>
<b>Les dents tournent, les roues tournent, mais l'outil ne bouge pas.</b>	<ul style="list-style-type: none"> <li>• Abaissez les dents pour approfondir en levant le levier du régulateur de profondeur</li> </ul>
<b>Les courroies sont en position neutre ou inversée.</b>	<ul style="list-style-type: none"> <li>• Éteignez le moteur et laissez-le refroidir</li> <li>• Débranchez le fil de la bougie</li> <li>• Abaissez les leviers de commande de sécurité</li> <li>• Remplacez le fil de la bougie et le fil</li> </ul>

PROBLEMA	SOLUCIÓN
<b>Les sangles ne fonctionnent pas en avant</b>	<ul style="list-style-type: none"> <li>• Réglez les poulies du tendeur de courroie</li> <li>• Éteignez le moteur et laissez-le refroidir</li> <li>• Débranchez le fil de la bougie</li> <li>• Abaissez les leviers de commande de sécurité</li> <li>• Remplacer le fil de la bougie et le fil</li> </ul>
<b>L'excès de chaleur s'accumule dans la zone de transmission / dent pendant le travail</b>	<ul style="list-style-type: none"> <li>• Enlevez les végétaux en suivant les instructions</li> <li>• SUIVEZ TOUTES LES CONSIGNES DE SÉCURITÉ</li> <li>• Vérifiez le liquide de transmission et le remplir si nécessaire</li> </ul>



**NOTE:** Si vous ne parvenez pas à résoudre le problème, contactez le Service Technique Officiel.

## TRANSPORT ET STOCKAGE

- Laissez l'équipement refroidir complètement avant de le transporter ou de l'entreposer.
- Évitez un endroit exposé à la lumière du soleil lorsque vous placez la machine dans un véhicule. Si la machine est laissée dans un véhicule verrouillé pendant plusieurs heures, des températures élevées à l'intérieur du véhicule peuvent provoquer l'évaporation du carburant et une explosion possible.
- Pour éviter toute perte de carburant pendant le transport, le produit doit être fixé dans sa position normale de fonctionnement et le bouchon du réservoir fermé.
- Conservez toujours le produit dans un endroit propre, sûr et sec, à une température comprise entre 0° et 45°C.
- L'équipement n'est pas à l'épreuve des intempéries et ne doit pas être entreposé à la lumière directe du soleil, à des températures élevées ou dans des endroits humides.
- Ne jamais entreposer l'équipement dans des endroits où il y a des matériaux inflammables, des gaz ou des liquides combustibles, etc.
- Pour réduire les risques d'incendie, maintenez la machine propre en éliminant les traces de matière, d'huile et de graisse.
- En cas de stockage prolongé, entreposer la machine sans carburant. Les carburants stockés doivent être stabilisés à l'aide d'un stabilisateur.
- Rangez la machine hors de portée des enfants.

## ÉLIMINATION ET RECYCLAGE

Les produits usés sont potentiellement recyclables et ne doivent pas être jetés dans les déchets habituels. Aidez-nous à protéger l'environnement et à préserver les ressources naturelles.

Éliminer l'appareil dans le respect de l'environnement. Ne le jetez pas avec les ordures ménagères. Ses composants en plastique et en métal peuvent être séparés et recyclés. Apportez cet appareil à un centre de recyclage agréé (point vert).

L'essence, les huiles usées, les mélanges d'huile/essence et les objets tachés d'essence (p. ex., chiffons) ne devraient pas être jetés dans les ordures, les eaux usées, la saleté, les rivières, les lacs ou la mer. Les articles tachés d'huile doivent être éliminés conformément à la réglementation locale : amenez-les dans un centre de recyclage.

Les matériaux utilisés dans l'emballage de la machine sont recyclables : veuillez les jeter dans le conteneur approprié.

## GARANTIE

GREENCUT garantit tous les produits pour une période de 2 ans (pour toute l'Europe). La garantie est sujette à la date d'achat. Comme condition à la garantie, il est nécessaire de présenter le reçu original en indiquant la date d'achat et sa description et remettre l'outil défectueux.

La garantie ne couvre pas l'usure due à un usage normal, spécialement pour les lames, les éléments de fixation des lames, les turbines, les sources d'illumination, les courroies du ventilateur et de transmission, de promoteurs, les filtres à air, les bougies et les dommages causés par un usage inadéquat, spécialement dûs au non respect des instructions d'opération et d'entretien.

Dans le cas où des réparations ou des modifications aient été réalisées par le consommateur ou autrui avec des pièces de rechange non originales de GREENCUT, la garantie sera annulée.

Dans le cas d'une réclamation de garantie justifiée, nous pourrions soit réparer, soit changer l'outil défectueux, de manière gratuite. Toute autre réclamation non considérée dans la garantie ne sera pas valide.

## DÉCLARATION DE CONFORMITÉ (CE)

Nous, PRAT INTERNATIONAL BRANDS S.L., propriétaire de la marque GREENCUT, située Calle Migdia S / N. 43830 - Torredembarra, ESPAGNE, nous déclarons que le motoculteur GTC200X, à partir du numéro de série de l'année 2015, est conforme aux exigences des directives applicables du Parlement européen et du Conseil:

- Directive 2006/42/CE du Parlement européen et du Conseil du 17 mai 2006 relative aux machines et modifiant la directive 95/16/CE.
- Directive 2014/30/UE du Parlement européen et du Conseil du 26 février 2014 relative à l'harmonisation des législations des États membres concernant la compatibilité électromagnétique.
- Directive 2000/14/CE du Parlement européen et du Conseil du 8 mai 2000 concernant le rapprochement des législations des États membres relatives aux émissions sonores dans l'environnement des matériels destinés à être utilisés à l'extérieur des bâtiments.

Le produit livré coïncide avec l'échantillon qui a été soumis à l'examen de type CE.

Torredembarra, 22 mai 2015,



Albert Prat Asensio, PDG (Représentant autorisé et responsable de la documentation technique).

**GREENCUT®**

 PRAT  
INTERNATIONAL  
BRANDS S.L.

## INDICE

INTRODUZIONE	38
NORME E PRECAUZIONI DI SICUREZZA	38
ICONE DI AVVERTIMENTO	42
DESCRIZIONE DEL PRODOTTO	43
MONTAGGIO	45
USO DEL PRODOTTO	48
MANUTENZIONE	51
IDENTIFICAZIONE E SOLUZIONE DEI PROBLEMI	53
TRASPORTO E STOCCAGGIO	54
SMALTIMENTO E RICICLAGGIO	54
GARANZIA	55
DICHIARAZIONE DI CONFORMITÀ (CE)	55

## INTRODUZIONE

Grazie per aver scelto questo prodotto GREENCUT. Siamo certi che apprezzerete la sua qualità e che soddisferete le vostre esigenze per un lungo periodo di tempo.

Ricorda che puoi contattare il nostro Servizio Tecnico Ufficiale per domande su montaggio, uso, manutenzione, identificazione e risoluzione dei problemi e per l'acquisto di ricambi e/o accessori.



**ATTENZIONE:** Leggere attentamente il presente manuale prima di utilizzare il prodotto. La mancata osservanza delle istruzioni per l'uso e delle avvertenze di sicurezza può causare danni all'utente e/o al prodotto stesso. Il produttore non è responsabile per incidenti e danni all'utente, a terzi e a oggetti derivanti dall'inosservanza del contenuto del presente manuale.

Questo prodotto non è destinato ad un uso professionale.

Conservare le presenti istruzioni per l'uso per riferimento futuro. Se vendete questo prodotto, ricordatevi di consegnare questo manuale al nuovo proprietario.

## NORME E PRECAUZIONI DI SICUREZZA

I seguenti simboli e parole chiave e il loro significato hanno lo scopo di spiegare i pericoli e le informazioni relative a questo prodotto.

SIMBOLO	PAROLA	SIGNIFICATO
	<b>ATTENZIONE</b>	Indica una situazione pericolosa nella quale si deve prestare speciale attenzione per evitare qualsiasi tipo di danno e/o malfunzionamento dell'apparato.
	<b>NOTA</b>	Fornisce informazione utile che può agevolare il lavoro.



**ATTENZIONE:** Leggere e comprendere tutte le avvertenze e le istruzioni di sicurezza prima di utilizzare questo prodotto. La mancata osservanza di questa precauzione può provocare scosse elettriche, incendi e/o lesioni gravi.

Tutte le informazioni contenute nel presente manuale sono rilevanti per la sicurezza propria e dell'ambiente circostante. In caso di domande sulle informazioni contenute nel presente manuale, rivolgersi a un professionista o al Servizio Tecnico Ufficiale.

Le seguenti informazioni sui pericoli e sulle precauzioni includono le situazioni più probabili che possono verificarsi durante l'uso della macchina. Consultare tutta la documentazione, l'imballaggio e le etichette del prodotto prima dell'uso.

Se si verifica una situazione non descritta in questo manuale, usare il buon senso per utilizzare la macchina nel modo più sicuro possibile e, se si avverte un pericolo, non utilizzare la macchina.

## UTENTI

- Questo prodotto è stato progettato per essere utilizzato da persone maggiorenni che hanno letto e compreso le presenti istruzioni. Non consentire l'uso del prodotto a minori o a persone che non comprendono le presenti istruzioni per l'uso.
- Prima di utilizzare questo prodotto, familiarizzare con esso. Assicurarsi di sapere dove si trovano tutti i comandi, i dispositivi di sicurezza e come devono essere utilizzati.
- Se sei un utente inesperto ti consigliamo di fare un lavoro semplice e, se possibile, in compagnia di una persona esperta.

## SICUREZZA PERSONALE

- Non forzare la macchina. Utilizzare la macchina, gli accessori, gli utensili, ecc. in conformità con le presenti istruzioni, tenendo conto delle condizioni e del lavoro da eseguire. L'utilizzo della macchina per scopi diversi da quelli previsti può causare situazioni di pericolo.
- Prestare attenzione, osservare ciò che si sta facendo quando si utilizza la macchina.
- Non utilizzare la macchina quando si è stanchi o sotto l'effetto di droghe, alcol o farmaci.
- Evitare l'inalazione dei gas di scarico. Questa macchina produce gas pericolosi come il monossido di carbonio che possono causare vertigini, svenimenti o morte.
- Controllare che tutti i dispositivi di sicurezza siano installati e in buone condizioni. Non utilizzare la macchina se i suoi componenti sono danneggiati.
- Mantenere sempre un poggiapiedi e un equilibrio adeguati. Prestare particolare attenzione quando si lavora o ci si sposta con la macchina su pendii e quando si cambia direzione su un pendio. Non utilizzare la macchina su pendenze superiori a 15°.
- Tenere sempre la macchina per le maniglie con entrambe le mani e posizionare sempre il corpo dietro di essa.
- Prima di iniziare i lavori sulla macchina, verificare che le frese non siano a contatto con oggetti e che possano muoversi liberamente.
- Tenere tutte le parti del corpo lontano dagli elementi di taglio e dalle parti in movimento quando la macchina è in funzione.
- Non toccare nessuno dei componenti del motore mentre la macchina è in funzione o subito dopo l'arresto a causa delle alte temperature raggiunte.
- Non azionare la macchina in condizioni di pioggia o di umidità estrema.
- Non lasciare l'unità incustodita durante il funzionamento.

## ABITI DA LAVORO

- Indossare in modo appropriato. Non indossare indumenti larghi o gioielli che potrebbero rimanere impigliati nelle parti in movimento. Si consiglia l'uso di:
  - Occhiali protettivi (occhiali protettivi).
  - Protezione dell'udito.
  - Protezione della testa e del viso (casco e maschera).

- Protezione delle mani (guanti resistenti e antiscivolo).
- Protezione del piede (calzature di sicurezza antiscivolo).

### **VIBRAZIONI**

- Un alto livello di vibrazioni e lunghi periodi di esposizione sono i fattori che contribuiscono alla malattia delle dita bianche (fenomeno di Raynaud). Al fine di ridurre il rischio di malattie da dito bianco, è necessario essere consapevoli di queste raccomandazioni:
  - Indossare sempre guanti.
  - Preoccupatevi di tenere sempre le mani al caldo.
  - Assicuratevi che la catena sia sempre affilata.
  - Fate pause frequenti.
  - Tenere sempre la macchina saldamente per le maniglie.
- Se si nota uno qualsiasi dei sintomi di malattia delle dita bianche, consultare immediatamente il medico.

### **SICUREZZA DELL'AREA DI LAVORO**

- Non utilizzare la macchina a temperature estreme.
- Tenere l'apparecchio lontano da umidità eccessiva.
- Non utilizzare la macchina in atmosfere esplosive in presenza di liquidi, gas e polveri infiammabili.
- Non mettere mai in funzione la macchina in un ambiente chiuso o in un involucro. I gas di scarico e i vapori di carburante contengono monossido di carbonio e sostanze chimiche pericolose.
- Mantenere l'area di lavoro pulita e ben illuminata. L'ingombro e l'oscurità possono causare incidenti.
- Rimuovere tutti gli oggetti dall'area di lavoro prima di avviare la macchina. La macchina può toccare e proiettare oggetti che si trovano in prossimità del prodotto, causando lesioni personali.
- Non utilizzare la macchina in aree in cui potrebbero essere presenti cavi o tubi interrati.
- Tenere lontani bambini, persone o animali durante il funzionamento della macchina.
- Quando il lavoro viene eseguito contemporaneamente da due o più persone, controllare sempre la posizione delle altre e mantenere una distanza sufficiente per garantire la sicurezza.
- Ricordare che l'operatore è responsabile dei pericoli e degli incidenti che possono derivare a terzi o a cose. Il produttore non è in alcun modo responsabile per danni causati da un uso improprio o non corretto di questa macchina.

### **SICUREZZA NELL'USO DI COMBUSTIBILI**

- Il carburante e l'olio sono pericolosi. Non inalare né ingerire. In caso di ingestione di carburante e/o olio, consultare immediatamente un medico. In caso di contatto con carburante o olio, pulirli immediatamente e abbondantemente con acqua e sapone; in caso di irritazione oculare o cutanea, consultare un medico al più presto.
- Non fare rifornimento in ambienti chiusi o scarsamente ventilati. Il combustibile e i vapori d'olio contengono sostanze chimiche pericolose.
- Il carburante e l'olio sono sostanze chimiche pericolose e altamente infiammabili. Non avvicinare fiamme, scintille o fonti di calore alla macchina. Non fumare durante il trasporto del carburante, il riempimento del serbatoio o durante i lavori. In caso di incendio, spegnere l'incendio con un estintore a polvere asciutta.
- Spegnerne sempre il motore prima di fare rifornimento.
- Rifornire sempre in aree ben ventilate e mai con il motore acceso o caldo.
- Se si riscontra una perdita di carburante, non avviare o far funzionare il motore fino a quando la perdita non è stata riparata.
- Accertarsi che il tappo del serbatoio sia chiuso correttamente.
- Il carburante immagazzinato nel carburatore per lunghi periodi di tempo può causare un avviamento difficoltoso e aumentare le riparazioni e la manutenzione della macchina.
- Conservare sempre il carburante in contenitori approvati. Non utilizzare il carburante immagazzinato per più di 2 mesi, in quanto ciò renderà più difficile l'avviamento e produrrà prestazioni insoddisfacenti del motore.



## SICUREZZA NELLA MANUTENZIONE, TRASPORTO E STOCCAGGIO

- Non modificare i comandi del prodotto.
- Controllare regolarmente la presenza di parti rotte o altre condizioni che possono influire sul corretto funzionamento della macchina.
- Sostituire immediatamente i pezzi usurati o danneggiati con pezzi di ricambio originali.
- Eseguire una regolare manutenzione della macchina. Non eseguire lavori di manutenzione o riparazione non descritti nelle presenti istruzioni per l'uso. Si raccomanda che la manutenzione e le riparazioni non descritte in questo manuale siano eseguite da un centro di assistenza ufficiale.
- Al termine dei lavori pulire sempre la macchina, in particolare il serbatoio del carburante, l'ambiente circostante e il filtro dell'aria, da polvere e sporcizia.
- Spegnerla la macchina e scollegare la candela prima di eseguire qualsiasi operazione di regolazione, riempimento, sostituzione degli accessori, manutenzione, trasporto o stoccaggio.
- Tenere le maniglie della macchina asciutte e pulite.
- Se la macchina inizia a vibrare stranamente, spegnerla ed esaminarne la causa. Se non si vede il motivo, portare la macchina al Servizio Tecnico Ufficiale.
- Ridurre il regime motore allo spegnimento. Se il motore è dotato di una valvola di intercettazione del carburante, utilizzarlo a motore spento.
- Per evitare ustioni o rischi di incendio, lasciare raffreddare completamente l'apparecchiatura prima di trasportarla o conservarla.
- Durante il trasporto del prodotto, accertarsi che il motore sia fermo e che la macchina sia ben fissata per evitare che si rovesci, si rovesci o si danneggi.
- L'apparecchiatura non è resistente alle intemperie e non deve essere conservata alla luce diretta del sole, a temperature ambiente elevate o in ambienti umidi o bagnati.
- Conservare il prodotto fuori dalla portata dei bambini.

## SERVIZIO

- Far controllare regolarmente il prodotto da un tecnico qualificato e utilizzare solo ricambi originali. Per qualsiasi domanda rivolgersi al Servizio Tecnico Ufficiale.

## ICONE DI AVVERTIMENTO

Le icone sulle etichette di avvertenza che appaiono su questa macchina e/o nel manuale forniscono le informazioni necessarie per l'utilizzo sicuro di questa macchina.



Attenzione, pericolo!



Controllare che non vi siano perdite di carburante.



Leggere attentamente il presente manuale prima di avviare la macchina.



Non utilizzare la macchina su pendii con pendenze superiori a 15°.



Indossare un casco protettivo.



Le persone che non sono adeguatamente protette devono essere a distanza di sicurezza.



Indossare protezioni per gli occhi e l'udito.



Tenere i bambini lontani dalla macchina.



Indossare una maschera per proteggersi da polvere, vapore e altri gas tossici.



Pericolo di espulsione di materiali. Prestare attenzione agli oggetti che possono essere toccati e proiettati dalla macchina.



Indossare guanti protettivi antiscivolo.



Pericolo! Pericolo di amputazione delle dita. Tenere le mani e i piedi lontani dall'utensile da taglio.



Indossare protezioni per le gambe e stivali di sicurezza antiscivolo con protezioni in acciaio.



Non avvicinare le mani o altre parti del corpo alle parti in movimento della macchina.



Superficie molto calda! Non toccare a causa del rischio di ustioni.



Prima di eseguire interventi di manutenzione o riparazione sulla macchina, spegnerla e scollegare la candela.



Pericolo, gas mortali! Non utilizzare la macchina in ambienti chiusi o scarsamente ventilati.



Livello di potenza sonora garantito XX Lwa, dB(A).



Carburante infiammabile! Pericolo di incendio o esplosione.



Smaltire l'apparecchio nel rispetto dell'ambiente. Non smaltire in contenitori per rifiuti domestici.



Non fumare e non lasciare fiamme vicino al carburante o alla macchina.



Conforme alle direttive CE.

## DESCRIZIONE DEL PRODOTTO

### CONDIZIONI DI UTILIZZO

Questa motocoltivatore è destinata esclusivamente alla lavorazione del terreno. Qualsiasi utilizzo diverso da quello sopra descritto può causare situazioni di pericolo e solleva il costruttore da ogni responsabilità.

### DESCRIZIONE DETTAGLIATA DEL PRODOTTO



- |                                     |                                      |                             |
|-------------------------------------|--------------------------------------|-----------------------------|
| 1. Marcia in avanti                 | 10. Motore                           | 19. Ruote                   |
| 2. Marcia indietro                  | 11. Tappo serbatoio dell'olio        | 20. Frese                   |
| 3. Serbatoio del carburante         | 12. Cavo marcia indietro             | 21. Protezione              |
| 4. Filtro dell'aria                 | 13. Cavo marcia in avanti            | 22. Silenziatore            |
| 5. Acceleratore                     | 14. Manubrio                         | 23. Candela                 |
| 6. Leva dello strozzatore dell'aria | 15. Regolazione dell'altezza         | 24. Carburatore             |
| 7. Leva passaggio della gasolina    | 16. Rinforzo di profondità           | 25. Cinghie di trasmissione |
| 8. Corda di avviamento              | 17. Interruttore ON/OFF              |                             |
| 9. Protettore                       | 18. Alloggiamento della trasmissione |                             |

**i** **NOTA:** I prodotti dettagliati in questo manuale possono variare nell'aspetto, inclusioni, descrizione e imballaggio dei prodotti mostrati o qui descritti.

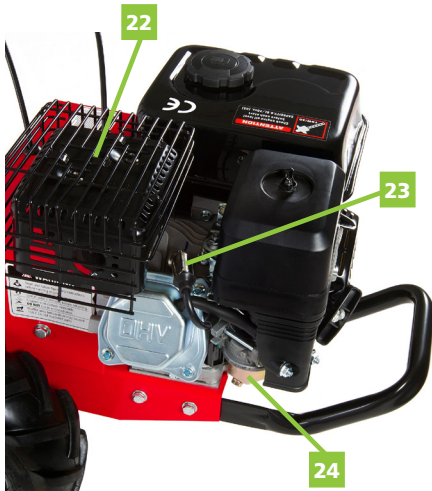
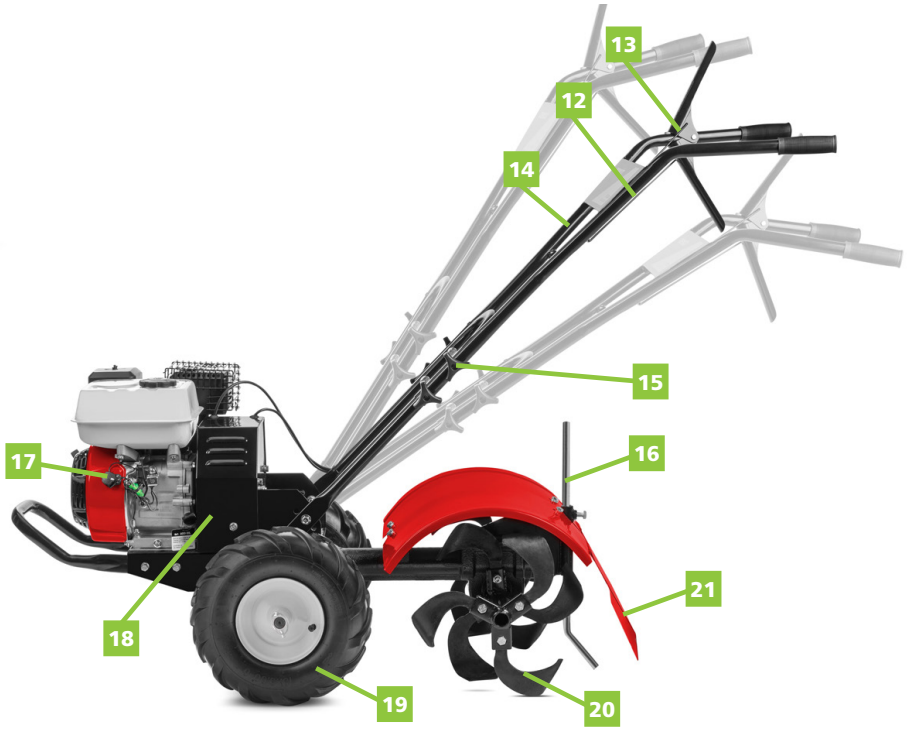

## CARATTERISTICHE TECNICHE

GTC200X	
Motore	Benzina 4 tempi OHV
Spostamento	196cc
Potenza d'uscita	6,5cv / 3.600rpm
Tipo carburante	95 senza piombo
Capacità carburante	3,6L
Tipo di olio	10W30, 10W40, 15W30 e 15W40
Capacità olio	0,7L
Sistema di accensione	CDI elettronico
Sistema di avviamento	Manuale EASY-START
Tipo olio trasmissione	80W90
Capacità dell'olio della trasmissione	1L
Trasmissione	A cinghie
Trasmissione riduttore	Mandrino infinito + corona dentata
Larghezza di lavoro	50cm
Profondità di lavoro	17,5 - 35cm
Lame	Ferro temperato
Peso	72Kg

 **NOTA:** GREENCUT si riserva il diritto a modificare le caratteristiche tecniche senza nessun preavviso.

## MONTAGGIO

Il motocoltivatore è montato completamente eccetto per alcune parti. Le seguenti istruzioni la aiuteranno a montarlo e a regolare il manubrio, la tensione del cavo e l'altezza del manubrio. Avrà bisogno di due chiavi 9/16" per completare il montaggio.

 **NOTA:** Il prodotto esce dalla fabbrica senza olio. Deve spegnerlo prima di avviare il motore.

### PASSO 1: INSTALLAZIONE DEL REGOLATORE DI PROFONDITÀ

1. Installi il regolatore di profondità sulla parte superiore del supporto del regolatore di profondità con il manico all'indietro.
2. Inserisca il perno del regolatore di profondità attraverso il supporto controllando che il foro della parte superiore rimanga libero.

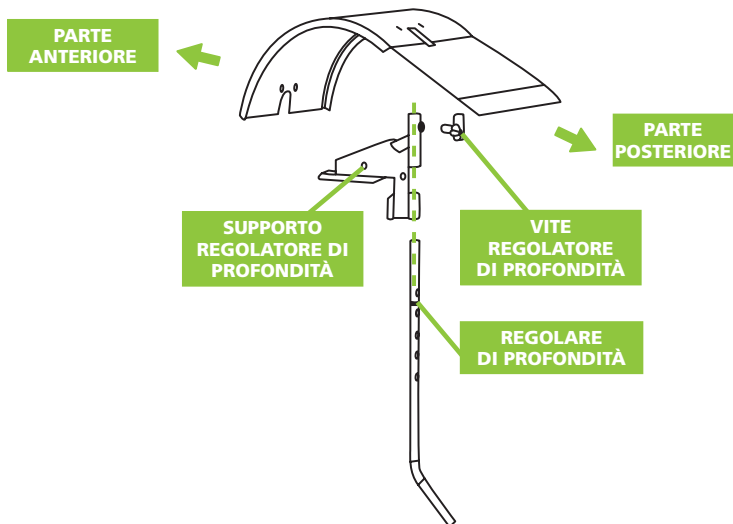

### **PASSO 2: COLLOCARE IL SUPPORTO E FISSAGGIO MANUBRIO**

1. Il supporto si colloca nella parte esterna della protezione della trasmissione e deve allineare i tubi più in basso.
2. Inserisca una vite  $3/8''-16 \times 1''$  ognuno per ogni lato dei fori inferiori.
3. Inserisca i bulloni  $3/8''-16$  su ogni vite.
4. Inserisca una vite  $3/8''-16 \times 1''$  su ogni lato dei fori superiori del manubrio all'altezza desiderata.
5. Stringa tutti i bulloni.

### **PASSO 3: COLLOCHI IL MANUBRIO CON IL QUALE LAVORERÀ**

1. Inserisca quattro viti di fissaggio in ogni foro.
2. Collochi quattro bulloni.
3. Stringa tutti i bulloni.

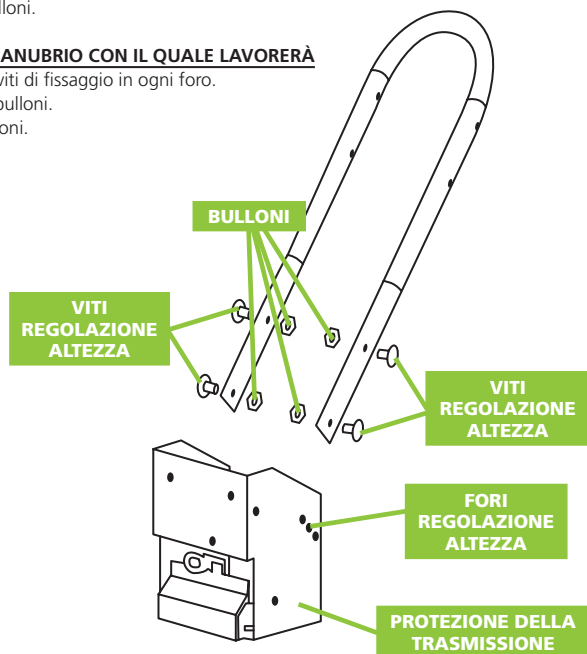

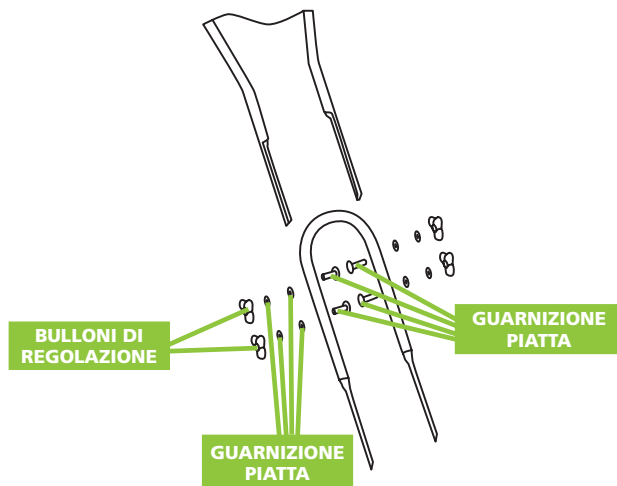

#### **PASSO 4: RIEMPIA IL CARTER DEL MOTORE**

**i** **NOTA:** Il motore è senza olio. L'olio deve essere aggiunto prima di avviare il motore.

1. Aggiunga l'olio. Non lo riempia in eccesso. Utilizzi olii puliti e detergente di alta qualità. Non misceli l'olio con la benzina. Il livello dell'olio deve essere al massimo. Controlli il livello dell'olio rimuovendo il tappo del rifornimento.
2. Controlli sempre il livello dell'olio prima di accendere il motore. Consulti il paragrafo "Caratteristiche tecniche" per conoscere la capacità e il tipo d'olio da utilizzare.

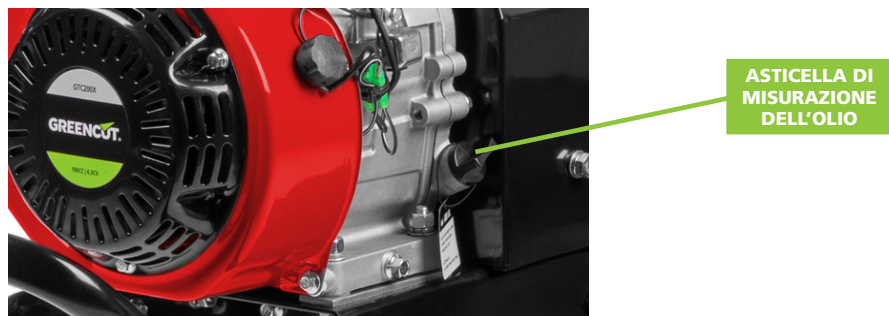

#### **PASSO 5: RIEMPIRE L'ALLOGGIAMENTO DELLA TRASMISSIONE.**

1. Aggiungere olio attraverso l'apertura superiore accertandosi che la quantità sia quella specificata nel manuale. Utilizzare oli puliti e detersivi di alta qualità. Non mescolare l'olio con la benzina. Il livello dell'olio deve essere pieno. Controllare il livello dell'olio rimuovendo il tappo di rifornimento.
2. Controllare sempre il livello dell'olio prima di avviare il motore. Per la portata e il tipo di olio da utilizzare, fare riferimento alla sezione "Caratteristiche tecniche".

## USO DEL PRODOTTO

### ISPEZIONE PRIMA DI INIZIARE

1. Si assicuri che la copertura di sicurezza si trovi al suo posto e che tutti i bulloni e viti siano stretti.
2. Controlli il livello dell'olio nel carter del motore.
3. Controlli che l'aria sia pulita.
4. Controllare la fornitura del carburante. Riempia il serbatoio del carburante ad una distanza prudenziale dalla parte superiore del serbatoio per garantire uno spazio per l'estensione di quest'ultimo.
5. Si assicuri che il cavo della candela e la candela siano ben stretti.
6. Controlli la posizione delle ruote e il bloccaggio delle ruote.
7. Verifichi la posizione della leva della profondità del regolatore.
8. Controlli se al di sotto e attorno al motore ci siano segni di perdite di carburante.
9. Ispezioni i tubi del carburante
10. Cerchi se ci sono segni di danni al motore.
11. Rimuova la sporcizia dall'area del silenziatore e della corda di avviamento.

### AVVIO E SPEGNIMENTO

I controlli necessari per mettere in marcia il motocoltivatore si trovano sul motore.

#### AVVIAMENTO A FREDDO

1. Collochi l'interruttore ON/OFF nella posizione "ON".
2. Muova la leva dello strozzatore nella posizione di strozzatura completa o chiusa.
3. Muova la leva dell'acceleratore 1/4 .
4. Tiri la corda di avviamento lentamente una volta e lasci che si ritragga regolarmente.
5. Tiri la corda di avviamento rapidamente e lasci che si ritragga regolarmente.
6. Quando il motore si avvia, muova lentamente la leva dello strozzatore nella posizione di "no choke" e aumenti la velocità dell'acceleratore.

#### AVVIAMENTO CON IL MOTORE CALDO

Avviare un motore che è ancora caldo per un funzionamento previo, normalmente non richiede l'uso dello strozzatore.

1. Collochi l'interruttore ON/OFF nella posizione "ON".
2. Controlli che la leva dello strozzatore rimanga nella posizione di aria aperta.
3. Tiri la corda di avviamento rapidamente fino a che il motore si avvii. Lasci che la corda ritorni in posizione regolarmente. Ripeta lo stesso procedimento fino a che la macchina si avvii.
4. Regoli la velocità a "fast - lepre" per un'azione maggiore del motocoltivatore.

#### VELOCITÀ DEL MINIMO

Utilizzi la posizione "slow- tartaruga" sulla leva dell'acceleratore per ridurre la pressione del motore quando non si sta effettuando l'aratura. Abbassando la velocità del motore, contribuirà ad una maggiore durata del ciclo di vita del motore, così come ridurre il consumo del carburante e dell'olio.

#### FUNCIONAMIENTO DE LA VELOCIDAD

Per arare regolarmente collochi la leva dell'acceleratore in posizione "fast - lepre".

#### ARRESTO

Per spegnere il motore in qualsiasi momento cambi la posizione da accensione "ON" a spento "OFF". Per fermare le ruote e i denti in qualsiasi momento, cambi l'unità di controllo in posizione neutrale.



**ARATURA**

1. Regoli la leva del regolatore di profondità alla profondità di aratura desiderata.
2. Muova il controllo dell'acceleratore su "fast - lepre".
3. Prema la leva di marcia avanti "forward", e in modo automatico inizieranno a funzionare le lame di aratura e la trazione.

**LEVE DI AZIONAMENTO DEL CONTROLLO DI SICUREZZA****LEVA IN AVANTI:**

Spinga le frese e le ruote in avanti.

Spingendo verso il basso la leva di controllo di sicurezza "forward" verso il manubrio muove i denti e le ruote. Con la leva di arresto, i denti e le ruote permettono al motocoltivatore di fermarsi completamente.

**LEVA ALL'INDIETRO:**

Blocca le ruote e le frese all'indietro.

Azionando la leva della marcia all'indietro "reverse" il motocoltivatore funzionerà al contrario.

**MODIFICHE E CONSIGLI**

**ATTENZIONE:** Spenga il motore prima di realizzare modifiche. Prenda le giuste precauzioni quando utilizza la leva all'indietro.

**PERNI DI BLOCCAGGIO DELLE RUOTE****PER BLOCCARE LE RUOTE:**

1. Rimuova il perno di bloccaggio. Allinei il foro dell'asse con il foro della pianta della ruota.
2. Inserisca i perni bloccati nei fori, introduca il doppio anello nel perno per fissare l'asse.
3. Blocchi l'asse e la ruota con sicurezza insieme prima di lavorare.
4. Ripeta lo stesso procedimento sulle altre ruote.



**NOTA:** Non faccia funzionare il motocoltivatore con solo una ruota bloccata.

**PER SBLOCCARE LE RUOTE E METTERLE IN POSIZIONE LIBERA:**

1. Rimuova il perno di bloccaggio. Faccia scivolare la ruota all'interno della macchina.
2. Inserisca il perno solo sull'asse.
3. La ruota deve girare liberamente sull'asse.



**PERNO DI BLOCCAGGIO E SBLOCCAGGIO DELLA RUOTA (TRAZIONE MECCANICA/SENZA TRAZIONE MECCANICA)**

### **REGOLAZIONE DELL'ALTEZZA DEL MANUBRIO**

L'altezza ideale del manubrio cambia a seconda della profondità dell'aratura che va a effettuare. Per regolare il manubrio:

1. Sviti i bulloni e rimuova la vite superiore e inferiore di ogni lato.
2. Allinei il manubrio spostandolo nei fori desiderati nella posizione più bassa.
3. Sposti i bulloni e le viti e stringa nuovamente.

### **LEVA DEL REGOLATORE DI PROFONDITÀ**

La forma di arare in profondità è controllata dallo sperone di profondità.

Per regolare la profondità dell'aratura:

1. Rimuovere il perno di ritenzione.
2. Alzare la leva del regolatore nella posizione del livello di aratura scelto.
3. Allinei i fori della leva del regolatore di profondità con i fori del supporto e sostituisca il perno di ritenzione.
  - **Depth regulator lever down** = Leva del regolatore di profondità verso il basso. Arando meno in profondità.
  - **Depth regulator lever up** = Leva del regolatore di profondità verso l'alto. Arando più in profondità.

### **CINGHIA DI REGOLAZIONE DELLA TENSIONE**

La tensione corretta della cinghia è imprescindibile per un buon rendimento. Dopo la prima mezz'ora di utilizzo, tutti i cavi devono essere regolati nuovamente. Dopo aver fatto ciò, la tensione della cinghia dovrà essere controllata ogni 2 ore di funzionamento.

Per tendere la cinghia:

1. Allentare il bullone superiore. Giri il bullone di 1/8 ".
2. Stringa il bullone inferiore.
3. Controlli le modifiche.

Questo procedimento deve essere ripetuto fino a che le cinghie rimangano completamente tese. Se la tensione non può essere realizzata con successo, sostituisca la cinghia.

### **CONSIGLI PER ARARE**

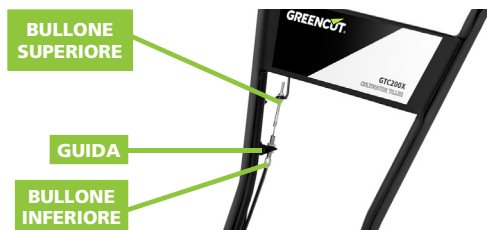

**ATTENZIONE:** Non regoli la profondità delle lame fino a che le leve di sicurezza siano nella posizione neutrale. Lasci sempre la leva di regolazione della profondità nella posizione di trasporto prima di avviare il motore, collocando il dispositivo di frenata nel foro più alto della leva del regolatore della profondità.

La chiave per una buona aratura è effettuare un lavoro superficiale durante la prima passata, e dopo aumentare la profondità.

- Arare in profondità dipende dalle condizioni del suolo.
- Quando inizi ad arare un suolo molto duro o compatto, sposti il perno di ritenzione nel foro più alto. Ciò le permetterà di arare con meno profondità. Con il regolatore di profondità in questa posizione, effettuare più passate sull'area da coltivare. Dopo fare strati successivi.
- Se il manubrio salta o si muove in modo incontrollabile, abbassi il regolatore di profondità spostando i denti in un foro più alto. Ciò le permetterà arare regolarmente.
- Se è presente erba o vegetazione che ostruisce il passaggio, cambi la posizione del manubrio per poter passare.

## CONSIGLI DI COLTIVAZIONE

Se lei vuole utilizzare il motocoltivatore per coltivare:

- Pianti diverse file di piante lasciando una distanza tra 50 e 55 cm tra le file.
- Collochi la leva del regolatore di profondità con i denti di ritenzione in uno dei fori più alti. Ciò le permetterà la corretta coltivazione delle piante e potrà dividere il suolo dell'area.

## MANUTENZIONE

Mantenere il coltivatore in condizioni favorevoli prolungherà la vita del motocoltivatore, e le aiuterà ad ottenere un funzionamento ottimo.



**ATTENZIONE:** Per evitare un avvio accidentale: Il motore deve essere spento e freddo. Deve rimuovere il cavo della candela prima di controllare il motore o il prodotto.

MANUTENZIONE		OGNI USO	OGNI MESE O 24H D'USO	OGNI 3 MESI O 50H D'USO	OGNI 6 MESI O 100H D'USO	OGNI ANNO O 300H D'USO
Tensione della cinghia	Controllare	X				
	Cambiare	X				
Olio del motore	Controllare il livello	X				
	Cambiare		X		X	
Filtro dell'aria	Controllare	X				
	Pulire			X		
	Sostituire					X
Timone della trasmissione	Controllare	X				
	Sostituire			X		
Pressione dei pneumatici	Controllare	X				
Denti dell'asse	Pulire	X				
Semiassie della ruota	Lubrificare			X		

## MANUTENZIONE DEL MOTOCOLTIVATORE

Le seguenti informazioni le aiuteranno a effettuare la revisione necessaria e realizzare i procedimenti richiesti per seguire le raccomandazioni della manutenzione normale del suo motocoltivatore.

### CAMBIARE LA CINGHIA IN AVANTI O ALL'INDIETRO

1. Spenga la macchina. Il motore deve essere freddo.
2. Rimuova il cavo della candela e assicurisi la candela.
3. Rimuova la protezione della cinghia.

Rimuova il nastro anteriore dalla puleggia del motore in avanti:

- Tiri la corda del motore per far girare la puleggia.
- Con la puleggia in funzione, forzare il nastro in avanti fuori dall'alloggiamento.
- Faccia scivolare la cinghia dalla puleggia del motore.
- Tiri la cinghia verso il basso e verso l'esterno.

Rimuova il nastro dalla puleggia del motore.

- Tiri lentamente la corda del motore per far girare la puleggia.
- Con la puleggia in funzionamento, forzare la cinghia in avanti fuori dall'alloggiamento.
- Faccia scivolare la cinghia dalla puleggia del motore e cambi le guide della cinghia.
- Tiri la cinghia verso il basso e verso l'esterno.

Installi la nuova cinghia al contrario.

- Tiri la cinghia dal basso.
  - Sostituisca la cinghia e la inserisca nelle guide.
  - Tiri lentamente del cavo di avviamento del motore. Installare la nuova cinghia in avanti.
  - Collochì la cinghia in avanti nell'alloggiamento della cinghia di trasmissione.
  - Tiri lentamente la corda del motore per far girare la puleggia.
4. Sostituisca la protezione della cinghia.
  5. Colleghi il cavo della candela.

### CONTROLLARE IL GRASSO NELLA TRASMISSIONE

Controllare il livello del grasso della trasmissione annualmente. Per controllare il livello:

1. Muova la leva al suolo.
2. Rimuova l'asticella del livello del grasso situata tra i supporti del manubrio. Se il livello del grasso non tocca l'asticella, la riempia con grasso.
3. Utilizzi il foro del rifornimento.
4. Controlli che la trasmissione della ruota anteriore e la trasmissione dei denti posteriori condividano lo stesso liquido o grasso di trasmissione.

### CONTROLLARE LA PRESSIONE DEI PNEUMATICI

La pressione raccomandata per i pneumatici è di 20PSI. Se i pneumatici non hanno la stessa pressione, il motocoltivatore andrà verso un lato.

### LUBRIFICAZIONE

La lubrificazione adeguata per muovere le parti meccaniche è importantissima per l'assistenza e la manutenzione. Controllare il livello del lubrificante regolarmente (ogni 10 ore di utilizzo) ed effettuare il rifornimento se è necessario con olio per trasmissione SAE90.

### PULIRE L'ASSE DELLE BRACCIA

1. Spenga il motore. Il motore deve essere freddo.
2. Rimuova il cavo della candela.
3. Blocchi il manubrio piegato verso il motore e rimuova la sporcizia dei punti con maggiore frizione.
4. Rimuova tutta la vegetazione, corde, fili e qualsiasi altro materiale che si sia bloccato nell'asse o tra i denti.
5. Sposti la trasmissione di nuovo in una posizione livellata.
6. Sostituisca il cavo della candela.

## IDENTIFICAZIONE E SOLUZIONE DEI PROBLEMI

La tabella include alcuni dei problemi più comuni, le loro cause e i rimedi.

PROBLEMA	SOLUZIONE
<b>Il motore non si accende</b>	<ul style="list-style-type: none"> <li>• Aggiunga il carburante al serbatoio</li> <li>• Collegare il cavo della candela</li> <li>• L'acceleratore deve essere collocato nella posizione dello strozzatore per un avviamento a freddo.</li> </ul>
<b>Il motore funziona in modo irregolare durante il funzionamento</b>	<ul style="list-style-type: none"> <li>• Pulisca o sostituisca il filtro dell'aria.</li> </ul>
<b>Al motore si avvia con difficoltà</b>	<ul style="list-style-type: none"> <li>• Dreni il carburante precedente e lo cambi per un nuovo</li> <li>• Si assicuri che il cavo della candela sia collegato perfettamente</li> <li>• Le leve di controllo della sicurezza devono essere in una posizione neutrale per avviare il motore.</li> </ul>
<b>Il motore non ha energia</b>	<ul style="list-style-type: none"> <li>• Sollevi le frese per arare a minore profondità (attraverso il regolatore di profondità)</li> <li>• Rimuova e pulisca il serbatoio del carburante</li> <li>• Pulisca o cambi il filtro dell'aria</li> <li>• La modifica del carburatore è incorretta, porti il motore presso il servizio tecnico.</li> <li>• Sostituisca la candela e regoli la distanza</li> <li>• Dreni e carichi il serbatoio e il carburatore.</li> </ul>
<b>Il motore non si spegne quando il controllo è in posizione "stop"</b>	<ul style="list-style-type: none"> <li>• Controllare e regolare l'acceleratore.</li> </ul>
<b>Il manubrio si muove in avanti durante l'accensione</b>	<ul style="list-style-type: none"> <li>• Le leve di controllo della sicurezza devono essere in posizione neutrale per avviare il motore.</li> </ul>
<b>Risulta difficile controllare il manubrio quando si sta arando</b>	<ul style="list-style-type: none"> <li>• Metta le ruote in posizione di aratura</li> <li>• Sollevi le frese per un'aratura meno profonda</li> </ul>
<b>Le frese girano ma le ruote no</b>	<ul style="list-style-type: none"> <li>• Sposti le ruote nella posizione per arare</li> <li>• Se la trasmissione interna ha un problema, contatti il suo fornitore</li> </ul>
<b>I denti girano, le ruote girano, ma l'aratro non si muove</b>	<ul style="list-style-type: none"> <li>• Abbassare i denti per andare in profondità, sollevando la leva del regolatore della profondità</li> </ul>
<b>Le cinghie si trovano in un punto morto o nella posizione di marcia indietro</b>	<ul style="list-style-type: none"> <li>• Spenga il motore e lo lasci raffreddare</li> <li>• Scolleghi il cavo della candela</li> <li>• Tiri verso il basso le leve di controllo di sicurezza</li> <li>• Cambi la cinghia e il cavo della candela</li> </ul>

PROBLEMA	SOLUZIONE
<b>Le cinghie non funzionano in avanti</b>	<ul style="list-style-type: none"> <li>• Regoli le cinghie di tensione della cinghia</li> <li>• Spenga il motore e lasci che si raffreddino</li> <li>• Scolleghi il cavo della candela</li> <li>• Tiri verso il basso le leve di controllo di sicurezza</li> <li>• Cambi la cinghia e il cavo della candela</li> </ul>
<b>L'eccesso di calore si accumula nell'area di trasmissione / dei denti durante l'aratura</b>	<ul style="list-style-type: none"> <li>• Rimuova la vegetazione seguendo le istruzioni</li> <li>• SEGUA TUTTE LE ISTRUZIONI DI SICUREZZA</li> <li>• Controlli il liquido della trasmissione e aggiunga se è necessario</li> </ul>



**NOTA:** Se non si riesce a risolvere il problema, contattare il Servizio Tecnico Ufficiale.

## TRASPORTO E STOCCAGGIO

- Lasciare raffreddare completamente l'apparecchiatura prima di trasportarla o riporla.
- Evitare di esporre la macchina alla luce del sole quando la si colloca in un veicolo. Se la macchina viene lasciata in un veicolo bloccato per molte ore, le alte temperature all'interno del veicolo possono causare l'evaporazione del carburante e un'eventuale esplosione.
- Per evitare perdite di carburante durante il trasporto, il prodotto deve essere fissato nella sua posizione normale di funzionamento e con il tappo del carburante chiuso.
- Conservare sempre il prodotto in un luogo pulito, sicuro e asciutto con temperature comprese tra 0° e 45°C.
- L'attrezzatura non è resistente alle intemperie e non deve essere conservata alla luce diretta del sole, a temperature elevate o in luoghi umidi.
- Non conservare mai l'apparecchiatura in luoghi in cui siano presenti materiali infiammabili, gas o liquidi combustibili, ecc.
- Per ridurre il rischio di incendio, tenere pulita la macchina rimuovendo le tracce di materiale, olio e grasso.
- Per lunghi periodi di stoccaggio, conservare la macchina senza carburante. I combustibili stoccati devono essere stabilizzati con uno stabilizzatore.
- Conservare l'apparecchio fuori della portata dei bambini.

## SMALTIMENTO E RICICLAGGIO

I prodotti usurati sono potenzialmente riciclabili e non devono essere gettati nella spazzatura abituale. Ci aiuti a proteggere l'ambiente e a preservare le risorse naturali.

Si sbarazzi dell'apparato in maniera ecologica. Non lo getti nei rifiuti domestici. I suoi componenti in plastica e di metallo possono essere separati e riciclati. Porti questo dispositivo in un centro di riciclaggio omologato (punto verde).

La benzina, olii utilizzati, miscele di olio/benzina, così come gli oggetti macchiati di benzina (ex: stracci) non devono essere gettati nella spazzatura abituale, nelle tuberie, nella terra, nei fiumi, nei laghi o nel mare. Gli oggetti macchiati con olio devono essere eliminati in modo conforme alle norme locali: lo porti presso un centro di riciclaggio.

I materiali utilizzati per l'imballaggio della macchina sono riciclabili: per favore, li depositi nel contenitore adeguato.

## GARANZIA

GREENCUT garantisce tutti i prodotti GREENCUT per un periodo di 24 mesi (valido per l'Europa). La garanzia è soggetta alla data di acquisto che tiene conto dell'uso previsto del prodotto. Come condizione soggetta a garanzia, deve essere presentata la ricevuta originale indicante la data di acquisto e la sua descrizione, nonché l'utensile difettoso.

La garanzia non copre la normale usura, in particolare di pale, elementi di fissaggio delle pale, turbine, sorgenti luminose, ventilatori e cinghie di trasmissione, giranti, filtri dell'aria, candele e danni causati da un uso improprio, in particolare l'inosservanza delle istruzioni per l'uso e la manutenzione.

In caso di riparazioni o modifiche effettuate dal consumatore o con ricambi originali GREENCUT diversi da quelli originali, la garanzia decade.

In caso di richiesta di garanzia giustificata, abbiamo il diritto, a nostra discrezione, di riparare o sostituire gratuitamente l'utensile difettoso. Altre rivendicazioni al di fuori della presente garanzia non sono valide.

## DICHIARAZIONE DI CONFORMITÀ (CE)

Noi, PRAT INTERNATIONAL BRANDS S.L., proprietaria della marca GREENCUT, con sede presso Calle Migdia S/N. 43830 - Torredembarra, SPAIN, dichiariamo che i motocoltivatori GTC200X, a partire dal numero di serie dell'anno 2015 in avanti, sono conformi ai requisiti delle Direttive del Parlamento Europeo e del Consiglio applicabili:

- Direttiva 2006/42/CE del Parlamento Europeo e del Consiglio, del 17 maggio del 2006, relativa alle macchine e per la quale si modifica la Direttiva 95/16/CE.
- DIRETTIVA 2014/30/UE del Parlamento europeo e del Consiglio, del 26 febbraio del 2014, relativa all'armonizzazione delle legislazioni degli Stati membri relative alla compatibilità elettromagnetica (rielaborazione).
- Direttiva 2000/14/CE della Commissione, del Parlamento europeo e del Consiglio, dell'8 maggio del 2000, relativa all'approssimazione delle legislazioni degli Stati membri sulle emissioni acustiche nell'ambiente dovute alle macchine di utilizzo all'aria aperta.

Il prodotto consegnato corrisponde al modello che fu sottoposto all'esame CE del tipo.

*Torredembarra, 22 maggio del 2015,*



Alberto Prat Asensio, CEO (Rappresentante autorizzato e responsabile della documentazione tecnica)

**GREENCUT®**

 PRAT  
INTERNATIONAL  
BRANDS S.L.

## INDEX

<b>INTRODUCTION</b>	<b>56</b>
<b>SAFETY RULES AND PRECAUTIONS</b>	<b>56</b>
<b>WARNING ICONS</b>	<b>60</b>
<b>PRODUCT DESCRIPTION</b>	<b>61</b>
<b>ASSEMBLY</b>	<b>63</b>
<b>PRODUCT USE</b>	<b>66</b>
<b>MAINTENANCE</b>	<b>69</b>
<b>TROUBLESHOOTING</b>	<b>71</b>
<b>TRANSPORTATION AND STORAGE</b>	<b>72</b>
<b>RECYCLING AND DISPOSING</b>	<b>72</b>
<b>GUARANTEE</b>	<b>73</b>
<b>DECLARATION OF CONFORMITY (EC)</b>	<b>73</b>

## INTRODUCTION

Thank you for choosing this GREENCUT product. We are confident that you will appreciate its quality and meet your needs for a long period of time.

Remember that you can contact our Official Technical Service for questions about assembly, use, maintenance, identification and troubleshooting and for the purchase of spare parts and/or accessories.



**ATTENTION:** Please read this manual carefully before using the product. Failure to comply with the operating instructions and safety warnings may result in damage to the user and/or the product itself. The manufacturer is not responsible for accidents and damage to the user, third parties and objects resulting from ignoring the contents of this manual.

This product is not intended for professional use.

Keep this instruction manual for future reference. If you sell this product, remember to give this manual to the new owner.

## SAFETY RULES AND PRECAUTIONS

The following symbols and signal words and their meanings are intended to explain the hazards and information related to this product.

<b>SYMBOL</b>	<b>WORD</b>	<b>MEANING</b>
	<b>ATTENTION</b>	It indicates a dangerous situation where you need to pay full attention to avoid any kind of personal injuries or damage to the device.
	<b>NOTE</b>	It indicates useful information which can facilitate your task.



**ATTENTION:** Read and understand all warnings and safety instructions before using this product. Failure to do so may result in electric shock, fire and/or serious injury.



All information included in this manual is relevant to your own safety and that of your environment. If you have any questions about the information included in this manual, consult a professional or contact the Authorised Service Centre.

The following information on hazards and precautions includes the most probable situations that may arise during the use of this machine.

Check all the documentation, packaging and product labels before using it. If you encounter a situation not described in this manual use common sense to use the machine as safely as possible and, if you see any danger, do not use the machine.

## USERS

- This product has been designed to be handled by users of legal age who have read and understood these instructions. Do not allow underage persons or persons who do not understand these instructions to use the product.
- Before using this product, familiarize yourself with it. Make sure you know where all the controls are, the safety devices and how they should be used.
- If you are an inexperienced user we recommend that you practice doing simple work and, if possible, in the company of an experienced person.

## PERSONAL SAFETY

- Do not force this machine. Use this machine, accessories, tools, etc. in accordance with these instructions taking into account the conditions and work to be performed. Using this machine for other than its intended purpose may cause a hazardous situation.
- Be alert, watch what you are doing when operating this machine.
- Do not use this machine when you are tired or under the influence of drugs, alcohol, or medication.
- Avoid inhalation of exhaust gases. This machine produces dangerous gases such as carbon monoxide that can cause dizziness, fainting or death.
- Check that all safety features are installed and in good condition. Do not use this machine if any of its components are damaged.
- Always maintain proper foot support and balance at all times. Be careful when working or moving with the machine on slopes and be especially careful when changing direction on a slope. Do not use this machine on slopes higher than 15°.
- Always hold the machine by the handles with both hands and always place your body behind it.
- Before starting work on the machine, check that the burs are not in contact with any objects and that they can move freely.
- Keep all body parts away from cutting elements and moving parts when the machine is running.
- Do not touch any of the engine components while the machine is running or just after it has stopped due to the high temperatures it reaches.
- Do not operate the machine in rainy or extremely humid conditions.
- Do not leave this machine unattended during operation.

## WORKWEAR

- Dress appropriately. Do not wear loose clothing or jewelry that may get caught in moving parts. We recommend the use of:
  - Eye protection (safety glasses).
  - Hearing protection.
  - Head and face protection (helmet and mask).
  - Hand protection (resistant and non-slip gloves).
  - Foot protection (non-slip safety footwear).

**VIBRATIONS**

- A high level of vibration and long periods of exposure are the factors contributing to white finger disease (Raynaud's phenomenon). In order to reduce the risk of white finger disease, you need to be aware of these recommendations:
  - Always wear gloves.
  - Worry about always keeping your hands warm.
  - Make sure that the chain is always sharp.
  - Take frequent breaks.
  - Always hold the machine firmly by the handles.
- If you notice any of the symptoms of white finger disease, see your doctor immediately.

**WORK AREA SAFETY**

- Do not use the machine at extreme temperatures.
- Keep the machine away from excessive moisture.
- Do not use this machine in explosive atmospheres in the presence of flammable liquids, gases and dust.
- Never start the machine in a closed room or enclosure. Exhaust gases and fuel vapors contain carbon monoxide and hazardous chemicals.
- Keep the work area clean and well lit. Cluttered, dark areas can cause accidents.
- Remove all objects from the work area before starting this machine. Objects in the vicinity of the product may be touched and projected by the machine causing personal injury.
- Do not use this machine in areas where there may be buried wiring or pipes.
- Keep children, people or animals away while operating this machine.
- When the work is done simultaneously by two or more people, always check the location of the others and keep a sufficient distance to ensure safety.
- Remember that the machine operator is responsible for hazards and accidents caused to other people or things. The manufacturer is in no way liable for damage caused by improper or incorrect use of this machine.

**FUEL SAFETY**

- Fuel and oil are dangerous. Do not inhale or ingest. If you swallow fuel and/or oil, seek medical advice promptly. If it comes into contact with fuel or oil, clean with plenty of soap and water immediately. If irritated eyes or skin are present, consult a doctor as soon as possible.
- Do not refuel in enclosed or poorly ventilated areas. Fuel and oil vapors contain dangerous chemicals.
- Fuel and oil are dangerous and highly flammable chemicals. Do not bring flames, sparks or heat sources close to the machine. Do not smoke while transporting fuel, filling the tank or while working. In case of fire, extinguish the fire with a dry powder extinguisher.
- Always turn off the engine before refuelling.
- Always refuel in well-ventilated areas and never with the engine running, or hot.
- If a fuel leak is found, do not start or run the engine until the leak has been repaired.
- Make sure the fuel cap is properly closed.
- Fuel stored in the carburetor for long periods of time can cause a hard start and increase repairs and maintenance of the machine.
- Always store fuel in approved containers. Do not use stored fuel for more than 2 months, it will make starting more difficult and produce unsatisfactory engine performance.

## MAINTENANCE, TRANSPORTATION AND STORAGE SAFETY

- Do not modify product controls.
- Check regularly for broken parts or other conditions that may affect the correct operation of the machine.
- Only replace worn or damaged parts immediately with original spare parts.
- Carry out regular maintenance on the machine. Do not attempt any maintenance or repair work not described in this instruction manual. We recommend that maintenance and repairs not described in this manual be performed by an Official Service Facility.
- Always clean the machine, especially the fuel tank, its surroundings and the air filter, of dust and dirt after finishing work.
- Turn off the machine and disconnect the spark plug before making any adjustments, filling up, changing accessories, servicing, transporting or storing this machine.
- Keep the handles of this machine dry and clean.
- If the machine starts to vibrate strangely, turn it off and examine it for the cause. If you do not see the reason, take your machine to the Official Technical Service.
- Reduce the engine speed when turning off the engine. If the engine is equipped with a fuel shut-off valve, use it when the engine has stopped.
- To avoid burns or fire hazards, allow the equipment to cool completely before transporting or storing.
- When transporting the product, ensure that the engine is stopped and that the machine is properly secured to prevent it from tipping over, spilling fuel or becoming damaged.
- The equipment is not weatherproof, and should not be stored in direct sunlight, high ambient temperatures, or in damp or wet locations.
- Store the product out of the reach of children.

## SERVICE

- Have the product checked regularly by a qualified technician and use only original replacement parts. If you have any questions, please contact the Official Technical Service.

## WARNING ICONS

The icons on the warning labels on this machine and/or in the manual indicate information necessary for the safe use of this machine.



Attention, danger!



Check for fuel leaks.



Read this manual carefully before starting the machine.



Do not use this machine on slopes with more than a 15° gradient.



Wear a safety helmet.



People who are not properly protected should be within safe distance.



Wear eye and hearing protection.



Keep children away from the machine.



Wear a mask to protect yourself from dust, steam, and other toxic gases.



Danger of ejection of materials. Be careful with objects that may be touched and projected by the machine.



Wear non-slip safety gloves.



Danger! Risk of finger amputation. Keep your hands and feet away from the cutting tool.



Wear leg protection and non-slip safety boots with steel guards.



Do not move your hands or any other part of your body close to the moving parts of the machine.



Very hot surface! Do not touch due to risk of burns.



Before servicing or repairing the machine, switch the machine off and disconnect the spark plug.



Danger, deadly gases! Do not use this machine in enclosed or poorly ventilated areas.



Guaranteed sound power level XX Lwa, dB(A).



Flammable fuel! Flammable fuel! Risk of fire or explosion.



Dispose of your device in an environmentally friendly manner. Do not dispose of in household waste containers.



Do not smoke or allow flames near the fuel or machine.



Complies with CE directives.

## PRODUCT DESCRIPTION

### CONDITIONS OF USE

This power tiller is intended for soil tillage only. Any use other than that described above may cause dangerous situations and exempts the manufacturer from any liability.

### DETAILED DESCRIPTION OF THE PRODUCT



- |                             |                          |                        |
|-----------------------------|--------------------------|------------------------|
| 1. Forward march            | 10. Engine               | 19. Wheels             |
| 2. Reverse gear             | 11. Oil-filled plug      | 20. Strawberries       |
| 3. Fuel tank                | 12. Reverse cable        | 21. Protector          |
| 4. Air filter               | 13. Forward cable        | 22. Silencer           |
| 5. Accelerator              | 14. Handlebar            | 23. Spark plug         |
| 6. Air throttle lever       | 15. Height adjustment    | 24. Carburetor         |
| 7. Gasoline fuel flow lever | 16. Depth spur           | 25. Transmission belts |
| 8. Starter handle           | 17. ON/OFF switch        |                        |
| 9. Protector                | 18. Transmission housing |                        |

**i** **NOTE:** The products detailed in this manual may vary in appearance, inclusions, description and packaging as shown or described here.

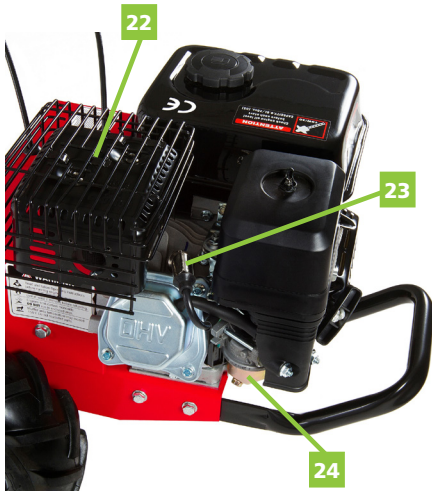
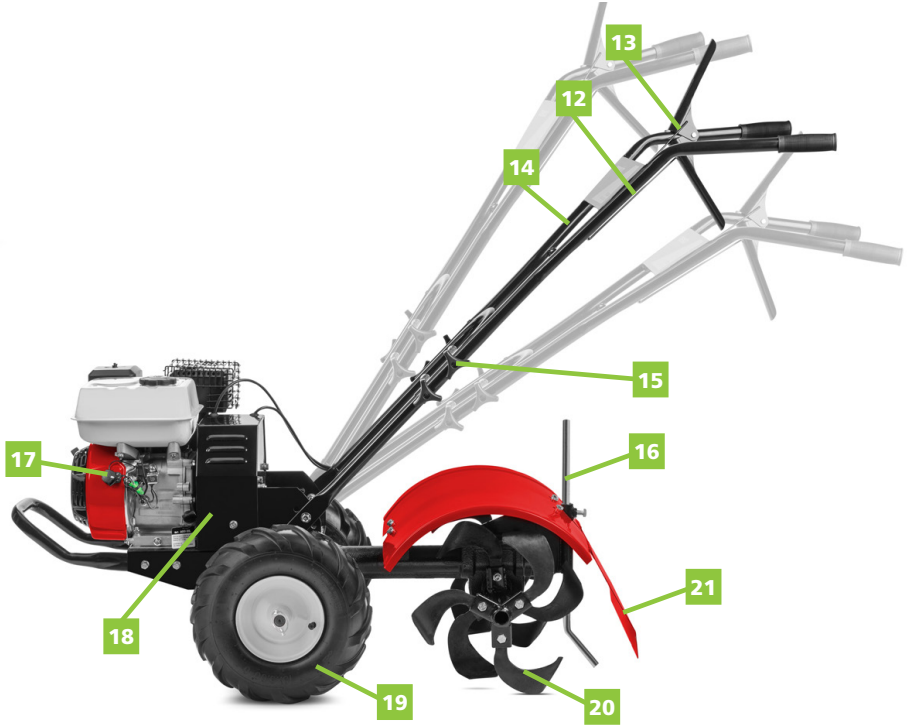

## TECHNICAL DATA

GTC200X	
Engine	Gasoline 4-stroke OHV
Displacement	196cc
Power output	6.5cv / 3,600rpm
Fuel type	95 lead-free
Fuel capacity	3,6L
Type of oil	10W30, 10W40, 15W30 and 15W40
Oil capacity	0,7L
Ignition system	Electronic CDI
Starter system	EASY-START Manual
Transmission oil type	80W90
Transmission oil capacity	1L
Transmission	By belts
Reducer transmission	Screw spindle + gear rim
Working width	50cm
Working depth	17,5 - 35cm
Blades	Tempered iron
Weight	72Kg

 **NOTE:** Greencut reserves the right to modify technical data without prior notice.

## ASSEMBLY

The power tiller comes fully assembled except for a few parts. The following instructions will help you mount and adjust the handlebars, cable tension and handlebar height. You will need two 9/16" wrenches to complete the assembly.

 **NOTE:** The product leaves the factory without oil. You must add it before starting the engine.

### **STEP 1: INSTALLING THE DEPTH SETTING DEVICE**

1. Install the depth adjuster at the top of the depth adjuster bracket with the handle facing backwards.
2. Insert the depth adjuster pin through the bracket making sure the hole in the top is free.

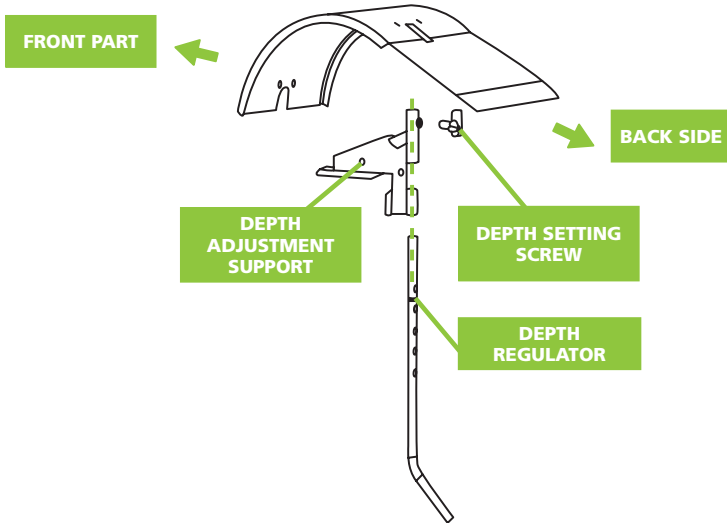

### **STEP 2: ATTACH THE BRACKET AND HANDLEBAR ANCHOR**

1. The bracket is placed on the outside of the transmission cover and should align the lower tubes.
2. Insert one 3/8"-16x1" screw each for each side of the bottom holes.
3. Put the 3/8"-16 nuts on each screw.
4. Insert a 3/8"-16x1" screw on each side into the upper holes of the handlebar at the desired height.
5. Tighten all nuts.

### **STEP 3: POSITION THE HANDLEBARS YOU ARE GOING TO WORK WITH**

1. Insert four solidity screws into each hole.
2. Fit four nuts.
3. Tighten all nuts.

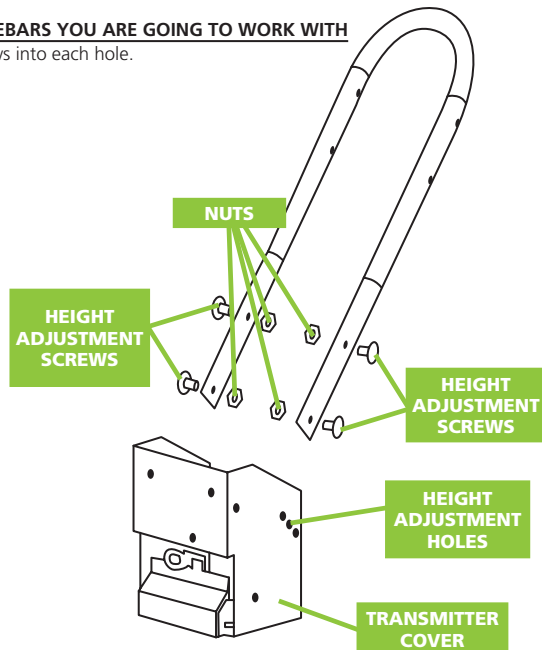



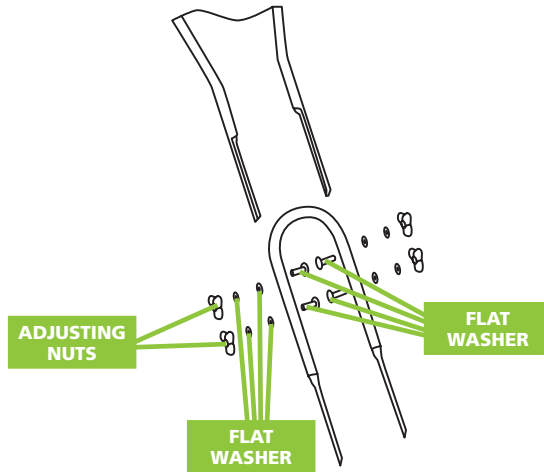

#### **STEP 4: FILL THE ENGINE CRANKCASE**

**i** **NOTE:** The engine comes without oil. Oil must be added before starting the engine.

1. Add the oil. Do not overfill. Use clean oils and high quality detergent. Do not mix oil with gasoline. The oil level must be full. Check the oil level by removing the filler cap.
2. Always check the oil level before starting the engine. Refer to the “technical characteristics” section for the capacity and type of oil to be used.

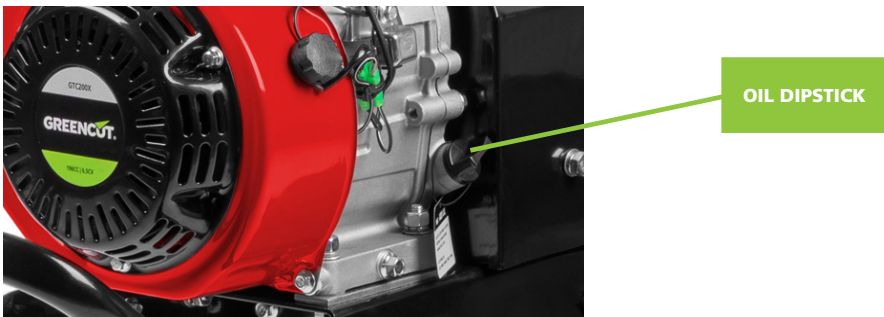

#### **STEP 5: FILL THE TRANSMISSION HOUSING.**

1. Add oil through the top opening making sure the amount is as specified in the manual. Use clean oils and high quality detergent. Do not mix oil with gasoline. The oil level has to be full. Check the oil level by removing the filler cap.
2. Always check the oil level before starting the engine. Refer to the “technical characteristics” section for the capacity and type of oil to be used.

## PRODUCT USE

### INSPECTION BEFORE YOU BEGIN

1. Make sure the safety cover is in place and that all nuts and bolts are secure.
2. Check the oil level in the engine crankcase.
3. Check that the air is clean.
4. See the fuel supply. Fill the fuel tank at a safe distance from the top of the tank to provide space for fuel expansion.
5. Make sure the spark plug wire and spark plug are tightened securely.
6. Check the position of the wheels and the locking of the wheels.
7. Check the position of the regulator depth lever.
8. Check under and around the engine for signs of fuel leaks.
9. Inspect the fuel lines.
10. Check for signs of engine damage.
11. Remove dirt from the area of the muffler and starter handle.

### START-UP AND SHUTDOWN

The controls required to start the power tiller are located on the motor.

#### COLD START

1. Set the ON/OFF switch to the "ON" position.
2. Move the choke lever to the full or closed throttling position.
3. Move the throttle lever 1/4.
4. Pull the starter rope slowly once and allow it to retract normally.
5. Pull the starter cord quickly and allow it to retract normally.
6. When the engine starts, gradually move the throttle lever to the "no choke" position and increase the throttle speed.

#### WARM ENGINE START

Starting an engine that is still warm from a previous run normally does not require the use of the choke.

1. Set the ON/OFF switch to the "ON" position.
2. Make sure the throttle lever remains in the open air position.
3. Pull the starter rope quickly until the engine starts. Let the rope return to normal. Repeat until the machine starts.
4. Adjust the speed up to "fast - hare" for more action from the power tiller.

#### IDLE SPEED

Use the "slow - turtle" position on the throttle lever to reduce engine pressure while tillage is not being used. Lowering the engine speed will help the life of the engine, as well as reduce fuel and oil consumption.

#### SPEED PERFORMANCE

For normal ploughing, move the throttle lever to the "fast - hare" position.

#### STOP

To stop the engine at any time, change the ON position to OFF. To stop the wheels and teeth at any time, change the control unit to the neutral position.

**TILLAGE**

1. Set the depth setting lever to the desired working depth.
2. Move the throttle control to "fast - hare".
3. Press the forward gear lever "forward", and both the traction and the tiller blades will automatically start working.

**SAFETY CONTROL DRIVE LEVERS****LEVER FORWARD:**

Push the burs and wheels forward.

Pushing down the safety control lever "forward" towards the handlebars moves the teeth and wheels. With the stop lever, the teeth and wheels make the power tiller make a complete stop.

**LEVER BACKWARDS:**

Hook the wheels and burs back.

When the reverse gear lever is actuated, the operation of the cultivator is reversed.

**ADJUSTMENTS AND TIPS**

**ATTENTION:** Turn off the motor before making adjustments. Use caution when using the reverse lever.

**WHEEL LOCKING PINS****TO LOCK THE WHEELS:**

1. Remove the locking pin. Align the hole in the axle with the hole in the wheel rim.
2. Insert locked pins into the holes, pass the double ring through the pin to secure the shaft.
3. Securely lock the axle and wheel together before working.
4. Repeat on the other wheels.



**NOTE:** Do not operate the power tiller with only one wheel locked.

**TO UNLOCK THE WHEELS AND PUT THEM IN THEIR FREE POSITION:**

1. Remove the locking pin. Slide the wheel into the machine.
2. Insert the pin only into the shaft.
3. The wheel must rotate freely on the axle.



**WHEEL LOCKING AND  
UNLOCKING PIN (MECHANICAL  
TRACTION/NO MECHANICAL  
TRACTION)**

### HANDLEBAR HEIGHT ADJUSTMENT

The ideal height of the handlebar changes according to the depth of the tillage where you want to use it.

To adjust the handlebars:

1. Unscrew the nuts and remove the upper and lower screws on each side.
2. Align the handlebars by placing them in the desired holes in the lowest position.
3. Insert the nuts and bolts and tighten them again.

### DEPTH-ADJUSTMENT LEVER

The way of working at depth is controlled by the depth spur.

To adjust the tilling depth:

1. Remove the retaining pin.
2. Raise the lever of the holding adjustment to the position of the selected tillage level.
3. Align the holes in the depth setting lever with the holes in the bracket and replace the retaining pin.
  - **Depth regulator lever down** = Depth regulator lever downwards. Shallower ploughing.
  - **Depth regulator lever up** = Depth regulator lever upwards. Deeper ploughing.

### TENSION ADJUSTING STRAP

Correct belt tension is essential for good performance. After the first half hour of operation, all cables must be readjusted. After this, the belt tension should be checked every 2 hours of operation.

To tighten the strap:

1. Loosen the upper nut. Turn the nut 1/8".
2. Tighten the lower nut.
3. Check the settings.

This procedure has to be repeated until the straps are completely tightened. If the adjustment cannot be made successfully, replace the strap.

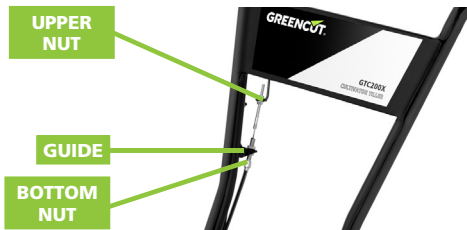

### TIPS FOR PLOUGHING



**ATTENTION:** Do not adjust the knife depth until the safety levers are in the neutral position. Always leave the depth setting lever in the transport position before starting the engine by placing the braking device in the top hole of the depth setting lever.

The key to good ploughing is to do superficial work in the first pass, and then increase the depth.

- Tilling in depth will depend on soil conditions.
- When starting to till in very hard or compact soil, place the retaining pin in the highest hole. This will allow you to work with less depth. With the depth regulator in this position, make several passes over the area to be cultivated. Then make successive layers.
- If the handlebar jumps or moves uncontrollably, lower the depth adjuster by placing the teeth in a higher hole. This will allow you to work normally.
- If there is grass or vegetation blocking the way, change the position of the handlebars so you can pass through.

**CULTIVATION ADVICE**

If you want to use the power tiller for cultivation:

- Sow different rows of plants leaving between 50 and 55 cm of distance between each row.
- Place the depth setting lever with the retaining teeth in one of the highest holes. This will allow the correct cultivation through the grasses and may divide the soil from the area.

EN

**MAINTENANCE**

Good maintenance will extend the life of the machine. Prolonged or constant use may require more intensive maintenance for the machine to continue to function properly.



**ATTENTION:** Make sure the engine is completely shut down before performing any maintenance or repair. This will eliminate any potential risk.

MAINTENANCE	EVERY USE	FIRST MONTH OR 24H. USE	EVERY 3 MONTHS OR 50H. USE	EVERY 6 MONTHS OR 100H. USE	EVERY YEAR OR 300H. USE	CADA AÑO O 300H USO
<b>Belt tensioning</b>	Review	X				
	Change	X				
<b>Engine oil</b>	Check level	X				
	Change		X		X	
<b>Air filter</b>	Review	X				
	Cleaning			X		
	Replace					X
<b>Transmission rudder</b>	Review	X				
	Replace			X		
<b>Tyre pressure</b>	Review	X				
<b>Shaft teeth</b>	Cleaning	X				
<b>Similar to the axis of the caster</b>	Lubricate			X		

## MAINTENANCE OF THE POWER TILLER

The following information will help you to make the necessary revisions and perform the required procedures to follow the recommendations of the normal maintenance of your power tiller.

### **CHANGE THE BELT FORWARD OR BACKWARD**

1. Turn off the machine. The engine has to be cold.
2. Remove the spark plug wire and secure the spark plug.
3. Remove the belt guard.

Remove the belt from the front from the motor pulley forward:

- Pull the motor cord to rotate the pulley.
- With the pulley running, force the belt forward out of the groove.
- Slide the belt off the motor pulley.
- Pull the strap down and out.

Remove the reverse belt from the motor pulley.

- Gently pull on the motor cord to rotate the pulley.
- With the pulley running, force the belt forward out of the groove.
- Slide the belt off the motor pulley and change the belt guides.
- Pull the strap down and out.

Install the new strap upside down.

- Pull the strap from below.
  - Replace the strap and snap it into the strap guides.
  - Gently pull on the motor starter cable. Install the new belt forward.
  - Place the belt forward into the groove of the belt pulley.
  - Gently pull on the motor cord to rotate the pulley.
4. Replace the belt guard.
  5. Connect the spark plug nipple.

### **CHECK THE TRANSMISSION GREASE**

Check the level of transmission grease annually. To check the level:

1. Move the lever to the ground.
2. Remove the dipstick from the grease level between the handlebar supports. If the fat level does not touch the rod, fill it with grease.
3. Use the filled orifice.
4. Check that the front wheel drive and the rear tine drive share the same transmission fluid or grease.

### **CHECK THE TYRE PRESSURE**

The recommended tyre pressure is 20PSI. If the tyres do not have the same pressure, the power tiller will move to the side.

### **LUBRICATION**

Proper lubrication for moving mechanical parts is extremely important for care and maintenance. Check the lubricant level regularly (every 10 hours of use) and top up if necessary with SAE90 transmission oil.

### **CLEAN THE SHAFT OF THE ARMS**

1. Turn off the engine. The engine has to be cold.
2. Remove the spark plug wire.
3. Lock the folded handlebars towards the engine and remove dirt from the most frictional spots.
4. Remove all vegetation, ropes, wires and any other material that has accumulated on the shaft or between the teeth.
5. Put the transmission back in a level position.
6. Replace the spark plug wire.

## TROUBLESHOOTING

The table includes some of the most common problems, their causes and remedies.

PROBLEM	SOLUTION
<b>Engine will not start</b>	<ul style="list-style-type: none"> <li>• Add fuel to the tank</li> <li>• Connecting the spark plug wire</li> <li>• The throttle must be in the throttle position for a cold start.</li> </ul>
<b>The engine runs irregularly during operation</b>	<ul style="list-style-type: none"> <li>• Clean or replace the air filter</li> </ul>
<b>It's hard for the engine to start</b>	<ul style="list-style-type: none"> <li>• Drain the old fuel and replace it with a new one.</li> <li>• Make sure that the spark plug wire is connected correctly.</li> <li>• The safety control levers must be in a neutral position to start the engine.</li> </ul>
<b>The engine lacks power</b>	<ul style="list-style-type: none"> <li>• Raise the cutters to work at a shallower depth (using a depth adjuster)</li> <li>• Remove and clean the fuel tank</li> <li>• Clean or replace the air filter</li> <li>• Carburettor setting is incorrect, have the engine serviced.</li> <li>• Replace the spark plug and adjust the distance</li> <li>• Drain and refill the tank and carburetor</li> </ul>
<b>The engine does not stop when the control is in the stop position.</b>	<ul style="list-style-type: none"> <li>• Check and adjust the throttle</li> </ul>
<b>Handlebar moves forward during ignition</b>	<ul style="list-style-type: none"> <li>• The safety control levers must be in neutral position to start the engine.</li> </ul>
<b>It's difficult to control the handlebars when you're ploughing</b>	<ul style="list-style-type: none"> <li>• Set the wheels to the working position</li> <li>• Raise the burs for shallower ploughing</li> </ul>
<b>The burs turn but the wheels don't turn.</b>	<ul style="list-style-type: none"> <li>• Put the wheels in working position</li> <li>• If internal transmission fails, contact your dealer</li> </ul>
<b>The teeth spin, the wheels spin, but the tiller doesn't move.</b>	<ul style="list-style-type: none"> <li>• Lower the tines to deepen by raising the depth setting lever</li> </ul>
<b>Belts are in neutral or reverse position</b>	<ul style="list-style-type: none"> <li>• Turn off the engine and let it cool down</li> <li>• Disconnect the spark plug wire</li> <li>• Pull down the safety control levers</li> <li>• Replace the spark plug strap and cable</li> </ul>

PROBLEM	SOLUTION
<b>The straps do not work forward</b>	<ul style="list-style-type: none"> <li>• Adjust the belt tension pulleys</li> <li>• Turn off the engine and let it cool down</li> <li>• Disconnect the spark plug wire</li> <li>• Pull down the safety control levers</li> <li>• Replace the spark plug strap and cable</li> </ul>
<b>Excess heat accumulates in the transmission / tine area during ploughing</b>	<ul style="list-style-type: none"> <li>• Remove vegetation as instructed</li> <li>• FOLLOW ALL SAFETY INSTRUCTIONS</li> <li>• Check transmission fluid and refill if necessary.</li> </ul>



**NOTE:** If you are unable to resolve the problem, please contact the Official Technical Service.

## TRANSPORTATION AND STORAGE

- Allow the equipment to cool completely before transporting or storing.
- Avoid a location exposed to sunlight when placing the machine in a vehicle. If the machine is left in a locked vehicle for many hours, high temperatures inside the vehicle can cause the fuel to evaporate and cause a possible explosion.
- To prevent fuel loss during transport, the product should be secured in its normal operating position and with the fuel cap closed.
- Always store the product in a clean, safe, dry place with temperatures between 0° and 45°C.
- The equipment is not weatherproof and should not be stored in direct sunlight, high temperatures or in damp places.
- Never store the equipment in places where flammable materials, combustible gases or liquids, etc. are present.
- To reduce the risk of fire, keep the machine clean by removing traces of material, oil and grease.
- For long periods of storage, store the machine without fuel. The stored fuels must be stabilized with a stabilizer.
- Store the machine out of the reach of children.

## RECYCLING AND DISPOSING

Worn products are potentially recyclable and should not be disposed of in the usual waste. Help us to protect the environment and preserve natural resources.

Dispose of the device in an environmentally friendly manner. Do not dispose of it with household waste. Its plastic and metal components can be separated and recycled. Take this appliance to an approved recycling centre (green dot).

Gasoline, used oils, oil/gasoline blends and objects stained with gasoline (e.g., rags) should not be disposed of in regular trash, sewage, dirt, rivers, lakes or the sea. Oil-stained items should be disposed of in accordance with local regulations: take them to a recycling center.

The materials used in the packaging of the machine are recyclable: please dispose of them in the appropriate container.



## GUARANTEE

GREENCUT guarantees all GREENCUT products for a period of 24 months (valid for Europe). The warranty is subject to the date of purchase taking into account the intended use of the product. As a condition subject to warranty, the original receipt must be presented indicating the date of purchase and its description as well as the defective tool.

The warranty does not cover normal wear and tear, especially on blades, blade fasteners, turbines, light sources, fan and transmission belts, impellers, air filters, spark plugs and damage caused by improper use, especially non-compliance with operating and maintenance instructions.

In the event that repairs or modifications have been made by the consumer or other than with original GREENCUT spare parts, the warranty will be voided.

In the event of a justified warranty claim, we are entitled, at our discretion, to repair or replace the defective tool free of charge. Other claims beyond this warranty are not valid.

## DECLARATION OF CONFORMITY (EC)

PRAT INTERNATIONAL BRANDS S.L., owner of the GREENCUT brand, located in Calle Migdia S / N. 43830 - Torredembarra, SPAIN, declares that the GREENCUT GTC200X power tillers, as from 2015 series onwards, are in accordance with the requirements of the applicable European Parliament Directives and of the Council:

- Directive 2006/42/EC of the European Parliament and of the Council of 17 May 2006 on machinery, and amending Directive 95/16/EC
- Directive 2014/30/EU of the European Parliament and of the Council of 26 February 2014 on the harmonisation of the laws of the Member States relating to electromagnetic compatibility.
- Directive 2000/14/EC of the European Parliament and of the Council of 8 May 2000 on the approximation of the laws of the Member States relating to the noise emission in the environment by equipment for use outdoors.

The product delivered coincides with the prototype that was submitted for CE exam.

Torredembarra, 22 May 2015,



Albert Prat Asensio, CEO (Authorised representative and responsible for technical documentation).

**GREENCUT®**



PRAT  
INTERNATIONAL  
BRANDS S.L.

## INHALT

<b>EINLEITUNG</b>	<b>74</b>
<b>SICHERHEITSBESTIMMUNGEN UND VORSICHTSMAßNAHMEN</b>	<b>74</b>
<b>WARNSYMBOLS</b>	<b>78</b>
<b>WARENBESCHREIBUNG</b>	<b>79</b>
<b>MONTIEREN</b>	<b>81</b>
<b>PRODUKT-NUTZUNG</b>	<b>84</b>
<b>WARTUNG</b>	<b>87</b>
<b>IDENTIFIKATION UND PROBLEMLÖSUNG</b>	<b>89</b>
<b>TRANSPORT UND LAGERUNG</b>	<b>90</b>
<b>ENTSORGUNG UND RECYCLING</b>	<b>90</b>
<b>GARANTIE</b>	<b>91</b>
<b>EG-KONFORMITÄTSERKLÄRUNG</b>	<b>91</b>

## EINLEITUNG

Vielen Dank, dass Sie sich für dieses GREENCUT Produkt entschieden haben. Wir sind zuversichtlich, dass Sie die Qualität schätzen und Ihre Bedürfnisse über einen langen Zeitraum erfüllen werden.

Denken Sie daran, dass Sie sich bei Fragen zur Montage, Verwendung, Wartung, Identifikation und Fehlersuche sowie zum Kauf von Ersatzteilen und/oder Zubehör an unseren Technischen Dienst wenden können.



**ACHTUNG:** Bitte lesen Sie diese Anleitung sorgfältig durch, bevor Sie das Produkt verwenden. Die Nichtbeachtung der Betriebsanleitung und der Sicherheitshinweise kann zu Schäden für den Benutzer und/oder das Produkt selbst führen. Der Hersteller haftet nicht für Unfälle und Schäden, die dem Benutzer, Dritten und Gegenständen durch Nichtbeachtung des Inhalts dieser Anleitung entstehen.

Dieses Produkt ist nicht für den professionellen Gebrauch bestimmt.

Bewahren Sie diese Bedienungsanleitung zum späteren Nachschlagen auf. Wenn Sie dieses Produkt verkaufen, denken Sie daran, dieses Handbuch dem neuen Besitzer zu übergeben.

## SICHERHEITSBESTIMMUNGEN UND VORSICHTSMAßNAHMEN

Die folgenden Symbole und Signalwörter sollen die mit diesem Produkt verbundenen Gefahren und Informationen erklären.

SYMBOL	WORT	BEDEUTUNG
	<b>ACHTUNG</b>	Kennzeichnet eine gefährliche Situation, die besondere Aufmerksamkeit erfordert, um jegliche Art von Verletzungen und/oder Schäden an der Maschine zu vermeiden.
	<b>NOTIZ</b>	Zeigt nützliche Informationen an, die die Arbeit erleichtern können.



**ACHTUNG:** Lesen und verstehen Sie alle Warnungen und Sicherheitshinweise, bevor Sie dieses Produkt verwenden. Nichtbeachtung kann zu Stromschlag, Feuer und/oder schweren Verletzungen führen.

Alle Informationen in diesem Handbuch sind für Ihre eigene Sicherheit und die Ihrer Umgebung relevant. Wenn Sie Fragen zu den in diesem Handbuch enthaltenen Informationen haben, wenden Sie sich an einen Fachmann oder an den Technischen Dienst.

Die folgenden Informationen über Gefahren und Vorsichtsmaßnahmen enthalten die wahrscheinlichsten Situationen, die während des Gebrauchs dieser Maschine auftreten können. Konsultieren Sie alle Produktdokumentationen, Verpackungen und Etiketten vor der Verwendung.

Wenn Sie auf eine Situation stoßen, die nicht in diesem Handbuch beschrieben ist, verwenden Sie den gesunden Menschenverstand, um die Maschine so sicher wie möglich zu benutzen, und wenn Sie eine Gefahr sehen, benutzen Sie die Maschine nicht.

## BENUTZER

- Dieses Produkt wurde für den Gebrauch durch volljährige Benutzer entwickelt, die diese Anleitung gelesen und verstanden haben. Lassen Sie keine Minderjährigen oder Personen, die diese Anleitung nicht verstehen, das Produkt benutzen.
- Bevor Sie dieses Produkt verwenden, machen Sie sich mit ihm vertraut. Stellen Sie sicher, dass Sie wissen, wo sich alle Steuerungen befinden, welche Sicherheitseinrichtungen und wie sie verwendet werden sollen.
- Wenn Sie ein unerfahrener Anwender sind, empfehlen wir Ihnen, einfache Arbeiten zu üben und, wenn möglich, in Begleitung einer erfahrenen Person.

## PERSONENSCHUTZ

- Zwingen Sie dieses Gerät nicht. Verwenden Sie diese Maschine, Zubehör, Werkzeuge usw. gemäß dieser Anleitung unter Berücksichtigung der Bedingungen und der auszuführenden Arbeiten. Die Verwendung dieses Geräts für einen anderen als den vorgesehenen Zweck kann zu einer gefährlichen Situation führen.
- Seien Sie wachsam, beobachten Sie, was Sie tun, wenn Sie dieses Gerät bedienen.
- Verwenden Sie dieses Gerät nicht, wenn Sie müde sind oder unter dem Einfluss von Drogen, Alkohol oder Medikamenten stehen.
- Einatmen von Abgasen vermeiden. Diese Maschine produziert gefährliche Gase wie Kohlenmonoxid, die Schwindel, Ohnmacht oder Tod verursachen können.
- Überprüfen Sie, ob alle Sicherheitseinrichtungen installiert und in gutem Zustand sind. Verwenden Sie dieses Gerät nicht, wenn eine seiner Komponenten beschädigt ist.
- Halten Sie immer die richtige Fußstütze und Balance. Seien Sie vorsichtig beim Arbeiten oder Bewegen mit der Maschine am Hang und besonders vorsichtig beim Richtungswechsel am Hang. Verwenden Sie diese Maschine nicht an Steigungen über 15°.
- Halten Sie die Maschine immer mit beiden Händen an den Griffen und stellen Sie Ihren Körper immer dahinter.
- Vor Beginn der Arbeiten an der Maschine sicherstellen, dass die Fräser keine Gegenstände berühren und sich frei bewegen können.
- Halten Sie alle Körperteile bei laufender Maschine von Schneidelementen und beweglichen Teilen fern.
- Berühren Sie keine Motorkomponenten bei laufender Maschine oder kurz nach dem Stillstand aufgrund der hohen Temperaturen.
- Betreiben Sie das Gerät nicht bei Regen oder extremer Luftfeuchtigkeit.
- Lassen Sie dieses Gerät während des Betriebs nicht unbeaufsichtigt.

## ARBEITSKLEIDUNGEN

- Ziehen Sie sich angemessen an. Tragen Sie keine lose Kleidung oder Schmuckstücke, die sich in beweglichen Teilen verfangen können. Wir empfehlen die Verwendung von:
  - Augenschutz (Schutzbrille).
  - Gehörschutz.

- Kopf- und Gesichtsschutz (Helm und Maske).
- Handschutz (widerstandsfähige und rutschfeste Handschuhe).
- Fußschutz (rutschfeste Sicherheitsschuhe).

### **VIBRATIONEN**

- Hohe Vibrationen und lange Einwirkzeiten sind die Faktoren, die zur Erkrankung der weißen Finger (Raynaud-Phänomen) beitragen. Um das Risiko einer Weißfingerkrankheit zu reduzieren, müssen Sie sich dieser Empfehlungen bewusst sein:
  - Immer Handschuhe tragen.
  - Sorgen Sie sich darum, Ihre Hände immer warm zu halten.
  - Achten Sie darauf, dass die Kette immer scharf ist.
  - Machen Sie häufige Pausen.
  - Halten Sie die Maschine immer an den Griffen fest.
- Wenn Sie eines der Symptome der Weißfingerkrankheit bemerken, suchen Sie sofort Ihren Arzt auf.

## **SICHERHEIT IM ARBEITSBEREICH**

- Verwenden Sie das Gerät nicht bei extremen Temperaturen.
- Halten Sie das Gerät von übermäßiger Feuchtigkeit fern.
- Verwenden Sie dieses Gerät nicht in explosionsgefährdeten Bereichen in Gegenwart von brennbaren Flüssigkeiten, Gasen und Stäuben.
- Starten Sie die Maschine niemals in einem geschlossenen Raum oder Gehäuse. Abgase und Kraftstoffdämpfe enthalten Kohlenmonoxid und gefährliche Chemikalien.
- Halten Sie den Arbeitsbereich sauber und gut beleuchtet. Unübersichtliche, dunkle Stellen können zu Unfällen führen.
- Entfernen Sie alle Objekte aus dem Arbeitsbereich, bevor Sie dieses System starten. Gegenstände in der Nähe des Produkts können von der Maschine berührt und projiziert werden, was zu Verletzungen führen kann.
- Verwenden Sie dieses Gerät nicht in Bereichen, in denen sich unterirdische Leitungen oder Rohre befinden können.
- Halten Sie Kinder, Personen oder Tiere fern, während Sie dieses Gerät bedienen.
- Wenn die Arbeit von zwei oder mehr Personen gleichzeitig ausgeführt wird, überprüfen Sie immer den Standort der anderen und halten Sie einen ausreichenden Abstand, um die Sicherheit zu gewährleisten.
- Denken Sie daran, dass der Maschinenbediener für Gefahren und Unfälle verantwortlich ist, die anderen Personen oder Sachen zugefügt werden. Der Hersteller haftet in keiner Weise für Schäden, die durch unsachgemäßen oder unsachgemäßen Gebrauch dieser Maschine entstehen.

## **BRENNSTOFFSICHERHEIT**

- Treibstoff und Öl sind gefährlich. Nicht einatmen oder einnehmen. Wenn Sie Kraftstoff und/oder Öl schlucken, suchen Sie umgehend Ihren Arzt auf. Bei Kontakt mit Kraftstoff oder Öl sofort mit viel Wasser und Seife reinigen, bei Reizungen der Augen oder der Haut schnellstmöglich einen Arzt aufsuchen.
- Nicht in geschlossenen oder schlecht belüfteten Räumen tanken. Kraftstoff- und Öldämpfe enthalten gefährliche Chemikalien.
- Kraftstoff und Öl sind gefährliche und leicht entzündliche Chemikalien. Bringen Sie keine Flammen, Funken oder Wärmequellen in die Nähe der Maschine. Rauchen Sie nicht beim Transport, beim Nachfüllen oder bei der Arbeit. Im Brandfall das Feuer mit einem Trockenpulverlöscher löschen.
- Vor dem Tanken immer den Motor abstellen.
- Tanken Sie immer in gut gelüfteten Räumen und niemals bei laufendem oder heißem Motor.
- Wenn ein Kraftstoffleck gefunden wird, den Motor nicht starten oder laufen lassen, bis das Leck behoben ist.
- Vergewissern Sie sich, dass der Tankdeckel richtig geschlossen ist.
- Kraftstoff, der über einen längeren Zeitraum im Vergaser gelagert wird, kann zu einem harten Start führen und die Reparatur und Wartung der Maschine erhöhen.
- Lagern Sie den Kraftstoff immer in zugelassenen Behältern. Verwenden Sie keinen Kraftstoff, der länger als 2 Monate gelagert wird, da dies das Starten erschwert und zu einer unbefriedigenden Motorleistung führt.

## SICHERHEIT BEI WARTUNG, TRANSPORT UND LAGERUNG

- Produktkontrollen nicht verändern.
- Überprüfen Sie regelmäßig, ob defekte Teile oder andere Bedingungen, die den ordnungsgemäßen Betrieb der Maschine beeinträchtigen können.
- Ersetzen Sie verschlissene oder beschädigte Teile sofort durch Original-Ersatzteile.
- Führen Sie regelmäßige Wartungsarbeiten an der Maschine durch. Versuchen Sie keine Wartungs- oder Reparaturarbeiten, die nicht in dieser Bedienungsanleitung beschrieben sind. Wir empfehlen, dass Wartungen und Reparaturen, die nicht in diesem Handbuch beschrieben sind, vom Technischen Dienst durchgeführt werden.
- Reinigen Sie die Maschine am Ende der Arbeiten immer von Staub und Schmutz, insbesondere den Kraftstofftank, die Umgebung und den Luftfilter.
- Schalten Sie die Maschine aus und ziehen Sie die Zündkerze ab, bevor Sie Einstellungen vornehmen, Kraftstoff tanken, Zubehör wechseln, das Gerät warten, transportieren oder lagern.
- Halten Sie die Griffe dieser Maschine trocken und sauber.
- Wenn die Maschine seltsam zu vibrieren beginnt, schalten Sie sie aus und untersuchen Sie sie, um die Ursache zu finden. Wenn Sie den Grund nicht finden, bringen Sie Ihr Gerät zum offiziellen technischen Dienst.
- Reduzieren Sie die Motordrehzahl beim Abstellen des Motors. Wenn der Motor mit einem Kraftstoffabsperrventil ausgestattet ist, verwenden Sie es, wenn der Motor abgestellt ist.
- Um Verbrennungen oder Brandgefahren zu vermeiden, lassen Sie das Gerät vor dem Transport oder der Lagerung vollständig abkühlen.
- Achten Sie beim Transport des Produkts darauf, dass der Motor abgestellt ist und die Maschine ordnungsgemäß gesichert ist, damit sie nicht umkippt, Kraftstoff verschüttet oder beschädigt wird.
- Das Gerät ist nicht wetterfest und sollte nicht in direkter Sonneneinstrahlung, hohen Umgebungstemperaturen, in feuchten oder nassen Räumen gelagert werden.
- Bewahren Sie das Produkt außerhalb der Reichweite von Kindern auf.

## SERVICE

- Lassen Sie das Produkt regelmäßig von einem qualifizierten Techniker überprüfen und verwenden Sie nur Originalersatzteile. Bei Fragen wenden Sie sich bitte an den Technischen Dienst.

## WARNSYMBOLE

Die Symbole auf den Warnschildern dieses Systems und/oder in der Bedienungsanleitung weisen auf Informationen hin, die für den sicheren Betrieb dieses Systems erforderlich sind.



Achtung, Gefahr!



Auf Kraftstoffleckagen prüfen.



Lesen Sie diese Anleitung sorgfältig durch, bevor Sie das Gerät in Betrieb nehmen.



Verwenden Sie diese Maschine nicht an Hängen mit einer Neigung von mehr als 15°.



Tragen Sie einen Schutzhelm.



Personen, die nicht ausreichend geschützt sind, sollten sich in sicherer Entfernung befinden.



Augen- und Gehörschutz tragen.



Halten Sie Kinder von der Maschine fern.



Tragen Sie eine Maske, um sich vor Staub, Dampf und anderen giftigen Gasen zu schützen.



Gefahr des Materialauswurfes. Seien Sie vorsichtig mit Gegenständen, die von der Maschine berührt und projiziert werden können.



Rutschfeste Schutzhandschuhe tragen.



Gefahr! Risiko einer Fingeramputation. Halten Sie Ihre Hände und Füße vom Schneidwerkzeug fern.



Beinschutz und rutschfeste Sicherheitsstiefel mit Stahlschutz tragen.



Bewegen Sie Ihre Hände oder andere Körperteile nicht in die Nähe der beweglichen Teile der Maschine.



Sehr heiße Oberfläche! Nicht berühren wegen Verbrennungsgefahr.



Vor der Wartung oder Reparatur der Maschine die Maschine ausschalten und die Zündkerze abziehen.



Gefahr, tödliche Gase! Verwenden Sie dieses Gerät nicht in geschlossenen oder schlecht belüfteten Räumen.



Garantierter Schallleistungspegel XX Lwa, dB(A).



Entzündlicher Brennstoff! Brand- und Explosionsgefahr.



Entsorgen Sie Ihr Gerät umweltgerecht. Nicht in Hausmülltonnen entsorgen.



Rauchen Sie nicht und lassen Sie keine Flammen in der Nähe des Kraftstoffs oder der Maschine.



Entspricht den CE-Richtlinien.

## WARENBESCHREIBUNG

### NUTZUNGSBEDINGUNGEN

Diese Elektrofräse ist nur für die Bodenbearbeitung bestimmt. Jede andere als die oben beschriebene Verwendung kann zu gefährlichen Situationen führen und befreit den Hersteller von jeglicher Haftung.

### DETAILLIERTE PRODUKTBECHREIBUNG



- |                            |                       |                    |
|----------------------------|-----------------------|--------------------|
| 1. Vorwärtsmarsch          | 10. Motor             | 19. Räder          |
| 2. Rückwärtsgang           | 11. Öleinfüllschraube | 20. Erdbeeren      |
| 3. Kraftstofftank          | 12. Umkehrkabel       | 21. Protaktor      |
| 4. Luftfilter              | 13. Vorwärtskabel     | 22. Schalldämpfer  |
| 5. Beschleuniger           | 14. Griff             | 23. Zündkerze      |
| 6. Luftdrosselklappenhebel | 15. Höhenverstellung  | 24. Vergaser       |
| 7. Benzin-Durchgangshebel  | 16. Tiefenausgleich   | 25. Antriebsriemen |
| 8. Anlassergriff           | 17. EIN/AUS-Schalter  |                    |
| 9. Protaktor               | 18. Getriebegehäuse   |                    |

**i** **NOTIZ:** Die in diesem Handbuch beschriebenen Produkte können in Aussehen, Einschüssen, Beschreibung und Verpackung von den hier gezeigten oder beschriebenen Produkten abweichen.

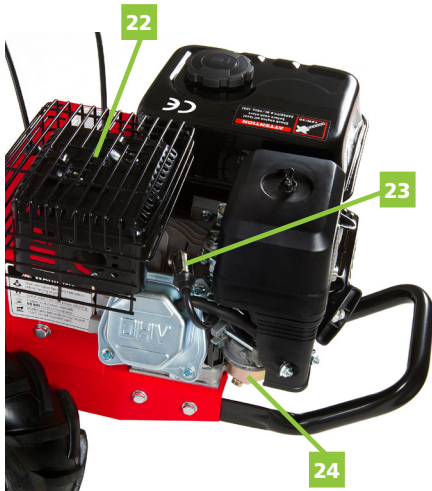
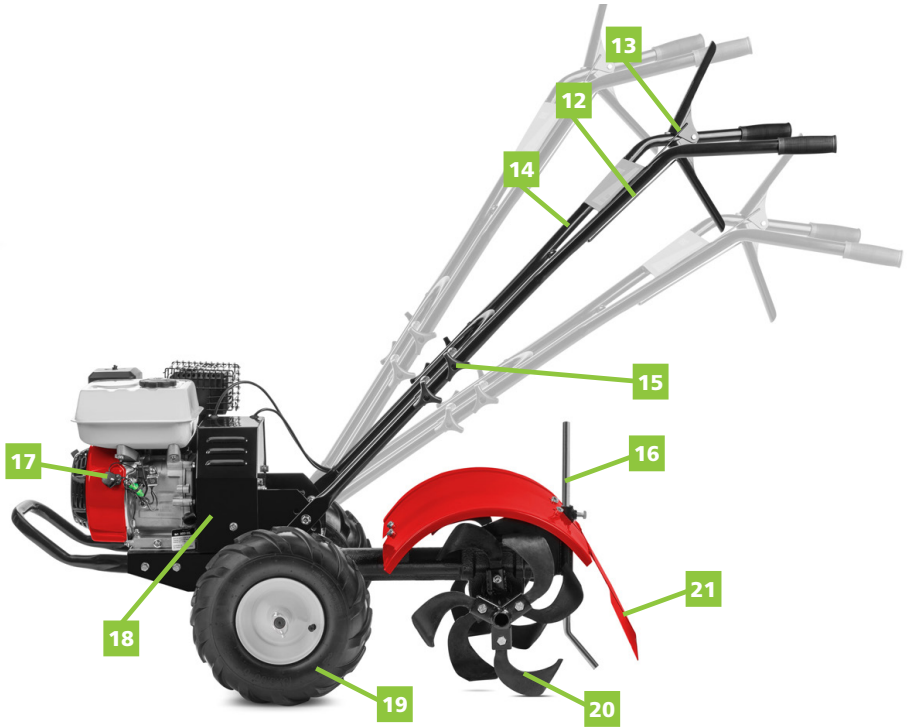



## TECHNISCHE MERKMALE

GTC200X	
Motor	Benzin 4-Takt OHV
Verschiebung	196cc
Leistung	6,5cv / 3.600rpm
Kraftstoffart	95 Bleifrei
Treibstoffkapazität	3,6L
Ölsorte	10W30 / 10W40 / 15W30 / 15W40
Ölkapazität	0,7L
Zündsystem	Elektronische CDI
Starter-System	EASY-START Handbuch
Getriebeöltyp	80W90
Getriebeölkapazität	1L
Übertragung	Durch Bänder
Getriebe reduzieren	Schraubendreher + Zahnriemenrad
Arbeitsbreite	50cm
Arbeitstiefe	17,5 - 35cm
Klingen	Gehärtetes Eisen
Gewicht	72Kg



**NOTIZ:** GREENCUT behält sich das Recht vor, die technischen Daten ohne vorherige Ankündigung zu ändern.

## MONTIEREN

Die Fräse ist bis auf einige Teile komplett montiert. Die folgenden Anweisungen helfen Ihnen bei der Montage und Einstellung von Lenker, Kabelspannung und Lenkerhöhe. Sie benötigen zwei 9/16" Schlüssel, um die Baugruppe abzuschließen.



**NOTIZ:** Das Produkt verlässt das Werk ohne Öl. Du musst es hinzufügen, bevor du den Motor startest.

### SCHRITT 1: INSTALLATION DES TIEFENREGLERS

1. Montieren Sie den Tiefenregler oben an der Halterung des Tiefenreglers mit dem Griff nach hinten.
2. Stecken Sie den Tiefenregler-Stift durch die Halterung und prüfen Sie, ob das obere Loch frei ist.

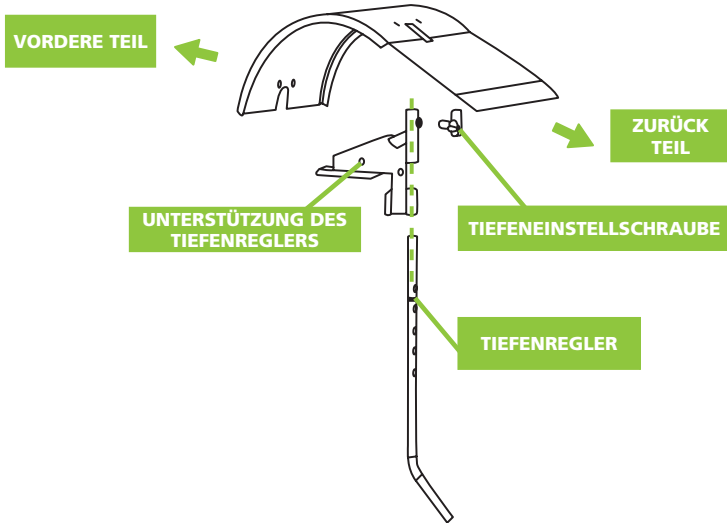

### **SCHRITT 2: LENKERHALTERUNG UND VERANKERUNG EINSETZEN**

1. Die Halterung befindet sich an der Außenseite des Getriebedeckels und sollte die unteren Rohre ausrichten.
2. Jeweils eine 3/8"-16x1" Schraube für jede Seite der unteren Löcher einsetzen.
3. Setzen Sie die 3/8"-16 Muttern auf jede Schraube.
4. Stecken Sie auf jeder Seite eine 3/8"-16x1" Schraube in die oberen Löcher des Lenkers in der gewünschten Höhe.
5. Ziehen Sie alle Muttern an.

### **SCHRITT 3: PLATZIEREN SIE DEN LENKER, MIT DEM SIE ARBEITEN WERDEN.**

1. Setzen Sie vier Festigkeitsschrauben in jedes Loch ein.
2. Setzen Sie vier Muttern ein.
3. Ziehen Sie alle Muttern an.

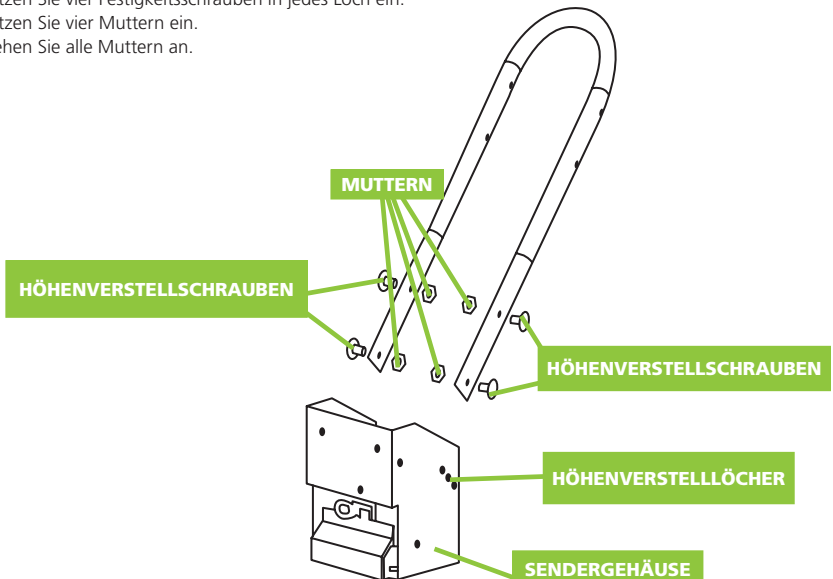

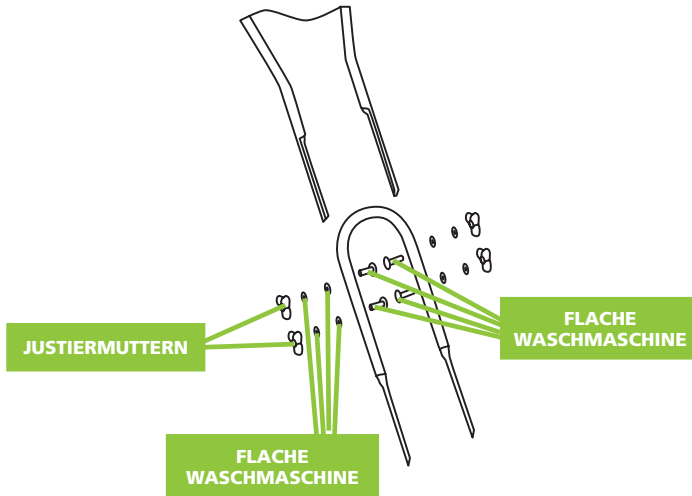

#### **SCHRITT 4: FÜLLEN DES MOTOR-KURBELGEHÄUSES**

**i** **NOTIZ:** Der Motor wird ohne Öl geliefert. Das Öl muss vor dem Starten des Motors nachgefüllt werden.

1. Öl zugeben. Nicht überfüllen. Verwenden Sie saubere Öle und hochwertige Reinigungsmittel. Mischen Sie kein Öl mit Benzin. Der Ölstand muss voll sein. Prüfen Sie den Ölstand durch Entfernen des Einfüllstutzens.
2. Vor dem Starten des Motors immer den Ölstand kontrollieren. Die Kapazität und die Art des zu verwendenden Öls entnehmen Sie bitte dem Abschnitt "Technische Eigenschaften".

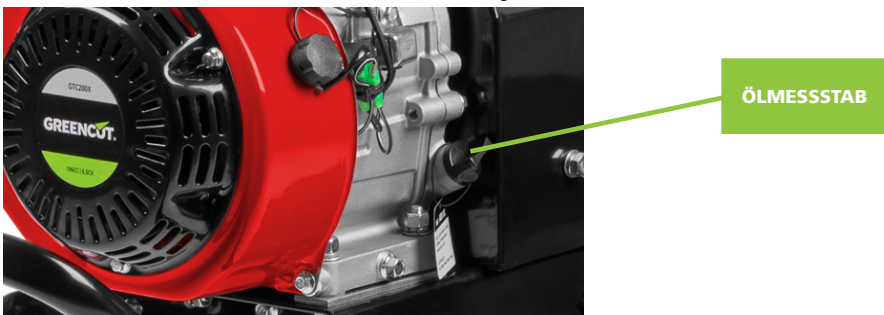

#### **SCHRITT 5: FÜLLEN SIE DAS GETRIEBEGEHÄUSE.**

1. Füllen Sie Öl durch die obere Öffnung und vergewissern Sie sich, dass die Menge den Angaben in der Anleitung entspricht. Verwenden Sie saubere Öle und hochwertige Reinigungsmittel. Mischen Sie kein Öl mit Benzin. Der Ölstand muss voll sein. Überprüfen Sie den Ölstand, indem Sie den Einfülldeckel entfernen.
2. Überprüfen Sie immer den Ölstand, bevor Sie den Motor starten. Die Kapazität und die Art des zu verwendenden Öls entnehmen Sie bitte dem Abschnitt "Technische Eigenschaften".

## PRODUKT-NUTZUNG

### INSPEKTION VOR BEGINN

1. Vergewissern Sie sich, dass die Sicherheitsabdeckung angebracht ist und dass alle Schrauben und Muttern fest sitzen.
2. Überprüfen Sie den Ölstand im Kurbelgehäuse des Motors.
3. Überprüfen Sie, ob die Luft sauber ist.
4. Siehe Kraftstoffversorgung. Füllen Sie den Kraftstofftank in einem vernünftigen Abstand von der Oberseite des Tanks, um Platz für die Tankexpansion zu schaffen.
5. Achten Sie darauf, dass das Zündkerzenkabel und die Zündkerze fest sitzen.
6. Überprüfen Sie die Position der Räder und die Blockierung der Räder.
7. Überprüfen Sie die Position des Tiefenreglerhebels.
8. Überprüfen Sie unter und um den Motor herum auf Anzeichen von Kraftstoffleckagen.
9. Kraftstoffschläuche prüfen.
10. Suchen Sie nach Anzeichen von Motorschäden.
11. Entfernen Sie Schmutz aus dem Schalldämpfer- und Anlasserbereich.

### STARTEN UND STOPPEN

Die zum Starten der Fräse erforderlichen Bedienelemente sind am Motor angebracht.

#### **KALTSTART**

1. Setzen Sie den Schalter ON/OFF in Position von "ON".
2. Chochebel auf volle oder geschlossene Choke-Position bringen.
3. Bewegen Sie den Gashebel 1/4.
4. Ziehen Sie das Starterseil einmal langsam an und lassen Sie es sich normal einziehen.
5. Ziehen Sie das Starterseil schnell und lassen Sie es normal einziehen.
6. Wenn der Motor startet, den Chochebel schrittweise in die Position "Nicht verstopfen" bringen und die Drosselklappendrehzahl erhöhen.

#### **MIT WARMEM MOTOR STARTEN**

Das Starten eines noch heißen Motors aus einem früheren Lauf erfordert normalerweise nicht den Einsatz einer Drosselklappe.

1. Setzen Sie den Schalter ON/OFF in Position von "ON".
2. Berechnen Sie, dass der Chochebel in der Freiluftposition bleibt.
3. Ziehen Sie das Starterseil schnell, bis der Motor startet. Lassen Sie das Seil zur Normalität zurückkehren. Wiederholen Sie dies, bis die Maschine startet.
4. Regulieren Sie die Geschwindigkeit bis zum "schnellen - Hasen" für eine größere Wirkung des Motorkultors.

#### **LEERLAUFDREHZAH**

Verwenden Sie die Position "langsam - Schildkröte" am Gashebel, um den Motordruck zu reduzieren, während die Bodenbearbeitung nicht in Gebrauch ist. Eine Senkung der Motordrehzahl trägt zur Lebensdauer des Motors bei und reduziert den Kraftstoff- und Ölverbrauch.

#### **DREHZAHLBETRIEB**

Für das normale Pflügen den Gashebel in die gewünschte Position bringen. "fast - Hase".

#### **STOP**

Um den Motor jederzeit abzustellen, ändern Sie die Zündposition "ON" zu aus "OFF". Um die Räder und Zähne jederzeit zu stoppen, schalten Sie das Steuergerät auf Neutral.

**ARBEIT**

1. Stellen Sie den Tiefenreglerhebel auf die gewünschte Pflugtiefe ein.
2. Stellen Sie den Gashebel auf "fast - Hase".
3. Drücken Sie den vorderen Schalthebel "forward", und sowohl die Traktions- als auch die Bodenbearbeitungsmesser beginnen automatisch zu arbeiten.

**SICHERHEITSTEUERUNG ANTRIEBSHEBEL****VORWÄRTSHEBEL:**

Drücken Sie die Fräser und Räder nach vorne.

Wenn Sie den Sicherheitssteuerhebel "nach vorne" zum Lenker drücken, werden die Zähne und Räder bewegt. Mit dem Anschlaghebel machen die Zähne und Räder der Elektrofräse einen vollständigen Halt.

**HEBEL NACH HINTEN:**

Hängen Sie die Räder ein und fräsen Sie rückwärts.

Bei Betätigung des Rückwärtshebels arbeitet der Kultivator rückwärts.

**ANPASSUNGEN UND BERATUNG**

**ACHTUNG:** Schalten Sie den Motor aus, bevor Sie Einstellungen vornehmen. Seien Sie vorsichtig bei der Verwendung des Rückstoßhebels.

**RADBLOCKIERSTIFTE****UM DIE RÄDER ZU BLOCKIEREN:**

1. Entfernen Sie den Sperrstift. Richten Sie das Loch in der Achse mit dem Loch in der Felge aus.
2. Gesicherte Stifte in die Löcher einsetzen, Doppelring in den Stift einführen, um die Welle zu sichern.
3. Befestigen Sie Achse und Rad vor der Arbeit sicher miteinander.
4. Wiederholen Sie dies auf den anderen Rädern.



**NOTIZ:** Betreiben Sie die Fräse nicht mit nur einem blockierten Rad.

**UM DIE RÄDER ZU ENTRIEGELN UND IN DIE FREIE POSITION ZU BRINGEN:**

1. Entfernen Sie den Sperrstift. Schieben Sie das Rad in die Maschine.
2. Stecken Sie den Stift nur in die Welle.
3. Das Rad muss sich frei auf der Achse drehen können.



**RADVERRIEGELUNGS- UND ENTRIEGELUNGSSTIFT  
(MECHANISCHE TRAKTION/KEINE MECHANISCHE TRAKTION)**

### LENKERHÖHENVERSTELLUNG

Die ideale Höhe des Lenkers ändert sich je nach Tiefe der Bodenbearbeitung, in der Sie ihn verwenden möchten. Zum Einstellen des Lenkers:

1. Lösen Sie die Muttern und entfernen Sie die oberen und unteren Schrauben auf jeder Seite.
2. Richten Sie den Lenker aus, indem Sie ihn in der untersten Position in die gewünschten Löcher stecken.
3. Setzen Sie die Muttern und Schrauben ein und ziehen Sie sie wieder an.

### TIEFENREGLERHEBEL

Der Weg zum tiefen Pflügen wird durch die Tiefenwartung gesteuert.

Zum Einstellen der Pflugtiefe:

1. Entfernen Sie den Haltestift.
2. Den Hebel des Verriegelungseinstellers auf die Position der gewählten Bodenbearbeitungsebene anheben.
3. Richten Sie die Löcher im Tiefenreglerhebel mit den Löchern in der Halterung aus und setzen Sie den Haltestift wieder ein.
  - **Depth regulator lever down** = Tiefenverstellhebel nach unten. Flache Schnitzerei.
  - **Depth regulator lever up** = Tiefenverstellhebel nach oben. Tiefste Schnitzerei.

### SPANNUNGSVERSTELLRIEMEN

Die richtige Riemenspannung ist für eine gute Leistung unerlässlich. Nach der ersten halben Betriebsstunde müssen alle Kabel neu eingestellt werden. Danach sollte die Riemenspannung alle 2 Betriebsstunden überprüft werden.

Um den Riemen zu spannen:

1. Lösen Sie die obere Mutter. Mutter um 1/8" drehen.
2. Ziehen Sie die untere Mutter an.
3. Überprüfen Sie die Einstellungen.

Dieser Vorgang muss wiederholt werden, bis die Riemen vollständig gespannt sind. Wenn die Einstellung nicht erfolgreich durchgeführt werden kann, tauschen Sie den Riemen aus.

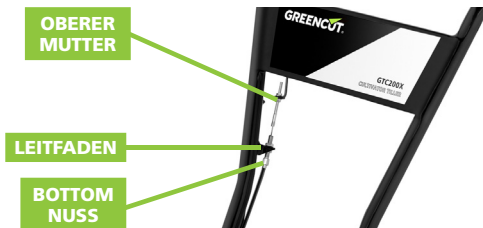

### TIPPS ZUM ARBEITEN



**ACHTUNG:** Stellen Sie die Schaufeltiefe erst ein, wenn sich die Sicherheitshebel in der Neutralstellung befinden. Lassen Sie den Tiefeneinstellhebel vor dem Anlassen des Motors immer in Transportstellung, indem Sie die Bremsvorrichtung in die obere Bohrung des Tiefeneinstellhebels einsetzen.

Der Schlüssel zu einem guten Pflügen ist es, im ersten Durchgang eine oberflächliche Arbeit zu verrichten und dann die Tiefe zu erhöhen.

- Die Tiefe des Pflügens hängt von den Bodenverhältnissen ab.
- Wenn Sie mit der Arbeit auf sehr hartem oder kompaktem Boden beginnen, setzen Sie den Haltestift in das oberste Loch. Dies wird es dir ermöglichen, weniger tief zu arbeiten. Wenn sich der Tiefenregler in dieser Position befindet, führen Sie mehrere Überfahrten über die zu bearbeitende Fläche durch. Dann erstellen Sie aufeinanderfolgende Ebenen.
- Wenn der Lenker unkontrolliert springt oder sich bewegt, senken Sie den Tiefenregler, indem Sie die Zähne in ein höheres Loch einsetzen. Dies ermöglicht es Ihnen, normal zu arbeiten.

- Wenn Unkraut oder Vegetation den Durchgang behindern, ändern Sie die Position des Lenkers, damit Sie passieren können.

### ANBAUTIPPS

Wenn du die Fräse zur Kultivierung benutzen willst:

- Säen Sie verschiedene Pflanzenreihen und lassen Sie einen Abstand von 50 bis 55 cm zwischen den einzelnen Reihen.
- Setzen Sie den Tiefenverstellhebel mit den Haltezähnen in eine der höchsten Bohrungen. Dies ermöglicht den korrekten Anbau durch das Unkraut und Sie können den Boden der Gegend teilen.

DE

## WARTUNG

Eine gute Wartung verlängert die Lebensdauer der Maschine. Bei längerem oder ständigem Gebrauch kann eine intensivere Wartung erforderlich sein, damit die Maschine weiterhin einwandfrei funktioniert.



**ACHTUNG:** Stellen Sie sicher, dass der Motor vollständig abgeschaltet ist, bevor Sie eine Wartung oder Reparatur durchführen. Dadurch werden potenzielle Risiken ausgeschlossen.

WARTUNG		JEDE ANWENDUNG	JEDEN MONAT ODER 24H VERWENDEN	ALLE 3 MONATE ODER 50 STUNDEN VERWENDEN	ALLE 6 MONATE ODER 100H VERWENDEN	JEDES JAHR ODER 300H VERWENDEN
Spannung, bei der der Riemen	Bewertung	X				
	Ändern	X				
Motoröl	Level prüfen	X				
	Ändern		X		X	
Luftfilter	Bewertung	X				
	Sauber			X		
	Ersetzen					X
Getriebe Helm	Bewertung	X				
	Ersetzen			X		
Reifendruck	Bewertung	X				
Wellenzähne	Sauber	X				
Halbe Radwelle	Schmieren Sie			X		

## WARTUNG

Die folgenden Informationen helfen Ihnen, die erforderliche Revision durchzuführen und die erforderlichen Verfahren durchzuführen, um den Empfehlungen der normalen Wartung Ihrer Motorhacken zu folgen.

### DEN RIEMEN VORWÄRTS ODER RÜCKWÄRTS WECHSELN

1. Schalten Sie die Maschine aus. Der Motor muss kalt sein.
2. Entfernen Sie das Zündkerzenkabel und sichern Sie die Zündkerze.
3. Entfernen Sie den Riemenschutz.

Entfernen Sie den vorderen Riemen von der Motorrolle nach vorne:

- Ziehen Sie am Motorseil, um die Riemenscheibe zu drehen.
- Mit der Laufkraft der Riemenscheibe den Riemen nach vorne aus der Nut herausziehen.
- Schieben Sie den Riemen der Motorrolle.
- Ziehen Sie den Gurt nach unten und heraus.

Entfernen Sie den Umkehrriemen von der Motorrolle.

- Ziehen Sie vorsichtig am Motorseil, um die Riemenscheibe zu drehen.
- Mit der Laufkraft der Riemenscheibe den Riemen nach vorne aus der Nut herausziehen.
- Schieben Sie den Riemen der Motorrolle und wechseln Sie die Riemenführungen.
- Ziehen Sie den Gurt nach unten und heraus.

Installieren Sie den neuen Riemen auf dem Kopf.

- Ziehen Sie den Gurt von unten.
  - Setzen Sie den Riemen wieder ein und schnappen Sie ihn in die Bandführungen.
  - Ziehen Sie vorsichtig am Motorstarterkabel. Den neuen Riemen nach vorne montieren.
  - Legen Sie den Riemen nach vorne in die Nut der Antriebsrolle.
  - Ziehen Sie vorsichtig am Motorseil, um die Riemenscheibe zu drehen.
4. Ersetzen Sie den Gurtschutz.
  5. Den Zündkerzenstecker anschließen.

### DAS GETRIEBEFETT PRÜFEN

Den Getriebefettstand jährlich überprüfen. Zur Überprüfung des Füllstands:

1. Bewegen Sie den Hebel auf den Boden.
2. Entfernen Sie die Fettfüllstange zwischen den Lenkerhalterungen. Wenn der Fettstand die Stange nicht berührt, füllen Sie sie mit Fett.
3. Verwenden Sie das gefüllte Loch.
4. Überprüfen Sie, ob sich Vorderradantrieb und hinterer Zinken Antrieb die gleiche Getriebeflüssigkeit oder das gleiche Fett teilen.

### REIFENDRUCK PRÜFEN

Der empfohlene Reifendruck beträgt 20PSI. Wenn die Reifen nicht den gleichen Druck haben, bewegt sich die Fräse zur Seite.

### SCHMIERUNG

Die richtige Schmierung beweglicher mechanischer Teile ist entscheidend für die Pflege und Wartung. Überprüfen Sie den Schmierstoffstand regelmäßig (alle 10 Betriebsstunden) und ersetzen Sie den Füllstand ggf. durch SAE90-Getriebeöl.

### REINIGEN SIE DIE ARMWELLE

1. Stellen Sie den Motor ab. Der Motor muss kalt sein.
2. Zündkerzenkabel entfernen.
3. Blockieren Sie den eingeklappten Lenker zum Motor hin und entfernen Sie Schmutz von den Punkten mit der größten Reibung.
4. Entfernen Sie alle Vegetation, Seile, Drähte und alle anderen Materialien, die sich auf dem Schaft oder zwischen den Zähnen angesammelt haben.
5. Das Getriebe wieder in eine waagerechte Position bringen.
6. Zündkerzenkabel ersetzen.



## IDENTIFIKATION UND PROBLEMLÖSUNG

Die Tabelle enthält einige der häufigsten Probleme, ihre Ursachen und Abhilfen.

PROBLEM	LÖSUNG
<b>Der Motor startet nicht.</b>	<ul style="list-style-type: none"> <li>• Kraftstoffzufuhr in den Tank</li> <li>• Anschluss des Zündkerzenkabels</li> <li>• Für einen Kaltstart muss sich die Drosselklappe in der Drosselklappenstellung befinden.</li> </ul>
<b>Der Motor läuft während des Betriebs unregelmäßig.</b>	<ul style="list-style-type: none"> <li>• Luftfilter reinigen oder ersetzen</li> </ul>
<b>Es ist schwer für den Motor zu starten.</b>	<ul style="list-style-type: none"> <li>• Lassen Sie den alten Kraftstoff ab und ersetzen Sie ihn durch einen neuen.</li> <li>• Achten Sie darauf, dass das Zündkerzenkabel einwandfrei angeschlossen ist.</li> <li>• Die Sicherheitssteuerhebel müssen sich in einer neutralen Position befinden, um den Motor zu starten.</li> </ul>
<b>Dem Motor fehlt es an Leistung.</b>	<ul style="list-style-type: none"> <li>• Die Fräser anheben, um weniger Tiefe zu pflügen (mit Tiefenregler).</li> <li>• Kraftstofftank entfernen und reinigen</li> <li>• Reinigen oder ersetzen Sie den Luftfilter.</li> <li>• Die Einstellung des Vergasers ist falsch, den Motor zu einem Servicetechniker bringen.</li> <li>• Zündkerze ersetzen und Abstand einstellen</li> <li>• Entleeren und Nachfüllen von Tank und Vergaser</li> </ul>
<b>Der Motor stoppt nicht, wenn sich die Steuerung in der Position "Stopp" befindet.</b>	<ul style="list-style-type: none"> <li>• Überprüfen und Einstellen der Drosselklappe</li> </ul>
<b>Der Lenker bewegt sich während der Zündung vorwärts.</b>	<ul style="list-style-type: none"> <li>• Die Sicherheitssteuerhebel müssen sich in Neutralstellung befinden, um den Motor zu starten.</li> </ul>
<b>Lenker, der beim Pflügen schwer zu kontrollieren ist.</b>	<ul style="list-style-type: none"> <li>• Stellen Sie die Räder in die Bodenbearbeitungsposition.</li> <li>• Erheben Sie Erdbeeren für ein flacheres Pflügen.</li> </ul>
<b>Die Erdbeeren drehen sich, aber die Räder nicht.</b>	<ul style="list-style-type: none"> <li>• Die Räder in die Pflugstellung bringen.</li> <li>• Wenn die interne Übertragung ausfällt, wenden Sie sich an Ihren Händler.</li> </ul>
<b>Die Zähne drehen sich, die Räder drehen sich, aber der Labrador bewegt sich nicht.</b>	<ul style="list-style-type: none"> <li>• Senken Sie die Zähne, um sie zu vertiefen, indem Sie den Hebel der Tiefenverstellung anheben.</li> </ul>
<b>Die Riemen befinden sich in neutraler oder umgekehrter Position.</b>	<ul style="list-style-type: none"> <li>• Stellen Sie den Motor ab und lassen Sie ihn abkühlen.</li> <li>• Zündkerzenkabel abklemmen</li> <li>• Ziehen Sie die Sicherheitssteuerhebel nach unten.</li> <li>• Ersetzen Sie das Zündkerzenkabel und den Riemen.</li> </ul>

PROBLEM	LÖSUNG
<b>Die Riemen laufen nicht vorwärts.</b>	<ul style="list-style-type: none"> <li>• Einstellen der Riemenspannrollen</li> <li>• Stellen Sie den Motor ab und lassen Sie ihn abkühlen.</li> <li>• Zündkerzenkabel abklemmen</li> <li>• Ziehen Sie die Sicherheitssteuerhebel nach unten.</li> <li>• Ersetzen Sie das Zündkerzenkabel und den Riemen.</li> </ul>
<b>Bei der Bodenbearbeitung entsteht im Zahn-/Transmissionsbereich überschüssige Wärme.</b>	<ul style="list-style-type: none"> <li>• Entfernen Sie die Vegetation, indem Sie die Anweisungen befolgen.</li> <li>• BEFOLGEN SIE ALLE SICHERHEITSHINWEISE</li> <li>• Getriebeöl prüfen und ggf. nachfüllen.</li> </ul>

**i** **NOTIZ:** Wenn Sie das Problem nicht lösen können, wenden Sie sich bitte an den Technischen Dienst.

## TRANSPORT UND LAGERUNG

- Lassen Sie das Gerät vollständig abkühlen, bevor Sie es transportieren oder lagern.
- Vermeiden Sie beim Abstellen der Maschine in einem Fahrzeug einen Ort, der dem Sonnenlicht ausgesetzt ist. Wird die Maschine für viele Stunden in einem verschlossenen Fahrzeug belassen, können hohe Temperaturen im Fahrzeuginnenen den Kraftstoff verdunsten lassen und eine mögliche Explosion verursachen.
- Um Kraftstoffverluste während des Transports zu vermeiden, sollte das Produkt in seiner normalen Betriebsstellung und bei geschlossenem Tankdeckel gesichert werden.
- Lagern Sie das Produkt immer an einem sauberen, sicheren und trockenen Ort mit Temperaturen zwischen 0° und 45°C.
- Das Gerät ist nicht wetterfest und sollte nicht bei direkter Sonneneinstrahlung, hohen Temperaturen oder in feuchten Räumen gelagert werden.
- Lagern Sie das Gerät niemals an Orten, an denen brennbare Materialien, brennbare Gase oder Flüssigkeiten usw. vorhanden sind.
- Um die Brandgefahr zu verringern, halten Sie die Maschine sauber, indem Sie Material-, Öl- und Fettsuren entfernen.
- Bei längerer Lagerung die Maschine ohne Brennstoff lagern. Die gelagerten Brennstoffe müssen mit einem Stabilisator stabilisiert werden.
- Bewahren Sie das Gerät außerhalb der Reichweite von Kindern auf.

## ENTSORGUNG UND RECYCLING

Abgenutzte Produkte sind potentiell recycelbar und sollten nicht über den üblichen Abfall entsorgt werden. Helfen Sie uns, die Umwelt zu schützen und die natürlichen Ressourcen zu schonen. Entsorgen Sie das Gerät umweltgerecht. Nicht im Hausmüll entsorgen. Seine Kunststoff- und Metallteile können getrennt und recycelt werden. Bringen Sie dieses Gerät zu einem zugelassenen Recyclingzentrum (grüner Punkt).

Benzin, Altöle, Öl/Benzin-Mischungen und mit Benzin befleckte Gegenstände (z.B. Lumpen) dürfen nicht in den normalen Müll, Abwasser, Schmutz, Flüsse, Seen oder das Meer entsorgt werden. Ölverschmutzte Gegenstände sind gemäß den örtlichen Vorschriften zu entsorgen: Bringen Sie sie zu einem Recyclingzentrum.

Die in der Verpackung der Maschine verwendeten Materialien sind recycelbar: Bitte entsorgen Sie sie in einem geeigneten Behälter.

## GARANTIE

GREENCUT gewährt auf alle GREENCUT Produkte eine Garantie von 2 Jahren (gültig für Europa). Die Gewährleistung richtet sich nach dem Kaufdatum unter Berücksichtigung des Verwendungszwecks des Produkts.

Als Garantiebedingung muss der Originalbeleg mit Angabe des Kaufdatums und seiner Beschreibung sowie des defekten Werkzeugs vorgelegt werden.

Die Gewährleistung erstreckt sich nicht auf normalen Verschleiß, insbesondere an Schaufeln, Schaufelbefestigungen, Turbinen, Lichtquellen, Lüfter- und Antriebsriemen, Laufrädern, Luftfiltern, Zündkerzen und Schäden durch unsachgemäßen Gebrauch, insbesondere durch Nichtbeachtung der Betriebs- und Wartungsanleitung.

Bei Reparaturen oder Modifikationen durch den Verbraucher oder mit anderen als Original-GREENCUT-Ersatzteilen erlischt die Gewährleistung.

Im Falle eines berechtigten Gewährleistungsanspruchs sind wir berechtigt, das defekte Werkzeug nach unserer Wahl kostenlos zu reparieren oder zu ersetzen. Weitergehende Ansprüche sind ausgeschlossen.

## EG-KONFORMITÄTSERLÄRUNG

Wir, PRAT INTERNATIONAL BRANDS S.L., Inhaber der Marke GREENCUT, mit Sitz in der Calle Migdia S/N. 43830 - Torredembarra, Spanien, erklären wir dass der Einachsschlepper GTC200X, ab der Seriennummer 2015 den Anforderungen der geltenden Richtlinien des Europäischen Parlaments und des Rates entsprechen:

- Richtlinie 2006/42/EG des Europäischen Parlaments und des Rates vom 17. Mai 2006 über Maschinen und zur Änderung der Richtlinie 95/16/EG.
- Richtlinie 2014/30/EU des Europäischen Parlaments und des Rates vom 26. Februar 2014 zur Harmonisierung der Rechtsvorschriften der Mitgliedstaaten über die elektromagnetische Verträglichkeit.
- Richtlinie 2000/14/EG des Europäischen Parlaments und des Rates vom 8. Mai 2000 zur Angleichung der Rechtsvorschriften der Mitgliedstaaten über umweltbelastende Geräuschemissionen von zur Verwendung im Freien vorgesehenen Geräten und Maschinen.

Das gelieferte Produkt entspricht dem Muster, das zur EG-Baumusterprüfung eingereicht wurde.

Torredembarra, 22. Mai 2015,



Albert Prat Asensio, CEO (Prokurist und verantwortlich für die technische Dokumentation).

**GREENCUT®**



PRAT  
INTERNATIONAL  
BRANDS S.L.

**GREENCUT**  <sup>®</sup>

[www.greencut.es](http://www.greencut.es)

Manual revisado en marzo de 2019